

TR12A027-D DX/08.2016

DE

Sonderprogrammierung

Drehflügeltür-Antrieb PortaMatic

EN

Special programming

Hinged door operator PortaMatic

FR

Programmation spéciale

Motorisation pour portes battantes PortaMatic

ES

Programación especial

Automatismo para puerta batiente PortaMatic

RU

Специальное программирование

Привод для распашной двери PortaMatic

+

NL NEDERLANDS

IT ITALIANO

PT PORTUGUÊS

PL POLSKI

HU MAGYAR

CS ČESKY

SL SLOVENSKO

NO NORSK

SV SVENSKA

FI SUOMI

DA DANSK

SK SLOVENSKY

TR TÜRKÇE

LT LIETUVIŲ KALBA

ET EESTI

LV LATVIEŠU VALODA

HR HRVATSKI

SR SRPSKI

EL ΕΛΛΗΝΙΚΑ

RO ROMÂNĂ

BG БЪЛГАРСКИ



DEUTSCH	3
ENGLISH	5
FRANÇAIS	7
ESPAÑOL	9
РУССКИЙ	11
NEDERLANDS	13
ITALIANO	15
PORTUGUÊS	17
POLSKI	19
MAGYAR	21
ČESKY	23
SLOVENSKO	25
NORSK	27
SVENSKA	29
SUOMI	31
DANSK	33
SLOVENSKY	35
TÜRKÇE	37
LIETUVIŲ KALBA	39
EESTI	41
LATVIEŠU VALODA	43
HRVATSKI	45
SRPSKI	47
ΕΛΛΗΝΙΚΑ	49
ROMÂNĂ	51
БЪЛГАРСКИ	53

1 Sonderprogrammierung

Neben den verschiedenen Funktionen und den jeweiligen Parametern können Sie am Drehflügeltür-Antrieb zwei Sonderprogrammierungen vornehmen.

Die Sonderprogrammierungen können nur erfolgen, wenn Sie zuvor am Antrieb

- die Werkseinstellung einstellen
- die Kraftdaten löschen
oder
- die Kraftdaten und die Wegdaten löschen

Die LED blinkt rot.

LED	Zustand des Antriebs
7 x rot	Kraftdaten gelöscht
9 x rot	Kraftdaten und Wegdaten gelöscht
10 x rot	Werkseinstellung

⚠ VORSICHT

Verletzungsgefahr durch unsachgemäße Einstellung!
Sonderprogrammierungen dürfen nur von sachkundigen Personen durchgeführt werden. Wenden Sie sich ggf. an Ihren Fachhändler. Veränderungen durch nicht sachkundige Personen können erhebliche Gefahren für Leib und Leben verursachen.

1.1 Geschwindigkeitsanpassung

Im Auslieferungszustand ist der Antrieb für Türen ausgelegt, mit einer max. Breite von 1100 mm und einem max. Gewicht von 80 kg. Wenn das Gewicht in Abhängigkeit zur Türbreite kleiner oder größer ist, dann können Sie die Geschwindigkeit durch die Sonderprogrammierung anpassen.



⚠ VORSICHT

Verletzungsgefahr durch zu hohe Geschwindigkeitsanpassung

Mit dieser Funktion können Sie Geschwindigkeiten erzeugen, die sich in Abhängigkeit zum Türgewicht und zur Türbreite nicht im Low-Energy Bereich befinden und Verletzungen verursachen können.

- ▶ Entnehmen Sie der nebenstehenden Tabelle die entsprechende Geschwindigkeitsanpassung für Ihre Tür.

1. Drücken Sie die **P**-Taste, unmittelbar danach die **T**-Taste und halten Sie beide gedrückt. Nach 10 Sekunden blinkt die LED 1 x schnell grün.
2. Lassen Sie die **T**-Taste und die **P**-Taste los.
3. Wählen Sie mit der **T**-Taste die Geschwindigkeit aus.

T-Taste	LED blinkt	Geschwindigkeit
nicht drücken	1 x grün	normal 
1 x drücken	2 x grün	
2 x drücken	3 x grün	
3 x drücken	4 x grün	
4 x drücken	5 x grün	
5 x drücken	6 x grün	
		maximal

Türgewicht [kg]

Türbreite [mm]

6x GN 5x GN 4x GN 3x GN 2x GN 1x GN

6x RD 5x RD 4x RD 3x RD 2x RD 1x RD

RD 7x 9x 10x

Um die gewählte Geschwindigkeit zu speichern

- ▶ Drücken Sie die **P**-Taste. Zur Bestätigung blinkt die LED einmalig rot entsprechend der Geschwindigkeitseinstellung. Der Antrieb wechselt wieder in den vorherigen Zustand. Die LED blinkt rot.

Timeout:

Wenn Sie die **P**-Taste innerhalb von 60 Sekunden nicht drücken, dann bleibt die Geschwindigkeit in der Werkseinstellung.

Der Antrieb wechselt wieder in den vorherigen Zustand. Die LED blinkt rot.

1.2 Kraftsteigerung / Wiederanlauf

Beim Einlernen wird der Antrieb auf die Tür abgestimmt. Dabei wird u. a. die benötigte Kraft für die Auf- und Zufahrt automatisch gelernt. Aufgrund besonderer Einbausituationen kann es vorkommen, dass die zuvor gelernte Kraft nicht ausreichend hoch ist, was zum ungewollten Stoppen führen kann. Diese Kraft können Sie durch die Sonderprogrammierung um 15% oder 30% erhöhen.

⚠ VORSICHT

Verletzungsgefahr durch zu hohe Kraftsteigerung

Bei zu hoch eingestellter Kraft können Personen verletzt werden.

- ▶ Stellen Sie keine zu hohe Kraft ein. Führen Sie eine Kraftmessung nach EN 16005 durch, um sicher zu stellen, dass sich die eingestellte Kraft im Normbereich befindet.

Wenn der Antrieb bei einem Kraftbegrenzungsfehler stoppen und nach 2 Sekunden wieder anlaufen soll, dann müssen Sie den Wiederanlauf aktivieren. Der Wiederanlauf erfolgt maximal 2x.

1. Drücken Sie die **P**-Taste, unmittelbar danach die **T**-Taste und halten Sie beide gedrückt. Nach 10 Sekunden blinkt die LED 1 x schnell grün. Nach weiteren 5 Sekunden blinkt die LED 1 x schnell rot.
2. Lassen Sie die **T**-Taste und die **P**-Taste los.
3. Wählen Sie mit der **T**-Taste die Kraft aus.

T-Taste	LED blinkt	Kraft
nicht drücken	1 x rot	normal 
1 x drücken	2 x rot	15 % höhere Kraft
2 x drücken	3 x rot	30 % höhere Kraft
3 x drücken	4 x rot	normal + Wiederanlauf
4 x drücken	5 x rot	15 % höhere Kraft + Wiederanlauf
5 x drücken	6 x rot	30 % höhere Kraft + Wiederanlauf

Um die gewählte Kraft zu speichern

- ▶ Drücken Sie die **P**-Taste. Zur Bestätigung blinkt die LED einmalig grün entsprechend der Krafteinstellung. Der Antrieb wechselt wieder in den vorherigen Zustand. Die LED blinkt rot.

Timeout:

Wenn Sie die **P**-Taste innerhalb von 60 Sekunden nicht drücken, dann bleibt die Kraft in der Werkseinstellung. Der Antrieb wechselt wieder in den vorherigen Zustand. Die LED blinkt rot.

Weitergabe sowie Vervielfältigung dieses Dokuments, Verwertung und Mitteilung seines Inhalts sind verboten, soweit nicht ausdrücklich gestattet. Zuwiderhandlungen verpflichten zu Schadenersatz. Alle Rechte für den Fall der Patent-, Gebrauchsmuster- oder Geschmacksmustereintragung vorbehalten. Änderungen vorbehalten.

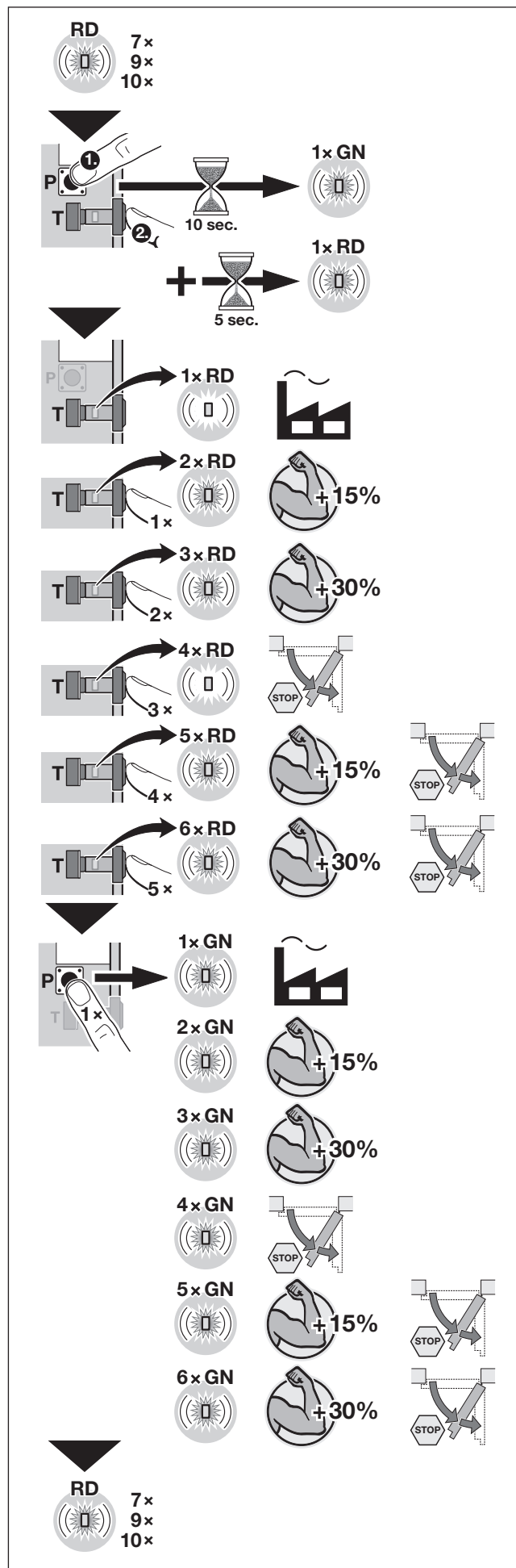

1 Special programming

In addition to the various functions and the respective parameters, there are two types of special programming for the hinged door operator.

The special programming can only be carried out if you have done the following beforehand:

- Set the operator to the factory setting
- Delete the force data
or
- delete the force data and travel data

The LED flashes red.

LED	Operator state
7 × red	Force data deleted
9 × red	Force data and travel data deleted
10 × red	Factory setting

⚠ CAUTION

Danger of injury due to improper setting!
Special programming may only be carried out by qualified persons. If necessary, contact your specialist dealer. Changes made by unqualified persons can cause substantial danger to life and limb.

1.1 Speed adjustment

In the delivery condition, the operator is designed for doors with a max. width of 1100 mm and a max. weight of 80 kg. If, depending on the door width, the weight is lower or higher, you can adjust the speed via the special programming.

⚠ CAUTION

Danger of injury resulting from too high speed adjustments
With this function, you can create speeds that, depending on the door weight and width, are not in the low energy range and can cause injuries.

► Please refer to the adjacent table for the corresponding speed adjustment for your door.

1. Press and hold the **P** button followed immediately by the **T** button.
After 10 seconds, the LED flashes once rapidly in green.
2. Let go of the **T** and **P** buttons.
3. Select the speed with the **T** button.

T button	LED flashing	Speed
Do not press	1 × green	
Press 1 ×	2 × green	
Press 2 ×	3 × green	
Press 3 ×	4 × green	
Press 4 ×	5 × green	
Press 5 ×	6 × green	

Door weight [kg]

125											
120											
115											
110											
105											
100											
95											
90											
85											
80											
75											
70											
65											
60											
55											
50											
45											
40											
35											
30											
25											
20											

Door width [mm]

- To save the selected speed**
- Press the **P** button.
The LED flashes once in red according to the speed setting.
The operator switches back to the previous state.
The LED flashes red.

Timeout:
If you do not press the **P** button within 60 seconds, the speed remains in the factory setting.
The operator switches back to the previous state.
The LED flashes red.

1.2 Increasing force / restart

The operator is adapted to the door during teach-in. Among other things, the required force for opening and closing is taught in automatically. In special fitting situations, the previously taught in force may not be sufficiently high, which can cause unwanted stops. You can increase the force by 15 % or 30 % via special programming.

⚠ CAUTION

Danger of injury resulting from too large force increase

If the force setting is too high, there is danger of injury.

- ▶ Do not set the force too high. Perform a force measurement according to EN 16005 to ensure that the set force is in the normal range.

Restart must be activated if the operator should stop in the event of a power limit error and restart again after 2 seconds. Restart takes place maximum 2 x.

1. Press and hold the **P** button followed immediately by the **T** button.
After 10 seconds, the LED flashes once rapidly in green.
After another 5 seconds, the LED flashes once rapidly in red.
2. Let go of the **T** and **P** buttons.
3. Select the force with the **T** button.

T button	LED flashing	Force
Do not press	1 x red	Normal
Press 1 x	2 x red	15 % increased force
Press 2 x	3 x red	30 % increased force
Press 3 x	4 x red	Normal + restart
Press 4 x	5 x red	15 % higher force + restart
Press 5 x	6 x red	30 % higher force + restart

To save the selected force

- ▶ Press the **P** button.
The LED flashes once in green according to the force setting.
The operator switches back to the previous state.
The LED flashes red.

Timeout:

If you do not press the **P** button within 60 seconds, the force remains in the factory setting. The operator switches back to the previous state. The LED flashes red.

Dissemination as well as duplication of this document and the use and communication of its content are prohibited unless explicitly permitted. Noncompliance will result in damage compensation obligations. All rights reserved in the event of patent, utility model or design model registration. Subject to changes.

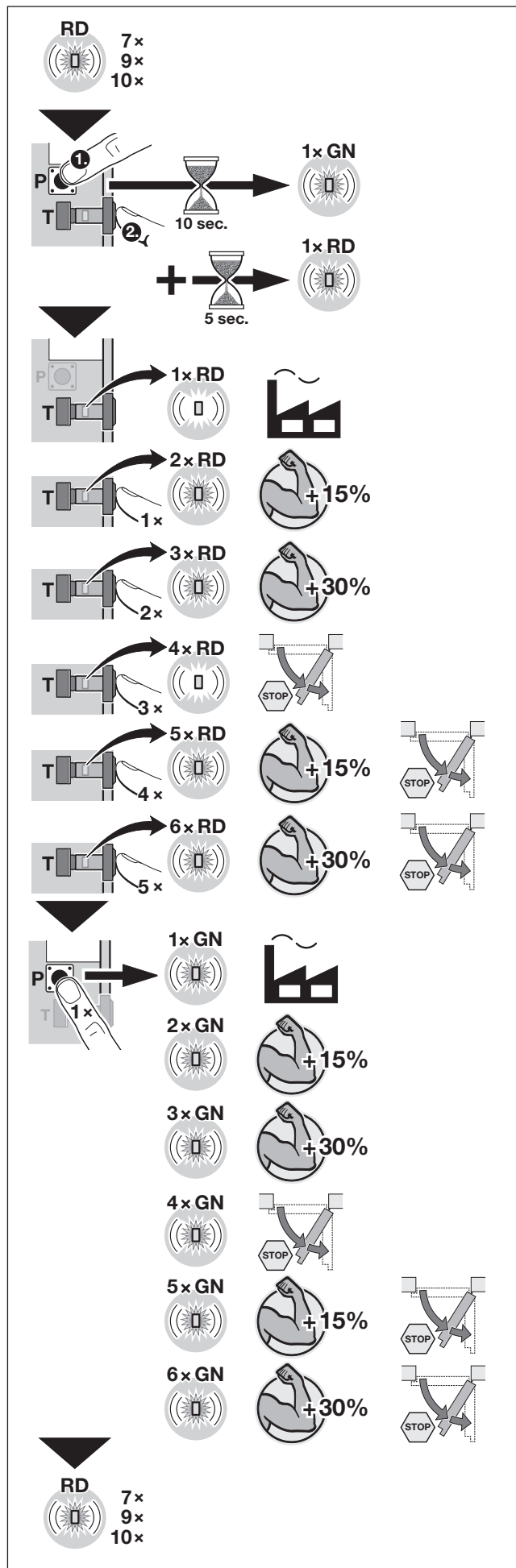

1 Programmation spéciale

Outre les différentes fonctions et les paramètres afférents, la motorisation pour portes battantes dispose de deux programmations spéciales.

Ces programmations spéciales ne peuvent être exécutées que si les paramètres suivants ont été réglés au préalable sur la motorisation :

- Paramétrage au réglage d'usine
- Suppression des spécifications relatives aux efforts ou
- Suppression des spécifications relatives aux efforts et aux trajets

La LED clignote au rouge.

LED	Statut de la motorisation
7 x rouge	Spécifications relatives aux efforts supprimées
9 x rouge	Spécifications relatives aux efforts et aux trajets supprimées
10 x rouge	Réglage d'usine

⚠ PRECAUTION

Risque de blessure dû à un réglage non conforme !
 Les programmations spéciales ne doivent être effectuées que par des spécialistes. Le cas échéant, adressez-vous à votre distributeur. Toute modification effectuée par des non-spécialistes peut présenter de risques mortels.

1.1 Adaptation de la vitesse

La motorisation livrée est configurée pour une porte n'excédant pas une largeur de 1100 mm et un poids de 80 kg. En cas de rapport différent entre le poids et la largeur de porte, la vitesse peut être adaptée à l'aide des programmations spéciales.

⚠ PRECAUTION

Risque de blessure dû à une adaptation de la vitesse trop élevée
 Un mauvais réglage de cette fonction peut générer des vitesses qui, en fonction du poids et de la largeur de porte, sont susceptibles d'être hors de la plage basse consommation et de provoquer des blessures.

► Pour procéder à une adaptation correcte de la vitesse de votre porte, veuillez vous reporter au tableau ci-contre.

1. Appuyez sur la touche **P** puis, aussitôt après, sur la touche **T** et maintenez les deux touches enfoncées. Après 10 secondes, la LED clignote 1 x rapidement au vert.
2. Relâchez les touches **T** et **P**.
3. Sélectionnez la vitesse à l'aide de la touche **T**.

Touche T	Clignotement de la LED	Vitesse
Aucune pression	1 x au vert	normal
1 pression	2 x au vert	
2 pressions	3 x au vert	
3 pressions	4 x au vert	
4 pressions	5 x au vert	
5 pressions	6 x au vert	

Poids de porte [kg]

Largeur de porte [mm]

600 650 700 750 800 850 900 950 1000 1050 1100

125 120 115 110 105 100 95 90 85 80 75 70 65 60 55 50 45 40 35 30 25 20

6x GN 5x GN 4x GN 3x GN 2x GN 1x GN

5x 4x 3x 2x 1x

6x RD 5x RD 4x RD 3x RD 2x RD 1x RD

RD 7x 9x 10x

Mémorisation de la vitesse sélectionnée

- Appuyez sur la touche **P**.
 En signe de confirmation, la LED clignote au rouge, de manière unique, suivant la vitesse paramétrée. La motorisation revient à l'état précédent. La LED clignote au rouge.

Temporisation :

Si vous n'appuyez pas sur la touche **P** dans un intervalle de 60 secondes, la vitesse conserve son réglage d'usine. La motorisation revient à l'état précédent. La LED clignote au rouge.

1.2 Augmentation de l'effort / Redémarrage

Lors de l'apprentissage, la motorisation se règle en fonction de la porte. Ce faisant, l'effort nécessaire à l'ouverture et à la fermeture est appris automatiquement. En raison de certaines situations de montage, il peut arriver que l'effort appris auparavant ne suffise pas, provoquant ainsi un arrêt involontaire. La programmation spéciale vous permet d'augmenter l'effort de 15 % ou de 30 %.

⚠ PRECAUTION

Risque de blessure dû à une augmentation de l'effort trop élevée

Un réglage excessif de l'effort peut provoquer des blessures corporelles.

- ▶ Veillez à ne pas régler un effort trop important. Procédez à une mesure de l'effort selon la norme EN 16005, afin de vous assurer que l'effort réglé se trouve dans la plage autorisée.

Si, en cas d'erreur de limitation de l'effort, la motorisation doit s'immobiliser et redémarrer après 2 secondes, vous devrez enclencher le redémarrage. Le redémarrage a lieu 2 x au maximum.

1. Appuyez sur la touche **P** puis, aussitôt après, sur la touche **T** et maintenez les deux touches enfoncées. Après 10 secondes, la LED clignote 1 x rapidement au vert. Après 5 secondes supplémentaires, la LED clignote 1 x rapidement au rouge.
2. Relâchez les touches **T** et **P**.
3. Sélectionnez l'effort à l'aide de la touche **T**.

Touche T	Clignotement de la LED	Effort
Aucune pression	1 x rouge	Normal 
1 pression	2 x rouge	Effort augmenté de 15 %
2 pressions	3 x rouge	Effort augmenté de 30 %
3 pressions	4 x rouge	Normal + redémarrage
4 pressions	5 x rouge	Effort augmenté de 15 % + redémarrage
5 pressions	6 x rouge	Effort augmenté de 30 % + redémarrage

Mémorisation de l'effort sélectionné

- ▶ Appuyez sur la touche **P**. En signe de confirmation, la LED clignote au vert, de manière unique, suivant l'effort paramétré. La motorisation revient à l'état précédent. La LED clignote au rouge.

Temporisation :

Si vous n'appuyez pas sur la touche **P** dans un intervalle de 60 secondes, l'effort conserve son réglage d'usine.

La motorisation revient à l'état précédent. La LED clignote au rouge.

Toute transmission ou reproduction de ce document, toute exploitation ou communication de son contenu sont interdites, sauf autorisation expresse. Tout manquement à cette règle est illicite et expose son auteur au versement de dommages et intérêts. Tous droits réservés en cas de dépôt d'un brevet, d'un modèle d'utilité ou d'agrément. Sous réserve de modifications.

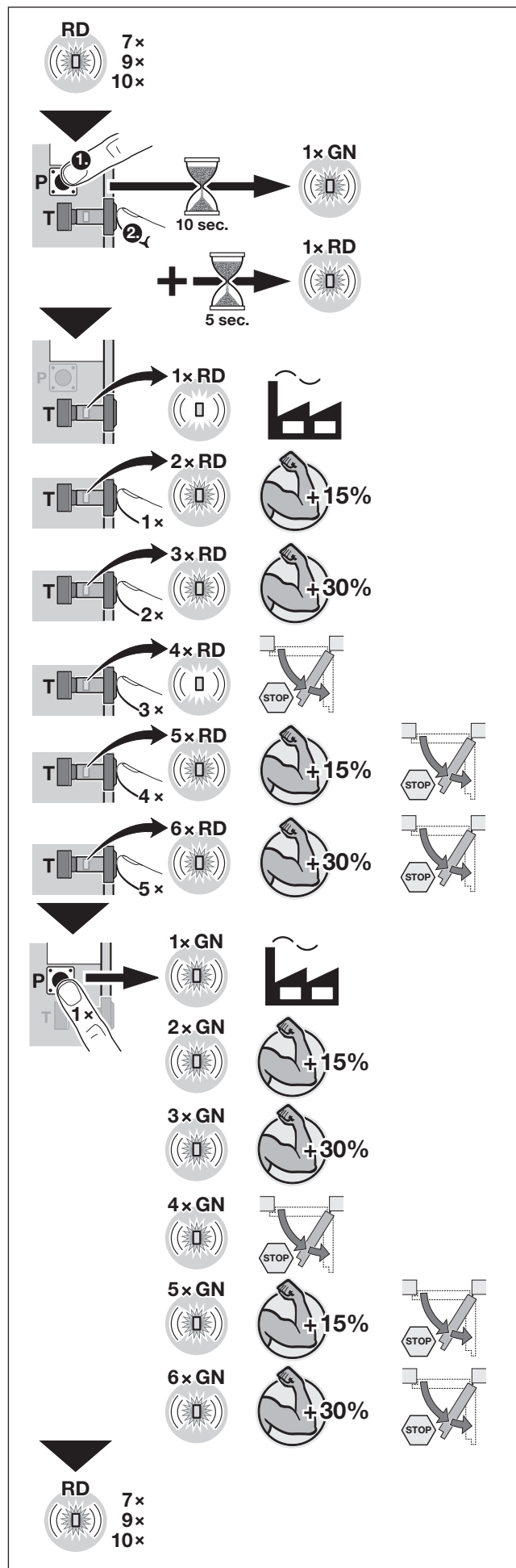

1 Programación especial

Además de las distintas funciones y los correspondientes parámetros, también puede realizar programaciones especiales en el automatismo para puerta batiente.

Las programaciones especiales solo se pueden realizar si en el automatismo previamente:

- ajusta los ajustes de fábrica
- borra los datos de fuerza o bien
- borra los datos de fuerza y los datos de recorrido

El LED parpadea en rojo.

LED	Estado del automatismo
7 x rojo	Datos de fuerza borrados
9 x rojo	Datos de fuerza y datos de recorrido borrados
10 x rojo	Ajuste de fábrica

⚠ PRECAUCIÓN

Peligro de lesiones por un ajuste incorrecto
 Las programaciones especiales únicamente pueden realizarlas personal especializado. En caso necesario, diríjase a su distribuidor especializado. Las modificaciones realizadas por personas no especialistas pueden conllevar serios peligros para la integridad física.

1.1 Adaptación de la velocidad

En el estado de suministro, el automatismo está dimensionado para puertas con un ancho máx. de 1100 mm y un peso máx. de 80 kg. Si el peso es menor o mayor en función del ancho de la puerta, puede adaptar la velocidad mediante la programación especial.

⚠ PRECAUCIÓN

Peligro de lesiones por una adaptación de la velocidad demasiado elevada
 Con esta función puede generar velocidades que, en función del peso y el ancho de la puerta, queden fuera del rango Low-Energy y pueden causar lesiones.

► Consulte en la tabla contigua la correspondiente adaptación de la velocidad para su puerta.

1. Pulse la tecla **P**, inmediatamente después la tecla **T** y mantenga ambas teclas pulsadas. Al cabo de 10 segundos, el LED parpadea una vez rápido en verde.
2. Suelte la tecla **T** y la tecla **P**.
3. Seleccione la velocidad con la tecla **T**.

Tecla T	LED parpadea	Velocidad
No pulsar	1 x verde	Normal
Pulsar 1 vez	2 x verde	
Pulsar 2 veces	3 x verde	
Pulsar 3 veces	4 x verde	
Pulsar 4 veces	5 x verde	
Pulsar 5 veces	6 x verde	
		Máximo

RD 7x
9x
10x

1x GN

10 sec.

Peso de puerta [kg]

Ancho de puerta [mm]

6x GN 5x GN 4x GN 3x GN 2x GN 1x GN

5x 4x 3x 2x 1x

6x RD 5x RD 4x RD 3x RD 2x RD 1x RD

RD 7x
9x
10x

Para memorizar la velocidad seleccionada

- Pulse la tecla **P**.
 Como confirmación, el LED parpadea una vez en rojo de acuerdo con el ajuste de velocidad.
 El automatismo cambia de nuevo al estado anterior.
 El LED parpadea en rojo.

Timeout:

Si no pulsa la tecla **P** dentro de 60 segundos, la velocidad permanece en el ajuste de fábrica.
 El automatismo cambia de nuevo al estado anterior.
 El LED parpadea en rojo.

1.2 Incremento de fuerza / re arranque

Durante el proceso de memorización, el automatismo se ajusta a la puerta. Se memoriza automáticamente, entre otros, la fuerza necesaria para el movimiento de apertura y de cierre. Debido a situaciones de montaje especiales, puede pasar que la fuerza memorizada con anterioridad no sea lo suficientemente elevada, lo que puede provocar paradas involuntarias. Esta fuerza se puede aumentar un 15 % o un 30 % con la programación especial.

⚠ PRECAUCIÓN







Peligro de lesiones por un aumento excesivo de la fuerza

Si la fuerza ajusta es demasiado elevada, las personas pueden sufrir lesiones.

- ▶ No ajuste una fuerza excesiva. Realice una medición de fuerza conforme a la norma EN 16005 para asegurarse de que la fuerza ajustada se encuentra dentro del rango normal.

Si desea que el automatismo se detenga en caso de producirse un error de limitación de la fuerza y que arranque de nuevo a los 2 segundos, debe activar el re arranque. El re arranque se produce como máximo 2 veces.

1. Pulse la tecla **P**, inmediatamente después la tecla **T** y mantenga ambas teclas pulsadas. Al cabo de 10 segundos, el LED parpadea una vez rápido en verde. Al cabo de 5 segundos más, el LED parpadea rápido una vez en rojo.
2. Suelte la tecla **T** y la tecla **P**.
3. Seleccione la fuerza con la tecla **T**.

Tecla T	LED parpadea	Fuerza
No pulsar	1 x rojo	Normal 
Pulsar 1 vez	2 x rojo	Fuerza 15 % mayor 
Pulsar 2 veces	3 x rojo	Fuerza 30 % mayor 
Pulsar 3 veces	4 x rojo	normal + re arranque 
Pulsar 4 veces	5 x rojo	15 % más fuerza + re arranque 
Pulsar 5 veces	6 x rojo	30 % más fuerza + re arranque 

Para memorizar la fuerza seleccionada

- ▶ Presione el pulsador **P**. Como confirmación, el LED parpadea una vez en verde en función del ajuste de fuerza. El automatismo cambia de nuevo al estado anterior. El LED parpadea en rojo.

Timeout:

Si no pulsa la tecla **P** dentro de 60 segundos, la fuerza permanece en el ajuste de fábrica.

El automatismo cambia de nuevo al estado anterior. El LED parpadea en rojo.

Quedan prohibidas la divulgación y la reproducción de este documento, así como su uso indebido y la comunicación del contenido, salvo por autorización explícita. En caso de infracción se hace responsable de indemnización por daños y perjuicios. Se reservan todos los derechos, en particular para el caso de concesión de patente, de modelo de utilidad o industrial. Reservado el derecho a modificaciones.

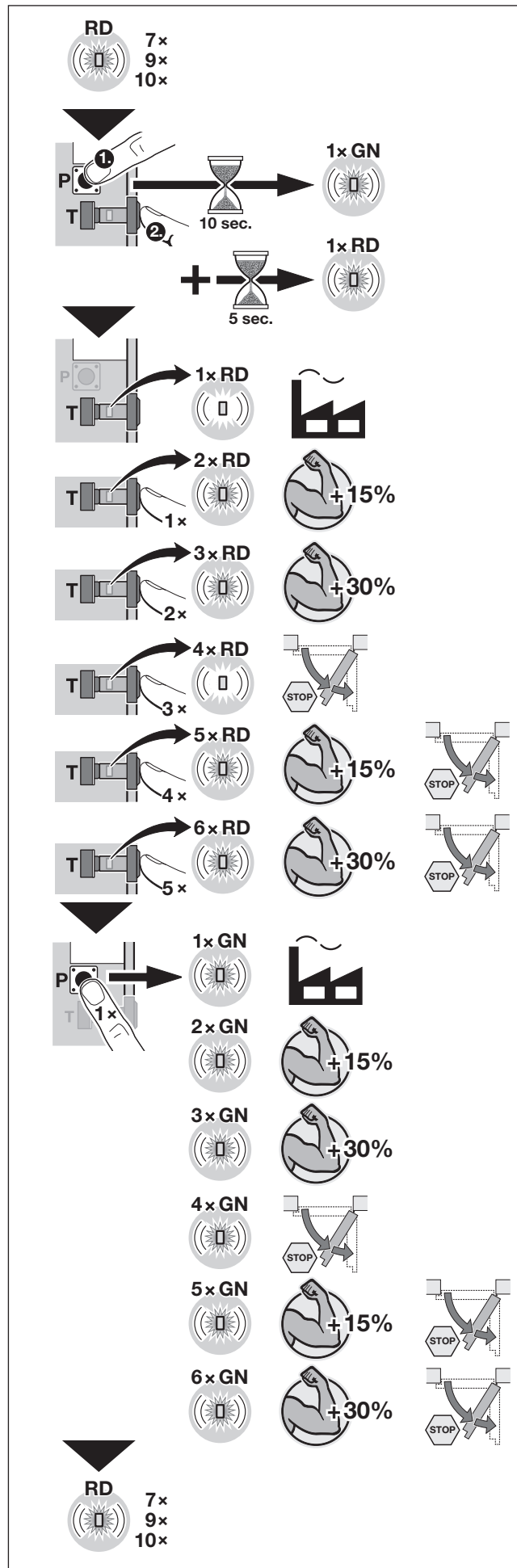

1 Специальное программирование

Наряду с различными функциями и соответствующими параметрами, на приводе распашной двери можно провести два специальных программирования.

Специальное программирование может быть осуществлено только, если перед этим на приводе

- была установлена заводская настройка
- были удалены данные усилий или
- были удалены данные усилий и данные о пути перемещения

Светодиод мигает красным цветом.

Светодиод	Состояние привода
7 × красного цвета	Данные усилий удалены
9 × красного цвета	Данные усилий и данные о пути перемещения удалены
10 × красного цвета	Заводская настройка

⚠ ОСТОРОЖНО

Опасность получения травм вследствие неправильной настройки!

Специальное программирование должно выполняться только квалифицированным персоналом. В случае необходимости, обратитесь к Вашему региональному дилеру. Изменения, производимые неквалифицированным персоналом, могут повлечь за собой значительные риски для жизни.

1.1 Регулирование скоростей

Привод в состоянии поставки рассчитан на двери шириной макс. 1100 мм и весом макс. 80 кг. Если, в зависимости от ширины двери, вес меньше или больше, то Вы можете отрегулировать скорость с помощью специального программирования.

⚠ ОСТОРОЖНО

Опасность получения травм вследствие слишком высокой настройки скорости

При помощи этой функции Вы можете создавать скорости, которые, в зависимости от веса и ширины двери, не находятся в энергосберегающем режиме и могут стать причиной травм.

► Соответствующую настройку скорости для Вашей двери Вы найдете в приведённой рядом таблице.

1. Нажмите клавишу **P** и сразу после этого нажмите клавишу **T**, держите эти обе клавиши нажатыми. Через 10 секунд светодиод быстро мигает 1 раз зеленым цветом.
2. Отпустите клавишу **T** и клавишу **P**.
3. Выберите скорость при помощи клавиши **T**.

Клавиша T	Светодиод мигает	Скорость
не нажимать	1 × зеленого цвета	стандартная
1 × нажать	2 × зеленого цвета	
2 × нажать	3 × зеленого цвета	
3 × нажать	4 × зеленого цвета	
4 × нажать	5 × зеленого цвета	
5 × нажать	6 × зеленого цвета	

Для сохранения выбранной скорости

- Нажмите на клавишу **P**. Для подтверждения светодиод мигает один раз красным цветом, в соответствии с настройкой скорости. Привод переходит в предыдущее состояние. Светодиод мигает красным цветом.

Время ожидания:

Если не нажимать клавишу **P** в течение 60 секунд, то скорость остается в состоянии заводской настройки. Привод переходит в предыдущее состояние. Светодиод мигает красным цветом.

1.2 Увеличение усилия / Повторный запуск

В ходе программирования привода происходит его настройка на соответствующую дверь. При этом, кроме прочего, автоматически программируются необходимые усилия для открывания и закрывания. Ввиду необычных условий монтажа может случиться так, что прежде запрограммированное усилие будет недостаточно высоким, что может привести к незапланированной остановке. При помощи специального программирования это усилие может быть увеличено на 15 или 30 %.

⚠ ОСТОРОЖНО

Опасность получения травм вследствие чрезмерного увеличения усилия

Слишком высоко настроенное усилие может привести к травмам людей.

- ▶ Не устанавливайте слишком высокое усилие. Проведите измерение усилия согласно стандарту EN 16005, чтобы удостовериться в том, что установленное усилие находится в допустимых пределах.

Если при возникновении ошибки, вызванной ограничением усилия, привод должен остановиться и через 2 секунды запуститься заново, Вам надо активировать его повторный запуск. Повторный запуск производится максимум 2 раза.

1. Нажмите клавишу **P** и сразу после этого нажмите клавишу **T**, держите эти обе клавиши нажатыми. Через 10 секунд светодиод быстро мигает 1 раз зеленым цветом. Спустя еще 5 секунд светодиод быстро мигает 1 раз красным светом.
2. Отпустите клавишу **T** и клавишу **P**.
3. Выберите усилие при помощи клавиши **T**.

Клавиша T	Светодиод мигает	Усилие
не нажимать	1 × красного цвета	стандартное 
1 × нажать	2 × красного цвета	усилие, увеличенное на 15 %
2 × нажать	3 × красного цвета	усилие, увеличенное на 30 %
3 × нажать	4 × красного цвета	стандартное значение + повторный запуск
4 × нажать	5 × красного цвета	усилие, увеличенное на 15 % + повторный запуск
5 × нажать	6 × красного цвета	усилие, увеличенное на 30 % + повторный запуск

Для сохранения выбранного усилия

- ▶ Нажмите на клавишу **P**. В качестве подтверждения светодиод мигает один раз зеленым цветом в соответствии с настройкой усилия. Привод переходит в предыдущее состояние. Светодиод мигает красным цветом.

Время ожидания:

Если не нажимать клавишу **P** в течение 60 секунд, то усилие остается в состоянии заводской настройки.

Привод переходит в предыдущее состояние. Светодиод мигает красным цветом.

Без наличия специального разрешения запрещено любое распространение или воспроизведение данного документа, а также использование и размещение где-либо его содержания. Несоблюдение данного положения влечет за собой санкции в виде возмещения ущерба. Все объекты патентного права (торговые марки, промышленные образцы и т.д.) защищены. Право на внесение изменений сохраняется.

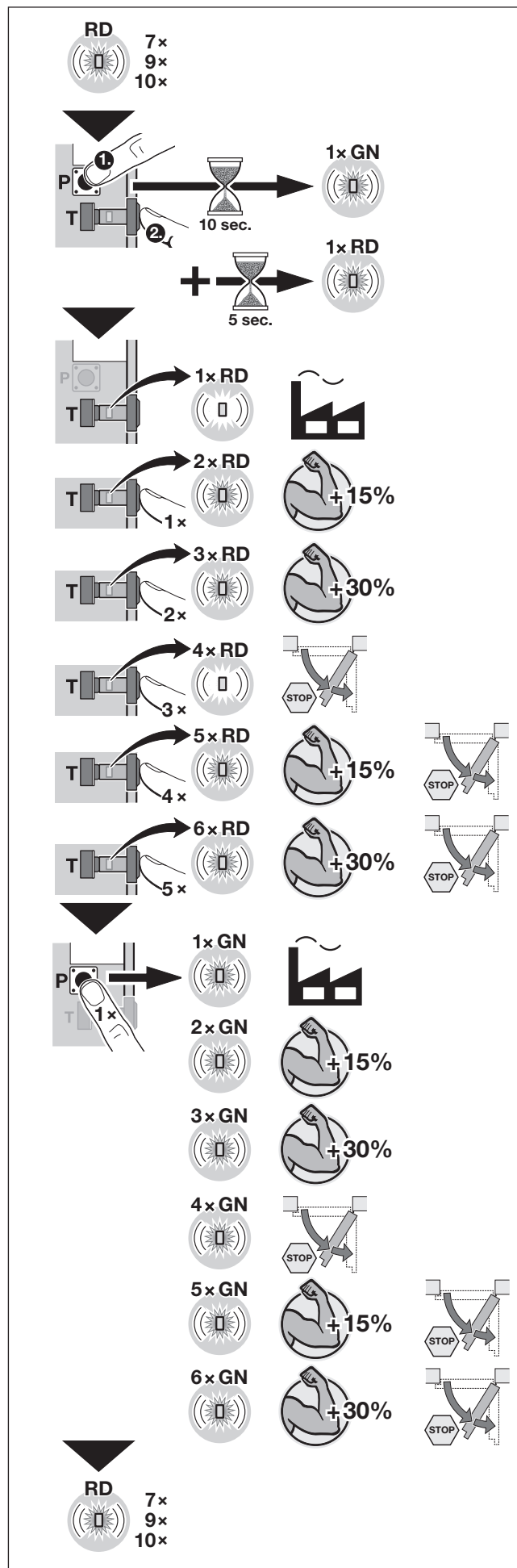

1 Speciale programmering

Behalve de verschillende functies en de desbetreffende parameters kunt u in de aandrijving voor de draaivleugel deur twee speciale programmeringen uitvoeren.

De speciale programmeringen kunnen alleen plaatsvinden wanneer u eerst in de aandrijving

- de fabrieksinstelling instelt
- de krachtgegevens wist of
- de kracht- en de trajectgegevens wist

De LED knippert rood.

LED	Toestand van de aandrijving
7 x rood	Krachtgegevens gewist
9 x rood	Kracht- en trajectgegevens gewist
10 x rood	Fabrieksinstelling

⚠ VOORZICHTIG

Gevaar voor lichamelijk letsel door onvakkundige instelling!

Speciale programmeringen mogen alleen worden uitgevoerd door vakkundige personen. Wendt u zich evt. tot uw dealer. Veranderingen door onvakkundige personen kunnen aanzienlijke gevaren voor leven en goed veroorzaken.

1.1 Snelheidsaanpassing

De toestand van de aandrijving bij levering is ontworpen voor deuren met een max. breedte van 1100 mm en een max. gewicht van 80 kg. Wanneer het gewicht, afhankelijk van de deurbreedte, kleiner of groter is, kunt u de snelheid aanpassen via de speciale programmering.

⚠ VOORZICHTIG

Verwondingsgevaar door te grote snelheidsaanpassing

Met deze functie kunt u voor snelheden zorgen die zich, afhankelijk van het deurgewicht en de deurbreedte, niet in het low-energy gedeelte bevinden en letsel kunnen veroorzaken.

► Kijk in de nevenstaande tabel voor de desbetreffende snelheidsaanpassing voor uw deur.

1. Druk op de **P**-toets, direct daarna op de **T**-toets en houd beide ingedrukt. Na 10 seconden knippert de LED 1 x snel groen.
2. Laat de **T**-toets en de **P**-toets los.
3. Selecteer de snelheid met de **T**-toets.

T-toets	LED knippert	Snelheid
Niet indrukken	1 x groen	normaal
1 x indrukken	2 x groen	
2 x indrukken	3 x groen	
3 x indrukken	4 x groen	
4 x indrukken	5 x groen	
5 x indrukken	6 x groen	
		maximaal

Deurgewicht [kg]

Deurbreedte [mm]

Om de gekozen snelheid op te slaan

► Drukt u op de **P**-toets. Ter bevestiging knippert de LED 1 x rood overeenkomstig de snelheidsinstelling. De aandrijving gaat weer over naar de vorige toestand. De LED knippert rood.

Time-out:

Wanneer u de **P**-toets niet binnen 60 seconden indrukt, blijft de snelheid in de fabrieksinstelling staan. De aandrijving gaat weer over naar de vorige toestand. De LED knippert rood.

1.2 Krachtverhoging / herstart

Bij het instellen wordt de aandrijving afgestemd op de deur. Daarbij wordt o.a. de benodigde kracht voor het openen en sluiten automatisch ingesteld. Vanwege bijzondere inbouwsituaties kan het gebeuren dat de tevens ingestelde kracht onvoldoende hoog is, wat kan leiden tot ongewild stoppen. Deze kracht kunt u met de speciale programmering 15 % of 30 % verhogen.

⚠ VOORZICHTIG

Verwondingsgevaar door te grote krachtverhoging

Bij een te hoog ingestelde kracht kunnen personen gewond raken.

- ▶ Stel geen te hoge kracht in. Voer een krachtmeting conform EN 16005 uit, om er zeker van te zijn dat de ingestelde kracht zich binnen de norm bevindt.

Wanneer de aandrijving bij een krachtbegrenzingsfout moet stoppen en na 2 seconden weer moet starten, moet u de herstart activeren. De herstart vindt maximaal 2 x plaats.

1. Druk op de **P**-toets, direct daarna op de **T**-toets en houd beide ingedrukt. Na 10 seconden knippert de LED 1 x snel groen. Na nog eens 5 seconden knippert de LED 1 x snel rood.
2. Laat de **T**-toets en de **P**-toets los.
3. Selecteer de kracht met de **T**-toets.

T-toets	LED knippert	Kracht
Niet indrukken	1 x rood	normaal 
1 x indrukken	2 x rood	15 % hogere kracht
2 x indrukken	3 x rood	30 % hogere kracht
3 x indrukken	4 x rood	Normaal + herstart
4 x indrukken	5 x rood	15 % hogere kracht + herstart
5 x indrukken	6 x rood	30 % hogere kracht + herstart

Om de gekozen kracht op te slaan

- ▶ Drukt u op de **P**-toets. Ter bevestiging knippert de LED 1 x groen overeenkomstig de krachtinstelling. De aandrijving gaat weer over naar de vorige toestand. De LED knippert rood.

Time-out:

Wanneer u de **P**-toets niet binnen 60 seconden indrukt, blijft de kracht in de fabrieksinstelling staan.

De aandrijving gaat weer over naar de vorige toestand. De LED knippert rood.

Het doorgeven of kopiëren van dit document, gebruik en mededeling van de inhoud ervan zijn verboden, indien niet uitdrukkelijk toegestaan. Overtredingen verplichten tot schadevergoeding. Alle rechten voor het inschrijven van een octrooi, een gebruiksmodel of een monster voorbehouden. Wijzigingen voorbehouden.

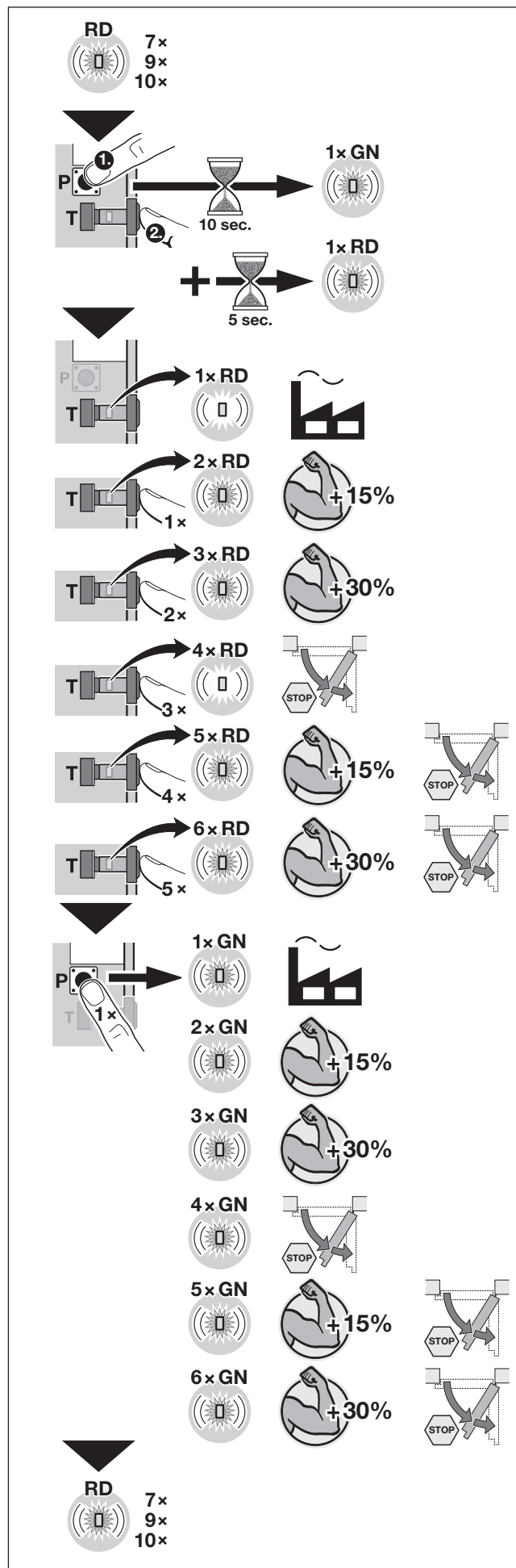

1 Programmazione speciale

Oltre alle diverse funzioni e ai rispettivi parametri, per la motorizzazione per porte a battenti girevoli sono possibili due programazioni speciali.

Le programmazioni speciali sono possibili solo se per la motorizzazione

- sono impostate le impostazioni di fabbrica
- sono stati cancellati i dati della forza oppure
- sono stati cancellati i dati della forza e del percorso

Il LED lampeggia di rosso.

LED	Stato della motorizzazione
7 x rosso	Dati della forza cancellati
9 x rosso	Dati della forza e del percorso cancellati
10 x rosso	Impostazioni di fabbrica

⚠ CAUTELA

Pericolo di lesioni dovuto a regolazione inappropriata!
 Programmazioni speciali devono essere eseguite solo da persone qualificate. Rivolgetevi al Vostro rivenditore specializzato! Modifiche effettuate da persone non qualificate possono provocare rischi per la vita e l'incolumità delle persone.

1.1 Adeguamento della velocità



Allo stato di fornitura la motorizzazione è regolata per le porte con una larghezza max. di 1100 mm e un peso max. di 80 kg. Per le porte con larghezza diversa, e quindi un peso minore o maggiore, è possibile regolare la velocità con la programmazione speciale.

⚠ CAUTELA

Pericolo di lesioni con un adeguamento della velocità troppo elevato
 Con questa funzione si possono generare velocità che, a seconda del peso e della larghezza della porta, non si trovano nel campo Low-Energy e possono causare lesioni personali.

► Per l'adeguamento della velocità della porta attenersi alla tabella a lato.

1. Premere il tasto **P**, direttamente dopo il tasto **T** e tenere premuti entrambi. Dopo 10 secondi il LED verde lampeggia velocemente 1 volta.
2. Rilasciare il tasto **T** e il tasto **P**.
3. Selezionare la velocità con il tasto **T**.

Tasto T	Il LED lampeggia	Velocità
Non premere	1 x verde	Normale 
Premere 1 volta	2 x verde	 ↓
Premere 2 volte	3 x verde	
Premere 3 volte	4 x verde	
Premere 4 volte	5 x verde	
Premere 5 volte	6 x verde	
Premere 5 volte	6 x verde	Max.

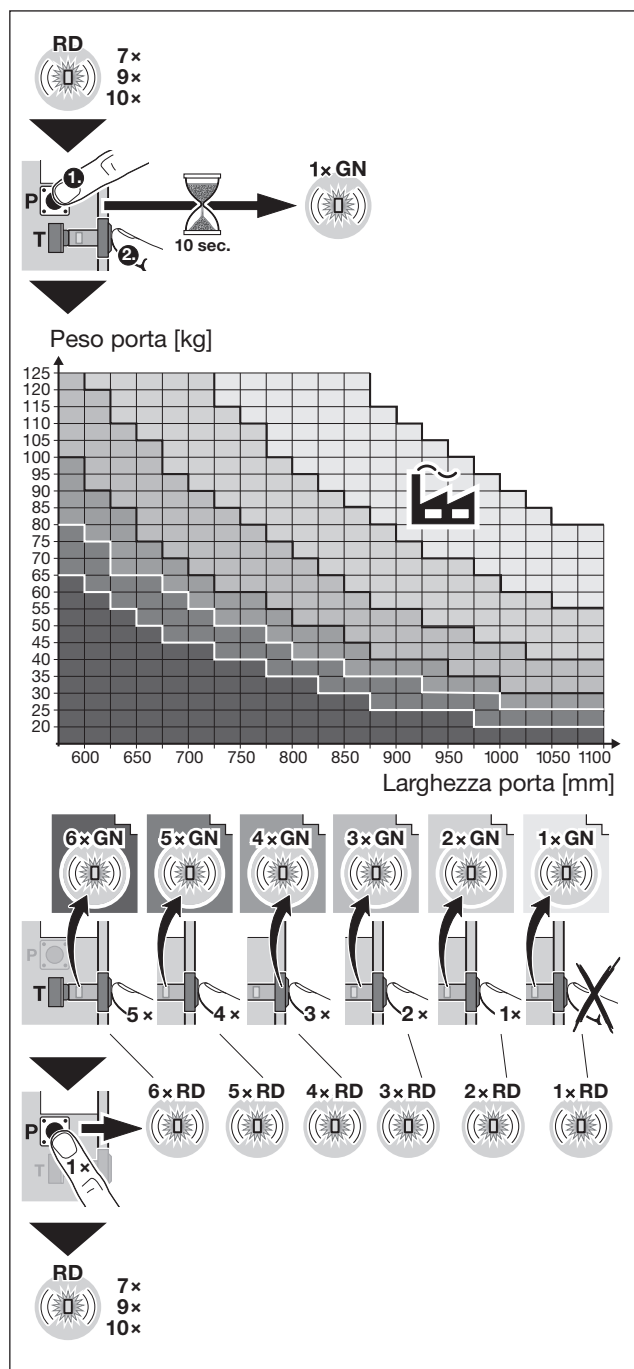

Peso porta [kg]

Larghezza porta [mm]

6x GN 5x GN 4x GN 3x GN 2x GN 1x GN

6x RD 5x RD 4x RD 3x RD 2x RD 1x RD

RD 7x 9x 10x

Per salvare la velocità selezionata

- Premere il tasto **P**.
 Come conferma il LED rosso lampeggia una volta in base all'impostazione della velocità.
 La motorizzazione torna nello stato precedente.
 Il LED lampeggia di rosso.

Timeout:

- Se non si preme il tasto **P** entro 60 secondi, la velocità rimane quella delle impostazioni di fabbrica.
 La motorizzazione torna nello stato precedente.
 Il LED lampeggia di rosso.

1.2 Incremento forza / riavvio

Con l'apprendimento la motorizzazione viene sincronizzata con la porta. Anche la forza necessaria per la manovra di apertura e di chiusura viene appresa automaticamente. In presenza di situazioni di montaggio particolari è possibile che la forza appresa automaticamente in precedenza non sia sufficiente e che si verifichi un arresto indesiderato. Questa forza si può aumentare del 15 % o del 30 % con la programmazione speciale.

CAUTELA

Pericolo di lesioni a causa di un aumento eccessivo della velocità

L'impostazione di una forza troppo elevata può causare lesioni personali.

- Impostare una forza che non sia troppo elevata. Misurare la forza secondo la norma EN 16005 per assicurarsi che la forza impostata rientri nel campo normale.

Se la motorizzazione dovesse arrestarsi per un guasto del limitatore di sforzo e poi riavviarsi dopo 2 secondi, è necessario attivare il riavvio. Il riavvio viene eseguito max. 2 volte.

1. Premere il tasto **P**, direttamente dopo il tasto **T** e tenere premuti entrambi. Dopo 10 secondi il LED verde lampeggia velocemente 1 volta. Dopo altri 5 secondi il LED rosso lampeggia velocemente 1 volta.
2. Rilasciare il tasto **T** e il tasto **P**.
3. Selezionare la forza con il tasto **T**.

Tasto T	Il LED lampeggia	Forza
Non premere	1 x rosso	Normale 
Premere 1 volta	2 x rosso	Forza aumentata del 15%
Premere 2 volte	3 x rosso	Forza aumentata del 30%
Premere 3 volte	4 x rosso	normale + riavvio
Premere 4 volte	5 x rosso	15 % di forza superiore + riavvio
Premere 5 volte	6 x rosso	30 % di forza superiore + riavvio

Per salvare la forza selezionata

- Premere il tasto **P**. Come conferma il LED verde lampeggia una volta in base all'impostazione della velocità. La motorizzazione torna nello stato precedente. Il LED lampeggia di rosso.

Timeout:

Se non si preme il tasto **P** entro 60 secondi, la forza rimane quella delle impostazioni di fabbrica.

La motorizzazione torna nello stato precedente. Il LED lampeggia di rosso.

Il trasferimento di dati a terzi e la copia del documento stesso, utilizzando il contenuto per scopi diversi da quelli preposti, è vietato, salvo diversamente accordato per iscritto dalla società. La mancanza di piena adesione a queste condizioni farà scaturire azione legale contro la persona o la società recante l'offesa. Tutti i diritti, riferiti a Certificazioni, già esistenti o in via di applicazione, sono riservati. Con riserva di apportare modifiche.

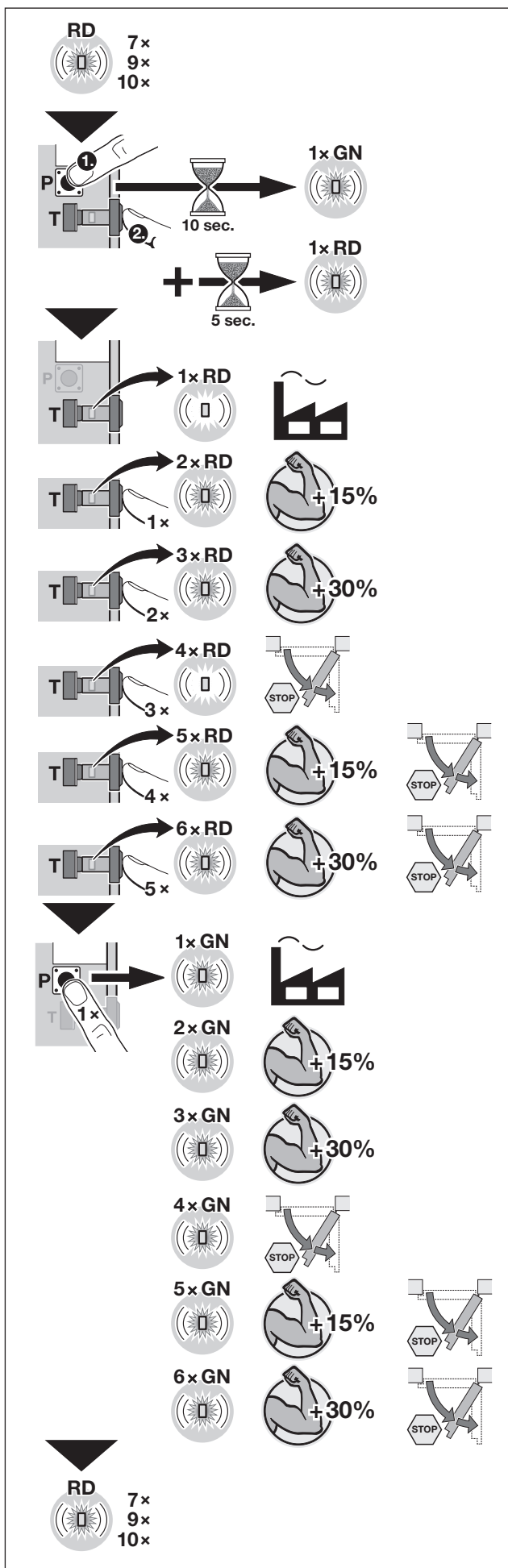

1 Programação especial

Para além das diferentes funções e dos respetivos parâmetros pode proceder a duas programações especiais no automatismo para porta com batente de abertura lateral.

As programações especiais só podem ser realizadas se tiver feito previamente o seguinte no automatismo:

- programar o ajuste de fábrica
- apagar os dados de força ou
- apagar os dados de força e os dados de percurso

O LED pisca a vermelho.

LED	Estado do automatismo
7 x vermelho	Dados de força apagados
9 x vermelho	Dados de força e dados de percurso apagados
10 x vermelho	Ajuste de fábrica

⚠ CUIDADO

Perigo de lesão devido a uma programação incorreta!
As programações especiais só podem ser realizadas por pessoal qualificado. Se for necessário, entre em contacto com o seu vendedor especializado. As alterações feitas por pessoal não qualificado podem provocar sérios riscos para a saúde e a vida humana.

1.1 Ajuste de velocidade

No estado de entrega, o automatismo foi concebido para portas com uma largura máx. de 1100 mm e um peso máx. de 80 kg. Se o peso for inferior ou superior, dependendo da largura da porta, então pode adaptar a velocidade através da programação especial.

⚠ CUIDADO

Perigo de lesão devido ao ajuste de velocidade demasiado elevado
Com esta função pode gerar velocidades que não se encontram na área Low-Energy dependendo do peso e da largura da porta e que podem causar lesões.

- Consulte na tabela ao lado o respetivo ajuste de velocidade para a sua porta.

1. Prima a tecla **P**, imediatamente a seguir a tecla **T** e mantenha as duas premidas. Após 10 segundos o LED pisca 1 x rapidamente a verde.
2. Solte a tecla **T** e a tecla **P**.
3. Com a tecla **T** seleccione a velocidade.

Tecla T	O LED pisca	Velocidade
não premir	1 x a verde	normal
Premir 1 x	2 x a verde	
Premir 2 x	3 x a verde	
Premir 3 x	4 x a verde	
Premir 4 x	5 x a verde	
Premir 5 x	6 x a verde	
		máxima

Para guardar a velocidade seleccionada

- Prima a tecla **P**. Para confirmação o LED pisca uma vez a vermelho de acordo com o ajuste de velocidade. O automatismo comuta novamente para o estado anterior. O LED pisca a vermelho.

Timeout:
Se não premir a tecla **P** durante 60 segundos, então a velocidade mantém-se no ajuste de fábrica. O automatismo comuta novamente para o estado anterior. O LED pisca a vermelho.

1.2 Aumento de força / reinício

Aquando da programação, o automatismo é ajustado à porta. É programado automaticamente a força necessária para a abertura e o fecho entre outras coisas. Devido a situações de montagem especiais pode verificar-se que a força programada anteriormente não seja suficientemente elevada, podendo levar a uma imobilização involuntária. Pode aumentar esta força através da programação especial em 15 % ou 30 %.

⚠ CUIDADO

Perigo de lesão devido a um aumento de força demasiado elevado

Aquando de força programada demasiado elevada podem ocorrer lesões em pessoas.

- ▶ Não ajuste nenhuma força demasiado alta. Realize uma medição de força para garantir que a força programada se encontra dentro dos limites normais de acordo com a EN 16005.

Se pretender que o automatismo, aquando de um erro de limitação de força, seja imobilizado e reiniciado após 2 segundos, então terá de ativar o reinício. O reinício verifica-se, no máximo, 2 x.

1. Prima a tecla **P**, imediatamente a seguir a tecla **T** e mantenha as duas premidas. Após 10 segundos o LED pisca 1 x rapidamente a verde. Após outros 5 segundos o LED pisca 1 x rapidamente a vermelho.
2. Solte a tecla **T** e a tecla **P**.
3. Com a tecla **T** selecione a força.

Tecla T	O LED pisca	Força
não premir	1 x vermelho	normal 
Premir 1 x	2 x vermelho	15 % força superior
Premir 2 x	3 x vermelho	30 % força superior
Premir 3 x	4 x vermelho	Normal + reinício
Premir 4 x	5 x vermelho	15 % força mais elevada + reinício
Premir 5 x	6 x vermelho	30 % força mais elevada + reinício

Para guardar a força seleccionada

- ▶ Prima a tecla **P**. Para confirmação, o LED pisca uma vez a verde de acordo com o ajuste de força. O automatismo comuta novamente para o estado anterior. O LED pisca a vermelho.

Timeout:

Se não premir a tecla **P** durante 60 segundos, então a força mantém-se no ajuste de fábrica. O automatismo comuta novamente para o estado anterior. O LED pisca a vermelho.

É proibida a divulgação e a reprodução do presente documento, bem como a utilização e a comunicação do seu teor, desde que não haja autorização expressa para o efeito. O incumprimento obriga a indemnizações. Reservados todos os direitos de patentes, modelos registados ou registo de modelos registados de apresentação. Reservados os direitos de alteração.

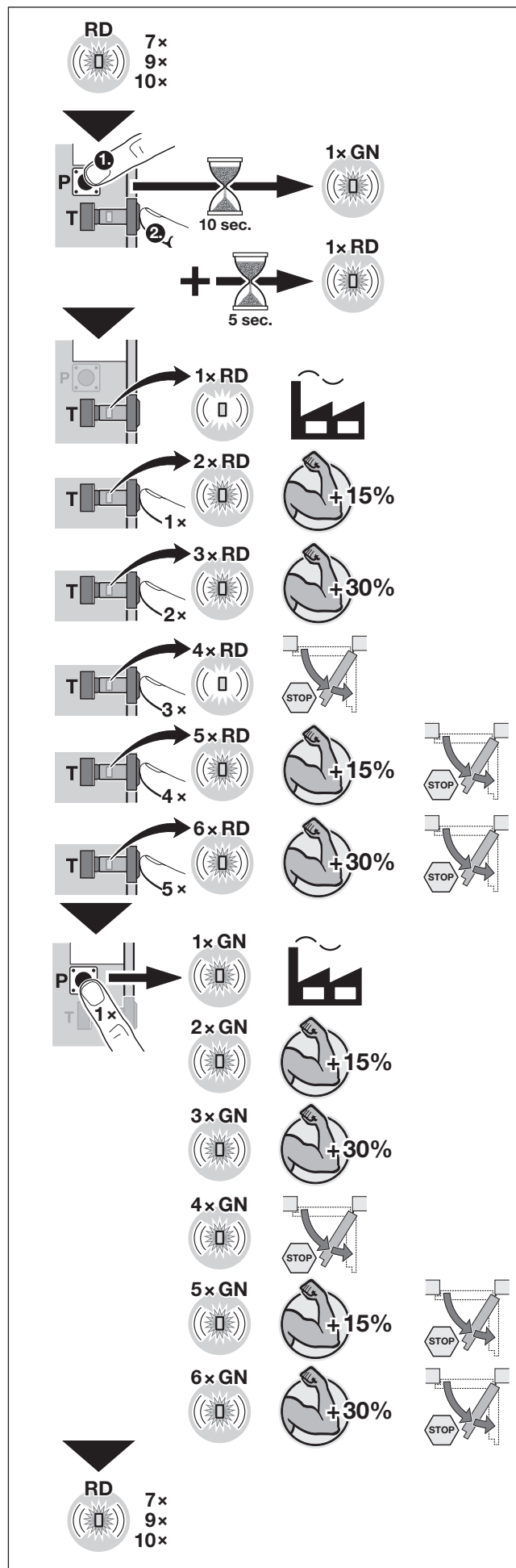

1 Programowanie specjalne

Oprócz różnych funkcji i przypisanych do nich parametrów istnieje możliwość programowania specjalnego napędu do drzwi skrzydłowych.

Programowanie specjalne można przeprowadzić wyłącznie, jeżeli uprzednio na napędzie

- przywrócono ustawienia fabryczne
- skasowano dane dotyczące siły lub
- skasowano dane dotyczące siły i drogi przebiegu

Dioda LED miga czerwonym światłem.

Dioda LED	Stan napędu
7 x światło czerwone	Skasowano dane dotyczące siły.
9 x światło czerwone	Skasowano dane dotyczące siły i drogi przebiegu.
10 x światło czerwone	Ustawienia fabryczne

⚠ OSTROŻNIE

Niebezpieczeństwo skażenia na skutek nieprawidłowo dokonanych ustawień!

Programowanie specjalne mogą przeprowadzać wyłącznie osoby uprawnione. W razie potrzeby prosimy o kontakt z partnerem handlowym. Zmiany dokonywane przez osoby nieposiadające uprawnień mogą spowodować zagrożenie dla życia i zdrowia ludzkiego.

1.1 Dostosowanie prędkości

Napęd w stanie z chwili dostawy jest przewidziany do pracy z drzwiami o szerokości maks. 1100 mm i ciężarze maks. 80 kg. Jeżeli w zależności od szerokości drzwi ciężar jest mniejszy lub większy, programowanie specjalne umożliwia odpowiednie dostosowanie prędkości.



⚠ OSTROŻNIE

Niebezpieczeństwo skażenia na skutek dostosowania za dużej prędkości

Ta funkcja umożliwia ustawienie prędkości, która w zależności od ciężaru i szerokości drzwi znajduje się poza zakresem pracy w trybie Low-Energy i grozi doznaniem obrażeń.

- Prosimy dostosować prędkość odpowiednią dla danych drzwi zgodnie z poniższą tabelą.

1. Nacisnąć najpierw przycisk **P**, następnie od razu nacisnąć przycisk **T** i przytrzymać wciśnięte oba przyciski. Po upływie 10 sekund dioda LED błysnie szybko 1 x światłem zielonym.
2. Zwolnić przycisk **T** i przycisk **P**.
3. Wybrać prędkość przyciskiem **T**.

Przycisk T	Dioda LED miga	Prędkość
bez uruchamiania	1 x światłem zielonym	normalna 
nacisnąć 1 x	2 x światłem zielonym	↓ 
nacisnąć 2 x	3 x światłem zielonym	
nacisnąć 3 x	4 x światłem zielonym	
nacisnąć 4 x	5 x światłem zielonym	
nacisnąć 5 x	6 x światłem zielonym	

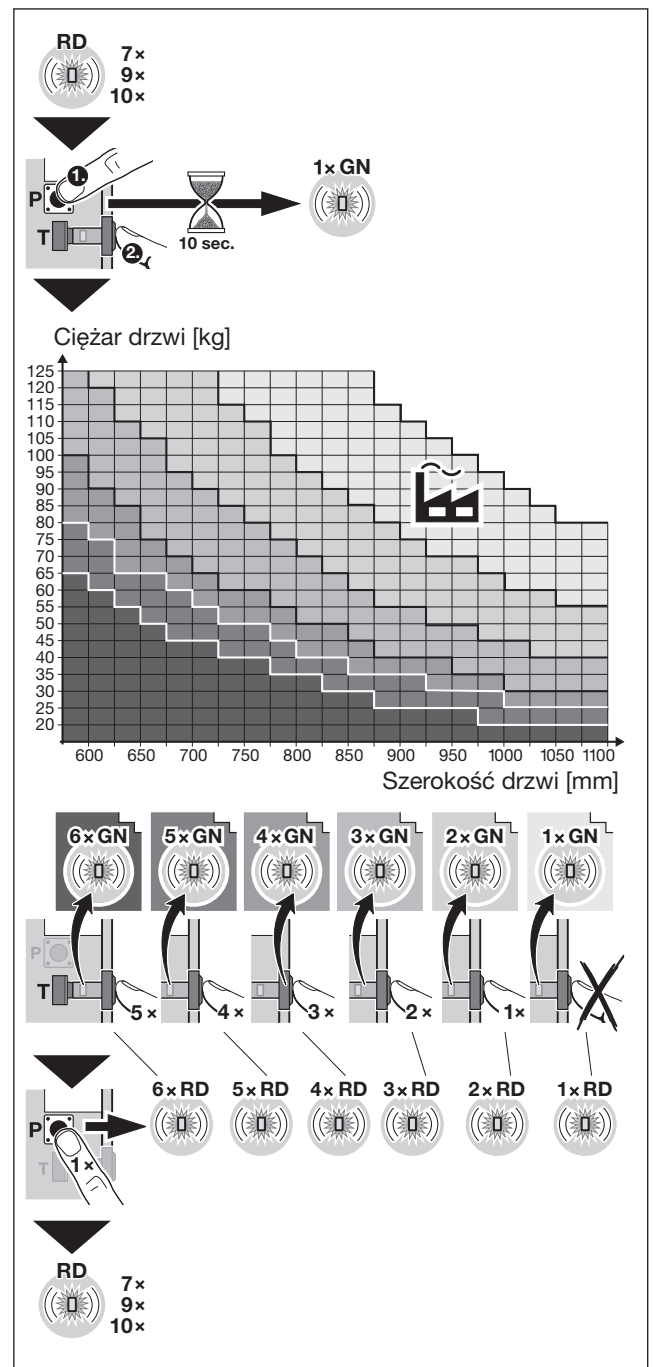

RD 7x
9x
10x

1x GN

10 sec.

Ciężar drzwi [kg]

Szerokość drzwi [mm]

6x GN 5x GN 4x GN 3x GN 2x GN 1x GN

6x RD 5x RD 4x RD 3x RD 2x RD 1x RD

RD 7x
9x
10x

W celu zapisania wybranej prędkości

- Nacisnąć przycisk **P**. Na potwierdzenie dioda LED błysnie jednorazowo czerwonym światłem odpowiednio do ustawionej prędkości. Napęd przełącza się ponownie w poprzedni stan. Dioda LED miga czerwonym światłem.

Timeout:

Jeżeli przycisk **P** nie zostanie uruchomiony w ciągu 60 sekund, to zostaną zachowane ustawienia fabryczne prędkości.

Napęd przełącza się ponownie w poprzedni stan. Dioda LED miga czerwonym światłem.

1.2 Zwiększenie siły / ponowny rozruch

Napęd dostosowuje się do drzwi podczas programowania. Wtedy automatycznie programowana jest m.in. siła potrzebna do otwarcia i zamknięcia drzwi. W szczególnych sytuacjach montażowych może się okazać, że uprzednio zaprogramowana siła jest niewystarczająca, co może prowadzić do niezamierzonego zatrzymania się drzwi. Programowanie specjalne umożliwia w takim wypadku zwiększenie tej siły o 15 % lub 30 %.

⚠ OSTROŻNIE

Niebezpieczeństwo skaleczenia na skutek za dużego zwiększenia siły

Ustawiona za wysoka wartość siły grozi doznaniem obrażeń.

- ▶ Nie należy ustawiać za dużej siły. Aby zagwarantować, że ustawiona siła nie wykracza poza znormowany zakres, należy dokonać pomiaru siły zgodnie z normą EN 16005.

Funkcję ponownego rozruchu należy aktywować, jeżeli w razie wystąpienia błędu ograniczenia siły napęd ma zatrzymać się i ponownie uruchomić po upływie 2 sekund. Ponowny rozruch można przeprowadzić maksymalnie 2 x.

1. Nacisnąć najpierw przycisk **P**, następnie od razu nacisnąć przycisk **T** i przytrzymać wciśnięte oba przyciski. Po upływie 10 sekund dioda LED błysnie szybko 1 x światłem zielonym. Po upływie kolejnych 5 sekund dioda LED błysnie szybko 1 x światłem czerwonym.
2. Zwolnić przycisk **T** i przycisk **P**.
3. Przyciskiem **T** wybrać siłę.

Przycisk T	Dioda LED miga	Siła
bez uruchamiania	1 x światło czerwone	normalna 
nacisnąć 1 x	2 x światło czerwone	siła większa o 15 % 
nacisnąć 2 x	3 x światło czerwone	siła większa o 30 % 
nacisnąć 3 x	4 x światło czerwone	normalna + ponowny rozruch 
nacisnąć 4 x	5 x światło czerwone	siła większa o 15 % + ponowny rozruch 
nacisnąć 5 x	6 x światło czerwone	siła większa o 30 % + ponowny rozruch 

W celu zapisania wybranej siły

- ▶ Nacisnąć przycisk **P**. Na potwierdzenie dioda LED błysnie jednorazowo zielonym światłem odpowiednio do ustawionej siły. Napęd przełącza się ponownie w poprzedni stan. Dioda LED miga czerwonym światłem.

Timeout:

Jeżeli przycisk **P** nie zostanie uruchomiony w ciągu 60 sekund, to zostaną zachowane ustawienia fabryczne siły.

Napęd przełącza się ponownie w poprzedni stan. Dioda LED miga czerwonym światłem.

Zabrania się przekazywania lub powielania niniejszego dokumentu, wykorzystywania lub informowania o jego treści bez wyraźnego zezwolenia. Niestosowanie się do powyższego postanowienia zobowiązuje do odszkodowania. Wszystkie prawa z rejestracji patentu, wzoru użytkowego lub zdobniczego zastrzeżone. Zmiany zastrzeżone.

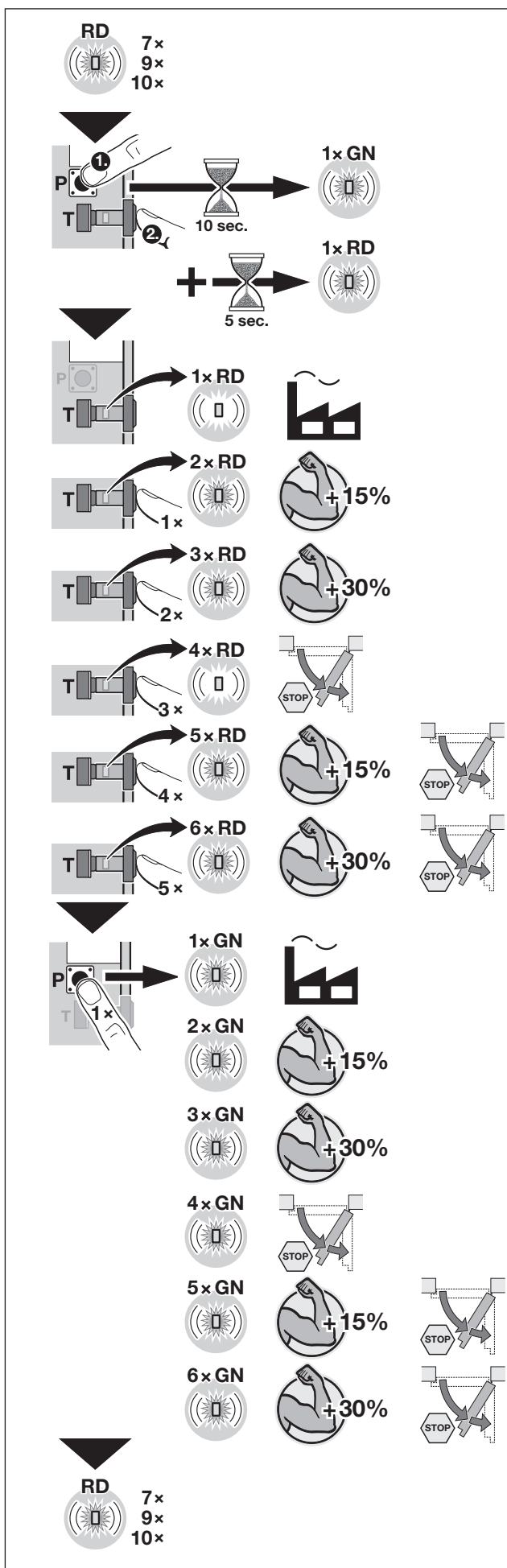

1 Egyedi programozás

A különböző funkciók és a vonatkozó paraméterek beállítása mellett a szárnyaskapu-meghajtáson két egyedi programozást is lehet végezni.

Az egyedi programozás csak akkor lehetséges, ha a meghajtás korábban

- a gyári beállításokra vissza lett állítva
- az erőadatok törölve lettek
vagy
- az erő- és az útadatok törölve lettek

A LED pirosan villog.

LED	A meghajtás állapota
7 x pirosan	Erő adatok törölve
9 x pirosan	Erő- és út adatok törölve
10 x pirosan	Gyári beállítás

⚠ VIGYÁZAT

Sérülésveszély szakszerűtlen beállítás miatt

Egyedi programozást csak szakértő személy végezhet. Forduljon adott esetben a Hörmann szakkereskedőhöz. A nem szakértő személy által végzett változtatások komoly veszélyt, akár életveszélyt is okozhatnak.

1.1 A sebesség beállítása

Kiszállított állapotban a meghajtás olyan ajtókhoz alkalmas, melyek szélessége max. 1100 mm és súlya max. 80 kg. Ha az ajtó szélességének függvényében annak súlya kisebb vagy nagyobb, akkor a sebesség az egyedi programozás révén az ajtóhoz igazítható.

⚠ VIGYÁZAT

Fennáll a sérülésveszély a túl nagy sebesség választása esetén

Ezzel a funkcióval Ön esetleg olyan sebességet is beállíthat, mely az ajtó súlya és az ajtó szélessége függvényében már nem a Low-Energy tartományba esik, ez sérülések okozója lehet.

- ▶ A mellékelt táblázatból válasszon megfelelő sebességet az ajtóhoz.

1. Nyomja meg a **P**-gombot, közvetlenül ezután a **T**-gombot, és mindkettőt tartsa nyomva. 10 másodperc után a LED gyorsan 1 x zölden villan.
2. Engedje el a **T**-gombot és a **P**-gombot.
3. A **T**-gombbal válassza ki a sebességet.

T-gomb	LED villog	Sebesség
nincs megnyomva	1 x zölden	normál
1 x megnyomva	2 x zölden	
2 x megnyomva	3 x zölden	
3 x megnyomva	4 x zölden	
4 x megnyomva	5 x zölden	
5 x megnyomva	6 x zölden	
		maximális

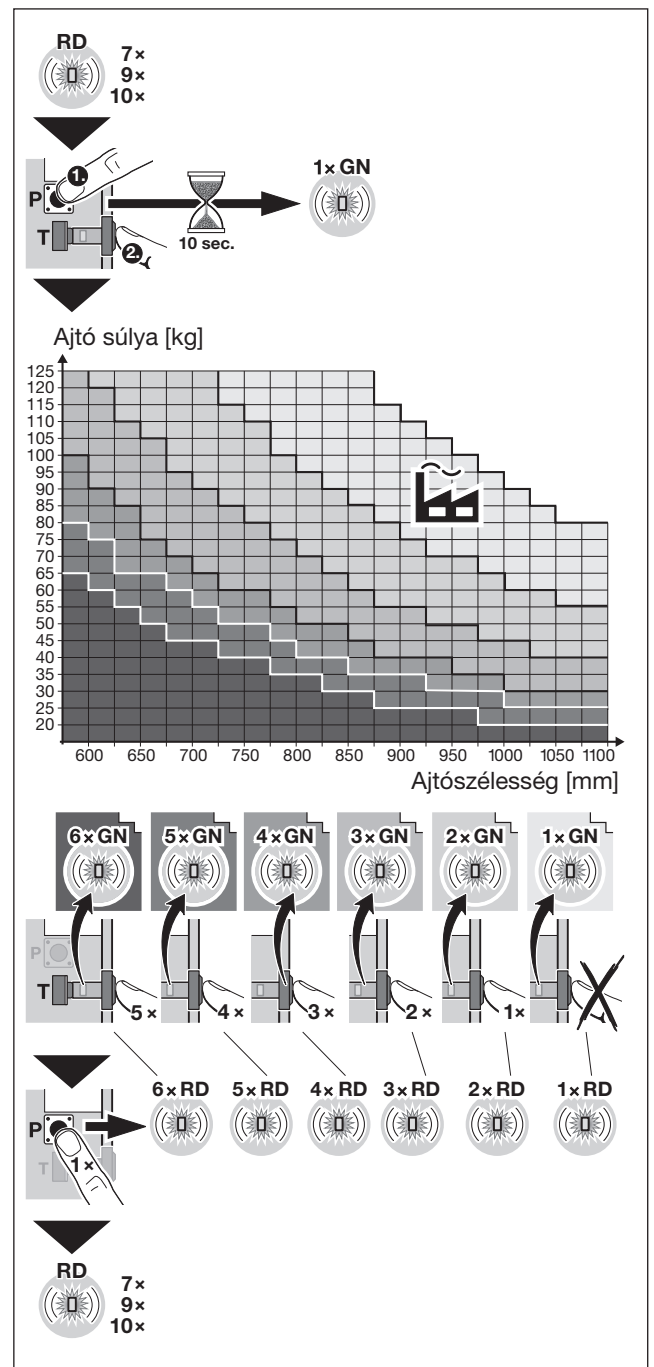

RD 7x
9x
10x

1x GN

10 sec.

Ajtó súlya [kg]

Ajtó szélesség [mm]

6x GN 5x GN 4x GN 3x GN 2x GN 1x GN

6x RD 5x RD 4x RD 3x RD 2x RD 1x RD

RD 7x
9x
10x

A kiválasztott sebesség tárolásához

- ▶ nyomja meg a **P**-gombot. Visszaigazolásként a LED egyszeri alkalommal pirosan villog a beállított sebességnek megfelelően. A meghajtás ismét visszavált az előző állapotra. A LED pirosan villog.

Timeout:

- Ha 60 másodpercen belül nem nyomja meg a **P**-gombot, a sebesség értéke a gyári beállításnak megfelelő marad. A meghajtás ismét visszavált az előző állapotra. A LED pirosan villog.

1.2 Erőnövelés / újraindítás

Betanításkor a meghajtás ráhangolódik az ajtóra. Ilyenkor automatikusan megtanulja többek között a nyitáshoz és a csukáshoz szükséges erőket. Különleges beépítési szituációk esetén előfordulhat, hogy a korábban betanult erő később már nem elegendően nagy, és ez akaratlan megállásokhoz vezethet. Ezt az erőt az egyedi programozás révén 15 vagy 30 %-kal lehet növelni.

⚠ VIGYÁZAT

Túl nagy erő beállítása esetén sérülésveszély áll fenn

Túl nagyra állított erő esetén személyek sérülhetnek meg.

- ▶ Ne állítson be túl nagy erőt. Végezzen EN 16005 szabvány szerinti erőmérést és bizonyosodjon meg arról, hogy a beállított erő a normál tartományban található.

Ha a meghajtásnak erőhatárolási hibára történő megállását követően 2 mp-en belül újra kell indulnia, akkor az újraindítást aktiválni kell. Az újraindítás maximum 2 x történik meg.

1. Nyomja meg a **P**-gombot, közvetlenül ezután a **T**-gombot, és mindkettőt tartsa nyomva. 10 másodperc után a LED gyorsan 1 x zölden villog. További 5 másodperc eltelte után a LED gyorsan 1 x pirosan felvillog.
2. Engedje el a **T**-gombot és a **P**-gombot.
3. A **T**-gomb segítségével válassza ki az erőt.

T-gomb	LED villog	Erő
nincs megnyomva	1 x pirosan	normál
1 x megnyomva	2 x pirosan	15 %-kal nagyobb erő
2 x megnyomva	3 x pirosan	30 %-kal nagyobb erő
3 x megnyomva	4 x pirosan	normál + újraindítás
4 x megnyomva	5 x pirosan	15 %-kal nagyobb erő + újraindítás
5 x megnyomva	6 x pirosan	30 %-kal nagyobb erő + újraindítás

A kiválasztott erő tárolásához

- ▶ nyomja meg a **P**-gombot. Visszaigazolásként a LED egy alkalommal zölden villog a beállított sebességnek megfelelően. A meghajtás ismét visszavált az előző állapotra. A LED pirosan villog.

Timeout:

Ha 60 másodpercen belül nem nyomja meg a **P**-gombot, az erő a gyári beállításnak megfelelő marad.

A meghajtás ismét visszavált az előző állapotra. A LED pirosan villog.

Tilos ezen dokumentum továbbadása, sokszorosítása, valamint tartalmának felhasználása és közzlése. A tilalmat megszegők kártérítésre kötelezettek. Az összes szabadalmi-, használati minta- és ipari jog fenntartva. A változtatások jogát fenntartjuk.

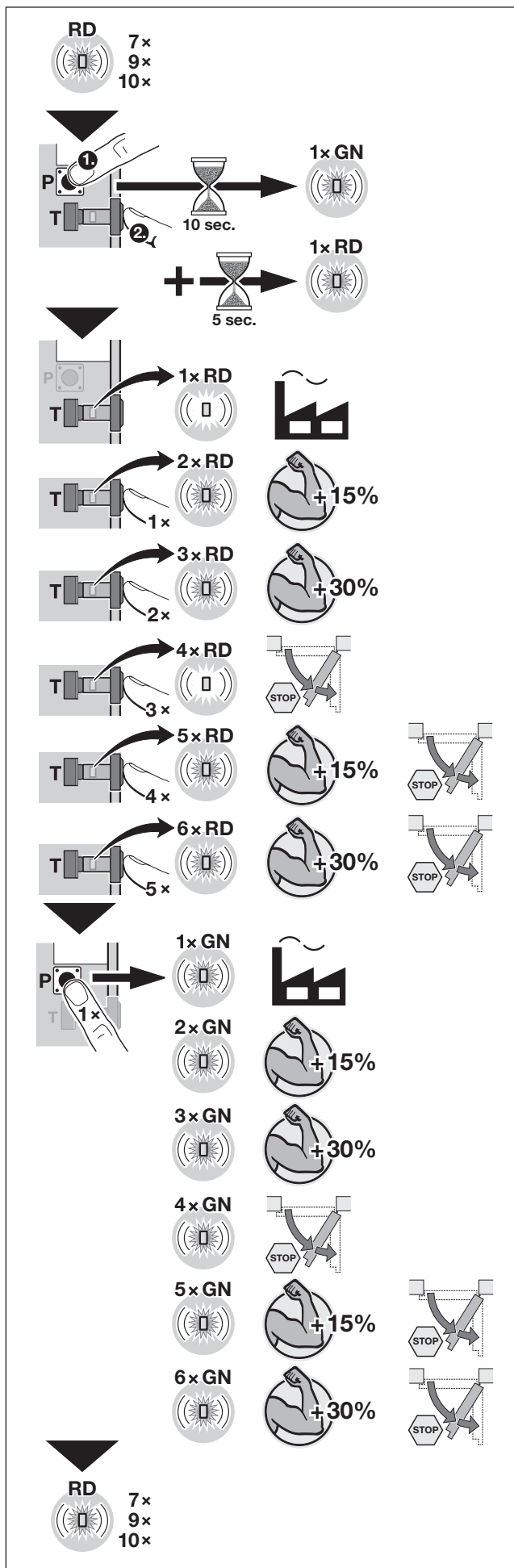

1 Speciální programování

Kromě různých funkcí a příslušných parametrů můžete na pohonu dveří s otočným křídlem provádět dva druhy speciálního programování.

Speciální programování je možno provádět, jen když předtím na pohonu

- nastavíte tovární nastavení,
- vymažete údaje o síle, nebo
- vymažete údaje o síle a dráze.

LED bliká červeně.

LED	Stav pohonu
7 x červeně	Údaje o síle jsou vymazané.
9 x červeně	Údaje o síle a dráze jsou vymazané.
10 x červeně	Tovární nastavení

⚠ OPATRNĚ

Nebezpečí úrazu v důsledku nesprávného nastavení!
Speciální programování směřují provádět pouze kvalifikovaní odborníci. Popř. se obraťte na svého specializovaného prodejce. Změny provedené nekvalifikovanými osobami mohou představovat značné riziko ohrožení života a zdraví.

1.1 Přizpůsobení rychlosti

Ve stavu po dodání je pohon nastaven pro dveře o šířce max. 1100 mm a hmotnosti max. 80 kg. Je-li hmotnost v závislosti na šířce dveří menší nebo větší, můžete rychlost přizpůsobit speciálním naprogramováním.

⚠ OPATRNĚ

Nebezpečí zranění v důsledku nastavení příliš vysoké rychlosti
Pomocí této funkce můžete nastavit rychlosti, které se v závislosti na hmotnosti a šířce dveří nacházejí mimo rozsah nízké energie a mohou způsobit zranění.

► Z tabulky uvedené vedle vyberte pro vaše dveře odpovídající nastavení rychlosti.

1. Stiskněte tlačítko **P**, hned poté tlačítko **T** a přidržte obě tlačítka stisknutá.
Po 10 sekundách blikne LED 1 x rychle zeleně.
2. Uvolněte tlačítko **T** a tlačítko **P**.
3. Vyberte tlačítkem **T** rychlost.

Tlačítko T	LED bliká	Rychlost
nestisknuto	1 x zeleně	normální
stisknuto 1 x	2 x zeleně	 ↓ maximální
stisknuto 2 x	3 x zeleně	
stisknuto 3 x	4 x zeleně	
stisknuto 4 x	5 x zeleně	
stisknuto 5 x	6 x zeleně	

Hmotnost dveří [kg]

Šířka dveří [mm]

6x GN 5x GN 4x GN 3x GN 2x GN 1x GN

6x RD 5x RD 4x RD 3x RD 2x RD 1x RD

RD 7x 9x 10x

Uložení zvolené rychlosti

- Stiskněte tlačítko **P**.
Pro potvrzení blikne LED jedenkrát červeně podle nastavení rychlosti.
Pohon se přepne opět do předchozího stavu.
LED bliká červeně.

Časový limit:

- Pokud tlačítko **P** během 60 sekund nestisknete, zůstane rychlost na továrním nastavení.
Pohon se přepne opět do předchozího stavu.
LED bliká červeně.

1.2 Zvýšení síly/opakované spuštění

Při programování se pohon sladí s dveřmi. Přitom se automaticky naprogramuje síla pro otvírání a zavírání. Na základě zvláštních montážních situací se může stát, že dříve naprogramovaná síla není dostatečně velká, což může vést k nechtěnému zastavení. Tuto sílu můžete speciálním naprogramováním zvýšit o 15 % nebo o 30 %.

⚠ OPATRNĚ

Nebezpečí zranění v důsledku příliš velkého zvýšení síly

Při nastavení příliš velké síly může dojít ke zranění osob.

- ▶ Nenastavujte příliš velkou sílu. Změřením síly podle EN 16005 se ujistěte, že nastavená síla leží v rozsahu povoleném normou.

Pokud se má pohon při chybě omezení síly zastavit a po 2 s opět rozběhnout, pak musíte aktivovat opětné spuštění. K opětnému spuštění dojde maximálně 2 x.

1. Stiskněte tlačítko **P**, hned poté tlačítko **T** a přidržte obě tlačítka stisknutá.
Po 10 sekundách blikne LED 1 x rychle zeleně.
Po dalších 5 sekundách blikne LED 1 x rychle červeně.
2. Uvolněte tlačítko **T** a tlačítko **P**.
3. Vyberte sílu tlačítkem **T**.

Tlačítko T	LED bliká	Síla
nestisknuto	1 x červeně	normální 
stisknuto 1 x	2 x červeně	o 15 % větší síla
stisknuto 2 x	3 x červeně	o 30 % větší síla
stisknuto 3 x	4 x červeně	normálně + opětné spuštění
stisknuto 4 x	5 x červeně	15 % vyšší síla + opětné spuštění
stisknuto 5 x	6 x červeně	30 % vyšší síla + opětné spuštění

Uložení zvolené síly

- ▶ Stiskněte tlačítko **P**.
Pro potvrzení blikne LED jedenkrát zeleně podle nastavení síly.
Pohon se přepne opět do předchozího stavu.
LED bliká červeně.

Časový limit:

Pokud tlačítko **P** během 60 sekund nestisknete, zůstane síla na továrním nastavení.

Pohon se přepne opět do předchozího stavu.
LED bliká červeně.

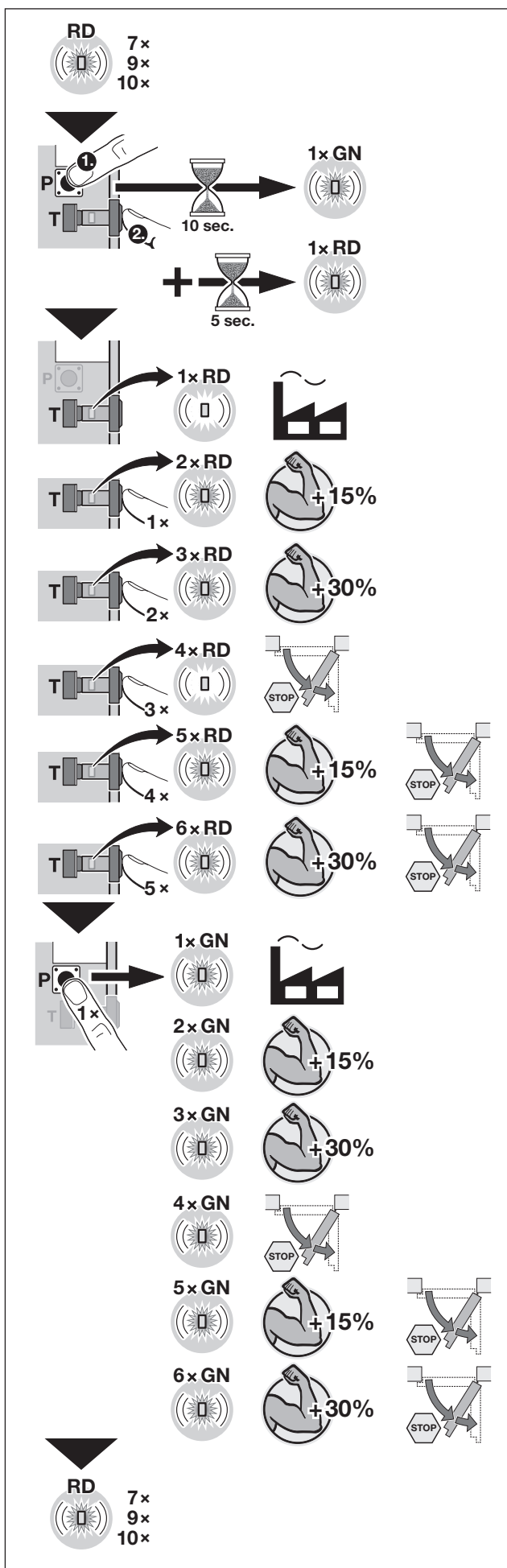

Šíření a rozmnožování tohoto dokumentu, zužitkování a sdělování jeho obsahu je zakázáno, pokud není výslovně povoleno. Jednání v rozporu s tímto ustanovením zavazuje k náhradě škody. Všechna práva pro případ zápisu patentu, užitého vzoru nebo průmyslového vzoru vyhrazena. Změny vyhrazeny.

1 Nestandardno programiranje

Poleg različnih funkcij in posameznih parametrov lahko na pogonu krilnih vrat izvedete še dvojno nestandardno programiranje.

Nestandardno programiranje je možno le, če predhodno na pogonu

- vzpostavite tovarniško nastavitvev
- izbrišete podatke o silah
- ali
- izbrišete podatke o silah in dolžini pomika vrat

Dioda LED utripa rdeče.

LED	stanje pogona
7 × rdeče	podatki o silah izbrisani
9 × rdeče	podatki o silah in dolžini poti izbrisani
10 × rdeče	tovarniška nastavitvev

⚠ POZOR

Nevarnost telesne poškodbe zaradi nestrokovne nastavitve!

Nestandardno programiranje lahko izvedejo samo strokovno usposobljena oseba. Po potrebi se obrnite na svojega specializiranega trgovca. Spremembe, ki bi jih opravila nestrokovna oseba, lahko izzovejo velike življenjske nevarnosti.

1.1 Uskladitev hitrosti

Ob dobavi je pogon opremljen za vrata z maksimalno širino 1100 mm in maksimalno težo 80 kg. Če je teža glede na širino vrat manjša ali večja, lahko hitrost pomika uskladite s pomočjo nestandardnega programiranja.

⚠ POZOR

Nevarnost telesnih poškodb zaradi previsoko nastavljene hitrosti

S to funkcijo lahko nastavite hitrosti, ki glede na težo in širino vrat niso v območju nizke porabe energije Low-Energy in lahko povzročijo telesne poškodbe.

- Poiščite v tabeli ustrezno hitrost za svoja vrata.

1. Pritisnite na tipko **P**, takoj nato na tipko **T** in obe zadržite.
Čez 10 sekund utripne dioda LED 1 × hitro zeleno.
2. Spustite tipki **T** in **P**.
3. S tipko **T** izberite hitrost.

tipka T	dioda LED sveti	hitrost
ne pritisnite	1 × zeleno	normalna 
1 × pritisnite	2 × zeleno	 ↓ maksimalna
2 × pritisnite	3 × zeleno	
3 × pritisnite	4 × zeleno	
4 × pritisnite	5 × zeleno	
5 × pritisnite	6 × zeleno	

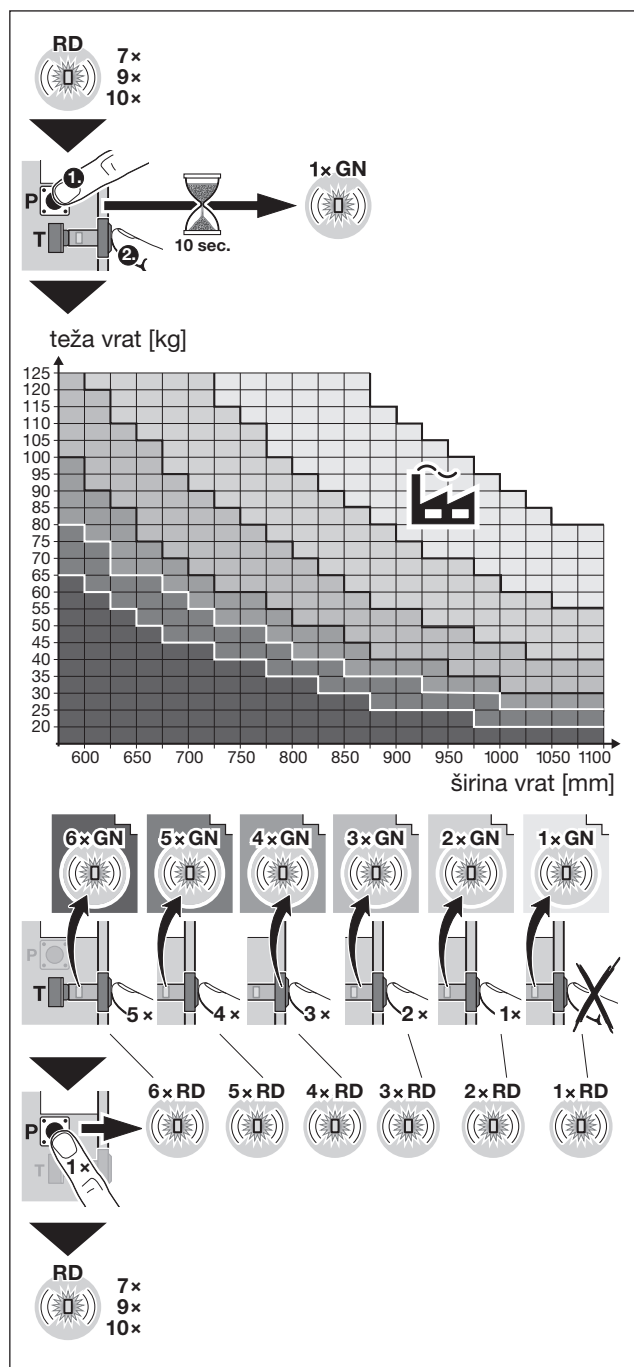

Da bi shranili nastavljeno hitrost

- Pritisnite na tipko **P**.
Kot potrditev nastavitve utripne dioda LED enkrat rdeče, glede na nastavitve hitrosti.
Pogon preide znova v prejšnje stanje.
Dioda LED utripa rdeče.

Časovna prekinitvev:

- Če v času 60 sekund ne pritisnete na tipko **P**, se ohrani hitrost na vrednosti tovarniške nastavitve.
Pogon preide znova v prejšnje stanje.
Dioda LED utripa rdeče.

1.2 Povečanje sile / ponovni zagon

Pri programiranju se pogon uskladi z vrati. Pri tem se med drugim tudi potrebna sila za zapiranje in odpiranje vrat avtomatsko programira. Zaradi posebnih vgradnih situacij se lahko zgodi, da predhodno programirana sila ne zadostuje, kar lahko povzroči neželjeno ustavitev. To silo lahko s pomočjo nestandardnega programiranja povečate za 15 % ali 30 %.

⚠ POZOR

Nevarnost telesnih poškodb zaradi previsoko nastavljene sile

Pri previsoko nastavljeni sili lahko pride to telesnih poškodb.

- ▶ Ne nastavite prevelike sile. Izvedite merjenje sile skladno z EN 16005, da se prepričate, če je nastavljena sila v standardnem območju.

Če naj bi se pogon v primeru napake pri omejitvi sile ustavil in po 2 sekundah ponovno štartal, potem morate aktivirati ponovni zagon. Ponovni zagon se lahko izvede maksimalno 2 x.

1. Pritisnite na tipko **P**, takoj nato na tipko **T** in obe zadržite.
Čez 10 sekund utripne dioda LED 1 x hitro zeleno.
Čez 5 sekund utripne dioda LED 1 x hitro rdeče.
2. Spustite tipki **T** in **P**.
3. S tipko **T** izberite silo.

tipka T	dioda LED sveti	sila
ne pritisnete	1 x rdeče	normalna 
1 x pritisnete	2 x rdeče	15 % večja sila
2 x pritisnete	3 x rdeče	30 % večja sila
3 x pritisnete	4 x rdeče	normalno + ponovni zagon
4 x pritisnete	5 x rdeče	15 % višja sil + ponovni zagon
5 x pritisnete	6 x rdeče	30 % višja sil + ponovni zagon

Da bi shranili izbrano silo

- ▶ Pritisnite tipko **P**.
Za potrditev utripne dioda LED enkrat zeleno glede na nastavljeno silo.
Pogon preide znova v prejšnje stanje.
Dioda LED utripa rdeče.

Časovna prekinitev:

Če v času 60 sekund ne pritisnete na tipko **P**, se ohrani sila na vrednosti tovarniške nastavitve.

Pogon preide znova v prejšnje stanje.
Dioda LED utripa rdeče.

Posredovanje kakor tudi razmnoževanje tega dokumenta, izkoriščanje in prenašanje njegove vsebine je prepovedano, v kolikor ni izrecno dovoljeno. Kršitve zavezujejo k poravnavi škode. Pridržane so vse pravice za primer registracije patentnih in uporabnih vzorcev. Pridržana je pravica do sprememb.

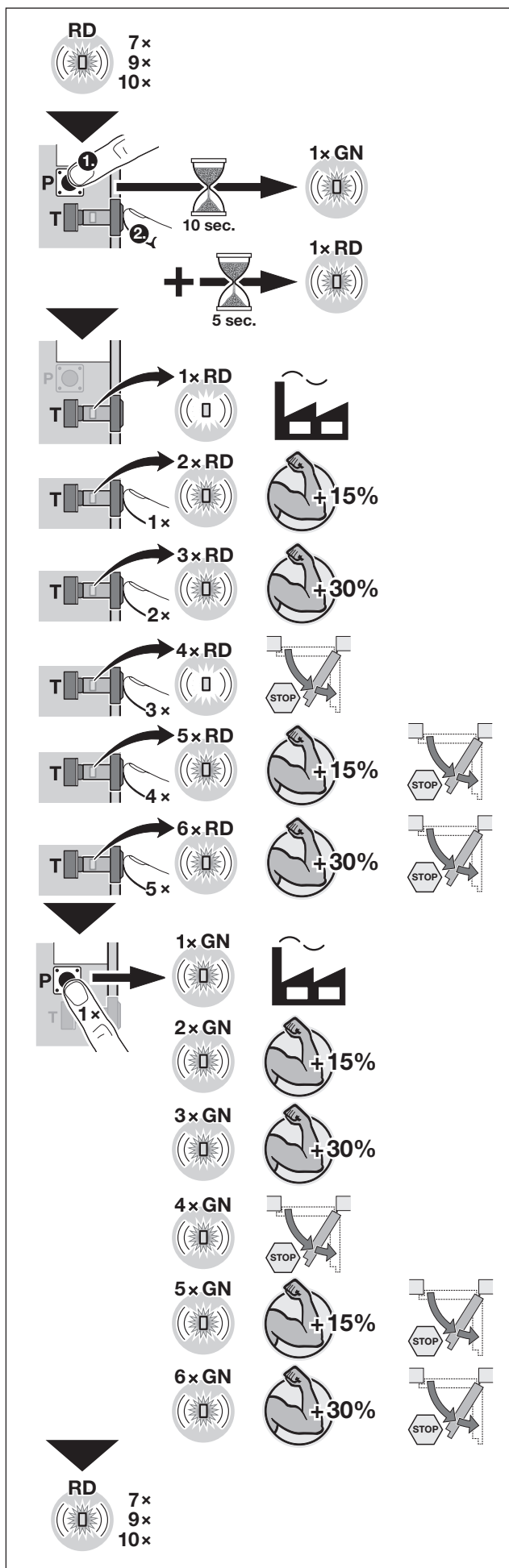

1 Spesialprogrammering

I tillegg til de ulike funksjonene og relevante parametrene, kan det foretas to spesielle spesialprogrammeringer på døråpneren.

Spesialprogrammeringen kan kun foretas dersom du først

- innstiller fabrikkinnstillingen
- sletter kraftdata eller
- sletter kraft- og veidata på døråpneren

Lysdioden blinker rødt.

LED	Portåpnerens status
7 x rødt	Kraftdata slettet
9 x rødt	Kraft- og veidata slettet
10 x rødt	Fabrikkinnstilling

⚠ FORSIKTIG

Fare for personskader grunnet ufagmessig innstilling!
 Spesialprogrammering må kun utføres av kvalifiserte personer. Ta eventuelt kontakt med din forhandler!
 Endringer som er foretatt av ukvalifisert personell kan føre til betydelig fare for liv og helse.

1.1 Hastighetsjustering



Ved levering er døråpneren beregnet for dører med maks. 1100 mm bredde og maks. 80 kg vekt. Er vekten større eller mindre, avhengig av dørbredden, kan hastigheten justeres gjennom spesialprogrammeringen.

⚠ FORSIKTIG

Fare for personskade på grunn av for høy hastighet
 Avhengig av dørvekt og dørbredde kan du med denne funksjonen generere hastigheter som overstiger lavenergi-driften og kan forårsake personskader.

► Den relevante hastighetsjusteringen for din dør finner du i tabellen ved siden av.

1. Trykk på **P**-tasten, umiddelbart deretter **T**-tasten og hold begge inne.
Etter 10 sekunder lyser lysdioden 1 x raskt grønt.
2. Slipp **T**-tasten og **P**-tasten.
3. Velg hastigheten med **T**-tasten.

T-tast	LED blinker	Hastighet
ikke tast	1 x grønt	normal 
trykk 1 x	2 x grønt	↓ 
trykk 2 x	3 x grønt	
trykk 3 x	4 x grønt	
trykk 4 x	5 x grønt	
trykk 5 x	6 x grønt	
		maksimal

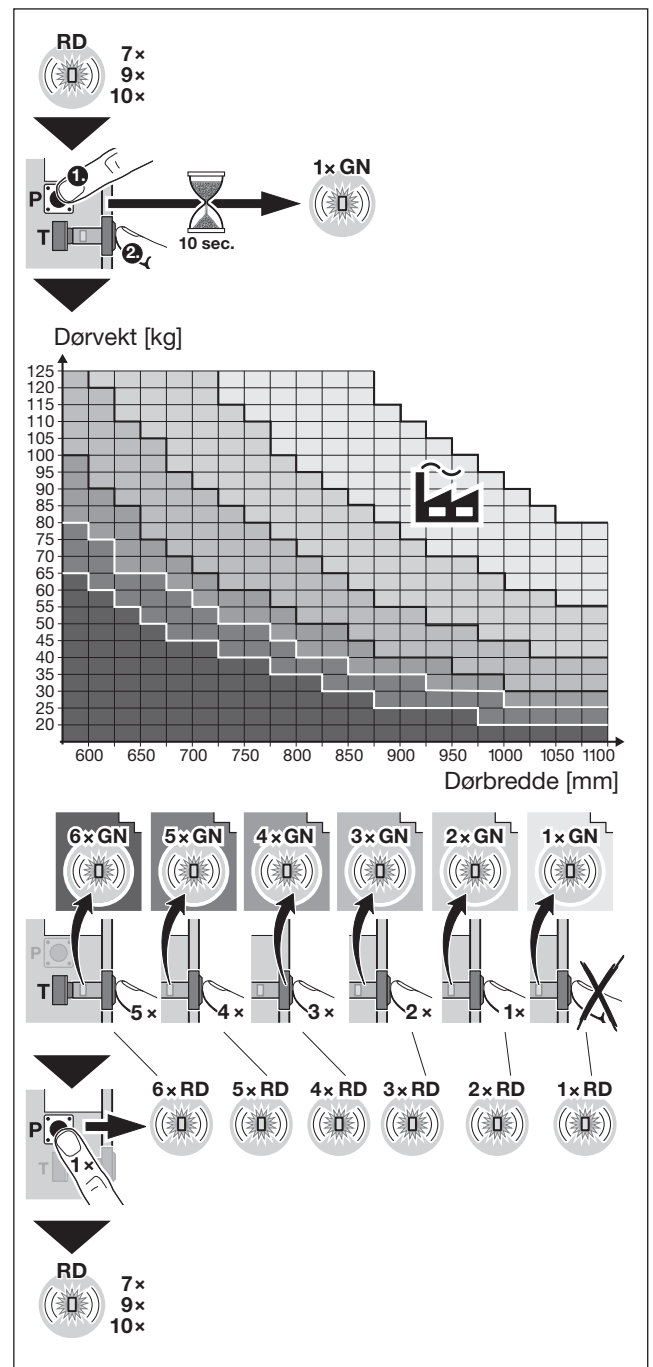

Dørvekt [kg]

Dørbredde [mm]

6x GN 5x GN 4x GN 3x GN 2x GN 1x GN

6x RD 5x RD 4x RD 3x RD 2x RD 1x RD

RD 7x 9x 10x

GN 1x

10 sec.

For å lagre valgt hastighet

- Trykk på tasten **P**.
 Som bekreftelse blinker lysdioden en gang rødt i henhold til hastigheten.
 Portåpneren skifter tilbake til den tidligere tilstanden.
 Lysdioden blinker rødt.

Tidsavbrudd:

Trykkes det ikke på **P**-tasten i løpet av 60 sekunder, forblir hastigheten i fabrikkinnstillingen.
 Portåpneren skifter tilbake til den tidligere tilstanden.
 Lysdioden blinker rødt.

1.2 Kraftøkning / gjenstart

Under programmeringen tilpasses døråpneren til døren. Ved dette programmeres automatisk den nødvendige kraften for åpning og lukking. På grunn av spesielle monterings situasjoner, kan det hende at den tidligere programmerte kraften ikke er høy nok, noe som kan føre til utilsikket stopp. Gjennom spesialprogrammeringen kan denne kraften økes med 15 % eller 30 %.

⚠ FORSIKTIG

Fare for personskade på grunn av for stor kraftøkning

Er kraften innstilt for høyt, kan det medføre fare for personskader.

- ▶ Ikke juster kraften for høyt. Utfør en kraftmåling iht. EN 16005 for å sikre at den innstilte kraften er innenfor standardområdet.

Hvis motoren skal stoppe ved en kraftbegrensningsfeil og starte igjen etter 2 sekunder, må gjenstarten aktiveres. Gjenstarten utføres maksimalt 2 x.

1. Trykk på **P**-tasten, umiddelbart deretter **T**-tasten og hold begge inne. Etter 10 sekunder lyser lysdioden 1 x raskt grønt. Etter ytterligere 5 sekunder lyser lysdioden 1 x raskt rødt.
2. Slipp **T**-tasten og **P**-tasten.
3. Velg kraften med **T**-tasten.

T-tast	LED blinker	Kraft
ikke tast	1 x rødt	normal 
trykk 1 x	2 x rødt	15 % høyere kraft
trykk 2 x	3 x rødt	30 % høyere kraft
trykk 3 x	4 x rødt	Normal + gjenstart
trykk 4 x	5 x rødt	15 % høyere kraft + gjenstart
trykk 5 x	6 x rødt	30 % høyere kraft + gjenstart

For å lagre valgt kraft

- ▶ Trykk på tasten **P**. Som bekreftelse blinker lysdioden en gang grønt i henhold til kraftinnstillingen. Portåpneren skifter tilbake til den tidligere tilstanden. Lysdioden blinker rødt.

Tidsavbrudd:

Trykkes det ikke på **P**-tasten i løpet av 60 sekunder, forblir kraften i fabrikkinnstillingen.

Portåpneren skifter tilbake til den tidligere tilstanden. Lysdioden blinker rødt.

Videreformidling og distribusjon av dette dokumentet samt anvendelse og spredning av innholdet er ikke tillatt, med mindre det foreligger uttrykkelig tillatelse. Krenkelse av denne bestemmelsen medfører skadeerstatningsansvar. Alle rettigheter forbeholdes mht. patent-, design- og mønsterbeskyttelse. Med forbehold om endringer.

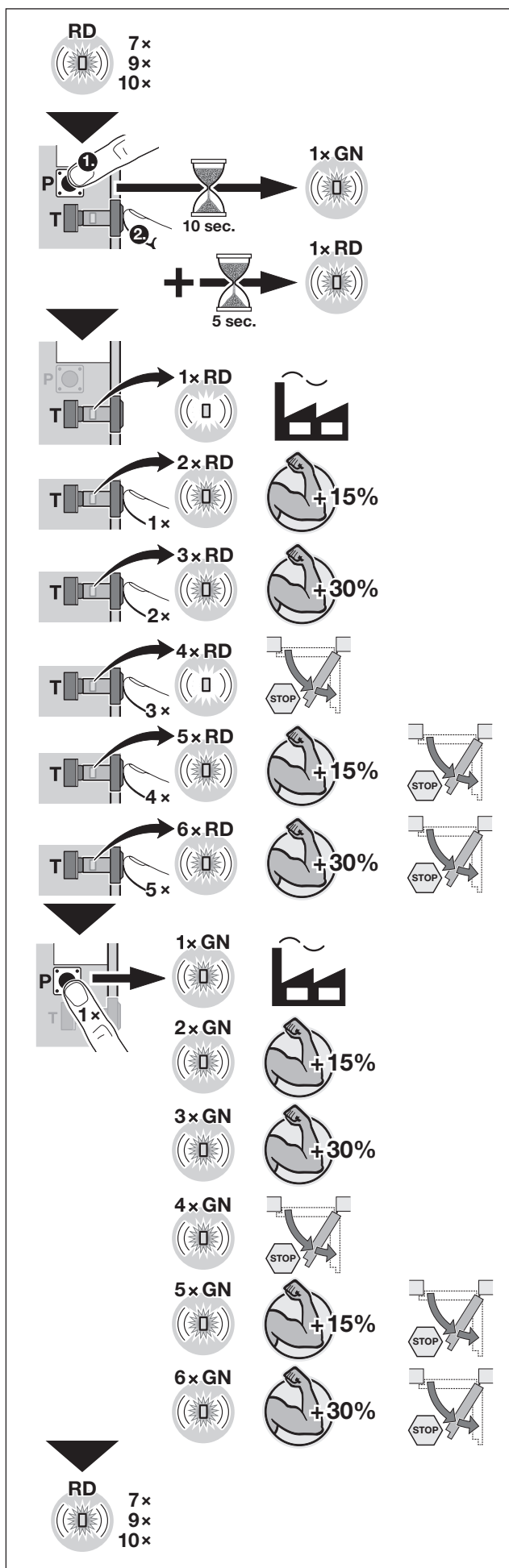

1 Specialprogrammering

Utöver de olika funktionerna och parametrarna kan två specialprogrammeringar göras på slagdörrsmaskineriet.

Specialprogrammeringarna kan endast göras om maskineriet

- är inställt på fabriksinställningar
- kraftdata har raderats eller
- kraftdata och vägdata har raderats

LED blinkar rött.

LED	Maskineriets tillstånd
7 x rött	Kraftdata har raderats
9 x rött	Kraftdata och vägdata har raderats
10 x rött	Fabriksinställning

⚠ VAR FÖRSIKTIG

Risk för personskador pga. felaktig inställning!
Specialprogrammeringar får endast göras av fackpersonal. Tag vid behov kontakt med er återförsäljare. Förändringar som görs av icke utbildad fackpersonal kan innebära stora risker för liv och hälsa.

1.1 Hastighetsanpassning



Vid leveransen är maskineriet anpassat till dörrar med en maximal bredd på 1100 mm och en maximal vikt på 80 kg. Om vikten är lägre eller högre i förhållande till dörrens bredd, kan hastigheten anpassas med specialprogrammeringen.

⚠ VAR FÖRSIKTIG

Risk för personskador på grund av för hög hastighetsanpassning
Med denna funktion kan hastigheter som hamnar utanför low-energy-området avseende dörrvikten och dörrbredden uppkomma. Detta kan förorsaka personskador.

► I tabellen här intill finns uppgifter om hastighetsanpassningen för just er dörr.

1. Tryck på **P**-knappen, och genast därefter på **T**-knappen och håll båda intryckta. Efter 10 sekunder blinkar LED snabbt 1 gång med ett grönt sken.
2. Släpp **T**-knappen och **P**-knappen
3. Välj hastighet med **T**-knappen.

T-knapp	LED blinkar	Hastighet
tryck inte	1 x grön	normal 
tryck 1 gång	2 x grön	
tryck 2 gånger	3 x grön	
tryck 3 gånger	4 x grön	
tryck 4 gånger	5 x grön	
tryck 5 gånger	6 x grön	
		maximal

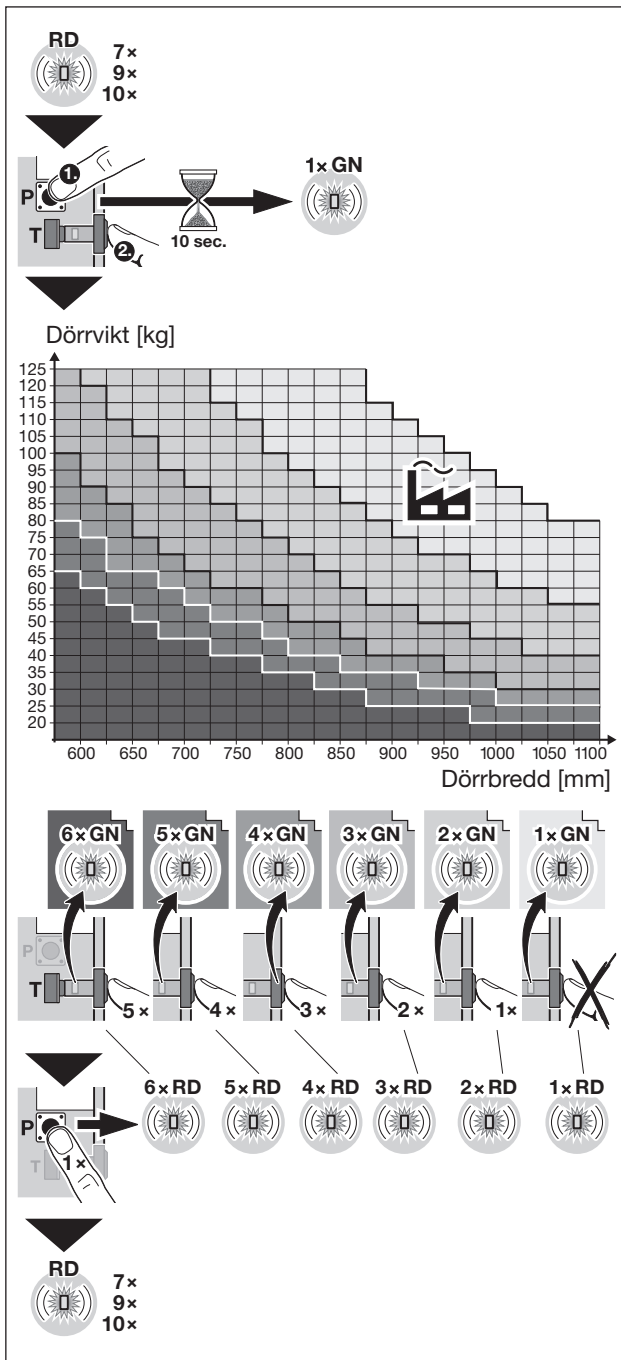

Dörrvikt [kg]

Dörrbredd [mm]

6x GN 5x GN 4x GN 3x GN 2x GN 1x GN

6x RD 5x RD 4x RD 3x RD 2x RD 1x RD

RD 7x 9x 10x

Spara den valda hastigheten

- Tryck på **P**-knappen
LED blinkar rött 1 gång för att bekräfta den valda hastighetsinställning.
Maskineriet går tillbaka till föregående tillstånd.
LED blinkar rött.

Timeout:

Om **P**-knappen inte trycks in inom 60 sekunder behålls den hastighet som ställts in i fabriksinställningen.
Maskineriet går tillbaka till föregående tillstånd.
LED blinkar rött.

1.2 Kraftökning / Återstart

Vid programmeringen anpassas maskineriet till dörren. Då ställs bl.a de krafter som krävs för öppning och stängning in. På grund av speciella inbyggnadssituationer kan det förekomma att kraften som tidigare programmerats inte är tillräckligt hög, vilket kan leda till oönskade stopp. Kraften kan därför höjas med 15 % eller 30 % genom specialprogrammeringen.

⚠ VAR FÖRSIKTIG

Risk för personskador på grund av för hög ökning av kraften

För högt inställda krafter kan leda till personskador.

- ▶ Ställ inte in för hög kraft. Kontrollera enligt EN 16005 att den inställda kraften håller sig inom normalområdet genom att mäta den.

Om maskineriet stannar vid ett kraftbegränsningsfel och skall startas igen efter 2 sekunder måste återstarten aktiveras. Återstarten görs maximalt 2 gånger.

1. Tryck på **P**-knappen, och genast därefter på **T**-knappen och håll båda intryckta. Efter 10 sekunder blinkar LED snabbt 1 gång med ett grönt sken. Efter ytterligare 5 sekunder blinkar LED snabbt 1 gång med ett rött sken.

2. Släpp **T**-knappen och **P**-knappen

3. Välj kraften med **T**-knappen.

T-knapp	LED blinkar	Kraft
tryck inte	1x rött	Normal 
tryck 1 gång	2x rött	15 % högre kraft
tryck 2 gånger	3x rött	30 % högre kraft
tryck 3 gånger	4 x rött	normal + återstart
tryck 4 gånger	5 x rött	15 % högre kraft + återstart
tryck 5 gånger	6 x rött	30 % högre kraft + återstart

Spara den valda kraften

- ▶ Tryck på **P**-knappen
LED blinkar grönt en gång för att bekräfta den valda kraften.
Maskineriet går tillbaka till föregående tillstånd.
LED blinkar rött.

Timeout:

Om **P**-knappen inte trycks in inom 60 sekunder behålls kraften som ställts in i fabriksinställningen.

Maskineriet går tillbaka till föregående tillstånd.
LED blinkar rött.

Överlåtelse och mångfaldigande av detta dokument, utnyttjande och överföring av dess innehåll är ej tillåtet utan vårt tillstånd. Överträdelse leder till skadestånd. Med förbehåll för ändringar vad gäller patent, användning eller mönster. Rätten till ändringar förbehålles.

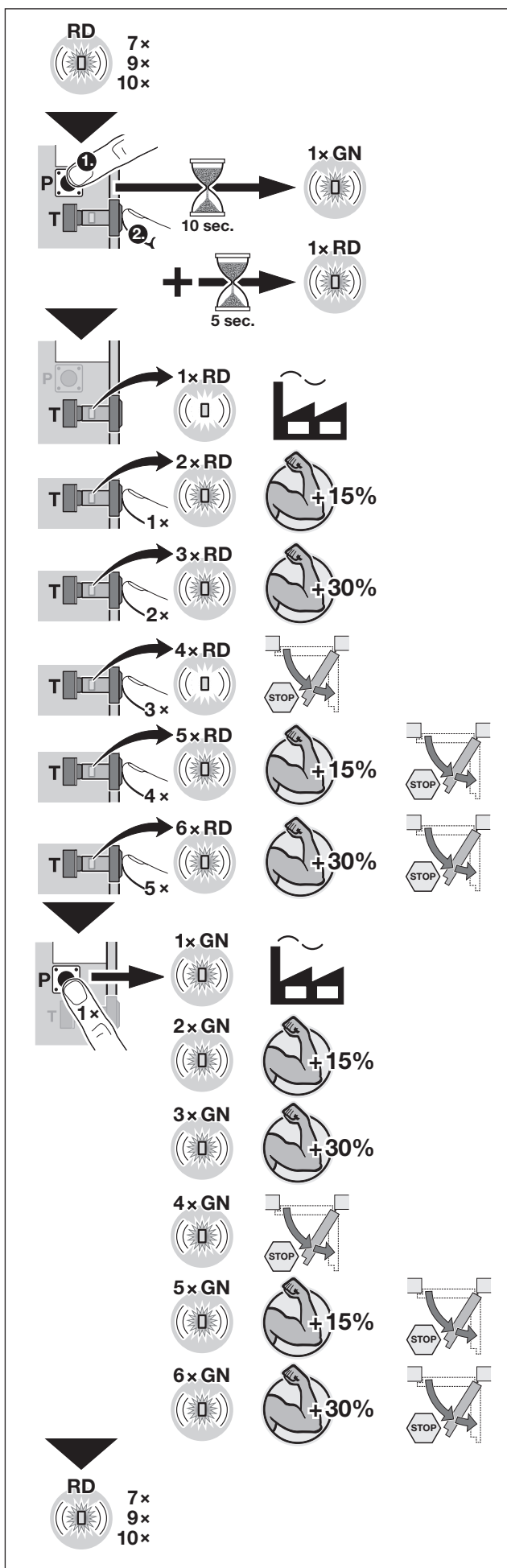

1 Erikoisohjelmointi

Erialaisten toimintojen ja parametrien lisäksi saranoidun oven käyttölaitteeseen voi tehdä kaksi eri erikoisohjelmointia.

Erikoisohjelmointi voi tehdä vain, mikäli käyttölaitteen

- tehdasasetukset tehdään
- voimatiedot poistetaan tai
- voima- ja matkatiedot poistetaan

LED vilkkuu punaisena.

LED	Käyttölaitteen tila
7 x punaisena	Voimatiedot poistettu
9 x punaisena	Voima- ja matkatiedot poistettu
10 x punaisena	Tehdasasetus

VARO

Virhelisten asetusten aiheuttama loukkaantumisvaara!

Vain ammattitaitoiset henkilöt saavat tehdä erikoisohjelmointeja. Ota tarvittaessa yhteyttä jälleenmyyjään. Ammattitaidottomien henkilöiden tekemät muutokset voivat aiheuttaa hengenvaaran ja vakavia loukkaantumisia.

1.1 Nopeuden sovittaminen

Käyttölaitte on suunniteltu toimitustilassa oville, joiden maksimileveys on 1100 mm ja maksimipaino 80 kg. Mikäli paino on oven leveydestä riippuen pienempi tai suurempi, nopeuden voi sovittaa erikoisohjelmoinnilla.

VARO

Loukkaantumisvaara nopeuden liian suuren sovituksen vuoksi

Tällä toiminnolla voi luoda nopeuksia, jotka eivät ole oven painosta ja leveydestä riippuen Low-Energy-alueella ja jotka voivat aiheuttaa loukkaantumisia.

- Viereisestä taulukosta käy ilmi ovea vastaava nopeuden sovitus.

1. Paina **P**-painiketta, välittömästi sen jälkeen **T**-painiketta ja pidä molempia painettuna. LED vilkkuu 10 sekunnin jälkeen nopeasti vihreänä 1 kerran
2. Vapauta **T**- ja **P**-painike.
3. Valitse nopeus **T**-painikkeella.

T-painike	LED vilkkuu	Nopeus
Älä paina	1 x vihreänä	normaali
Paina 1 kerran	2 x vihreänä	
Paina 2 kertaa	3 x vihreänä	
Paina 3 kertaa	4 x vihreänä	
Paina 4 kertaa	5 x vihreänä	
Paina 5 kertaa	6 x vihreänä	

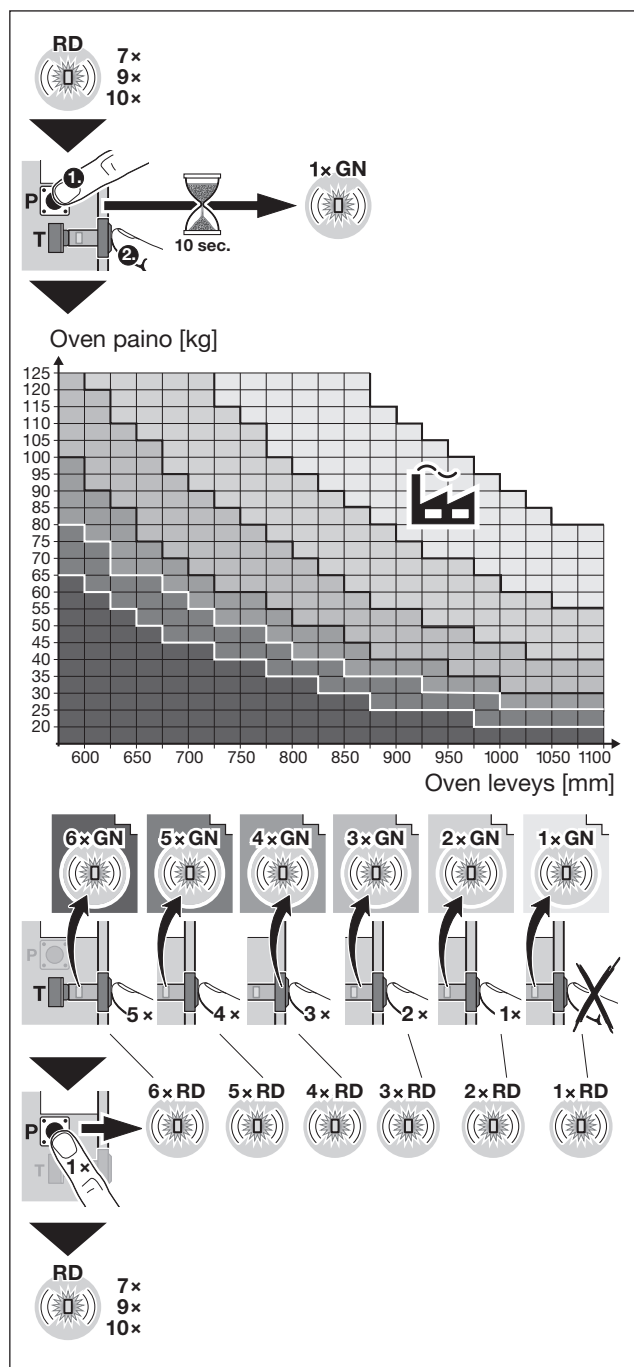

Valitun nopeuden tallentamiseksi

- Paina **P**-painiketta. LED vilkkuu kerran punaisena vahvistukseksi nopeusasetuksen mukaisesti. Käyttölaitte siirtyy takaisin edelliseen tilaan. LED vilkkuu punaisena.

Aikavalvonta:

- Mikäli **P**-painiketta ei paineta 60 sekunnin sisällä, nopeus säilyy tehdasasetuksena. Käyttölaitte siirtyy takaisin edelliseen tilaan. LED vilkkuu punaisena.

1.2 Voiman lisääminen / uudelleenkäynnistyminen

Käyttölaite sovitetaan opetuksen aikana yhteen oven kanssa. Silloin opetetaan mm. avaamiseen ja sulkemiseen tarvittava voima. Erityisten asennustilanteiden vuoksi aiemmin opetettu voima voi olla liian pieni, mikä voi aiheuttaa tahattomia pysähdyksiä. Voimaa voi korottaa erikoisohjelmoinnilla 15 % tai 30 %.

VARO

Liian suuren voimankorotuksen aiheuttama loukkaantumisvaara

Liian suuri voima-asetus voi aiheuttaa ihmisten loukkaantumisia.

- ▶ Älä aseta voimaa liian suureksi. Suorita EN 16005 -standardin mukainen voimamittaus varmistaaksesi, että asetettu voima on normialueella.

Mikäli käyttölaitteen on tarkoitus pysähtyä voimaranjoitusvirheen ilmetessä ja käynnistyä jälleen 2 sekunnin kuluttua, uudelleenkäynnistyminen on aktivoitava. Uudelleenkäynnistyminen tapahtuu enintään 2 x.

1. Paina **P**-painiketta, välittömästi sen jälkeen **T**-painiketta ja pidä molempia painettuna. LED vilkkuu 10 sekunnin jälkeen nopeasti vihreänä 1 kerran. LED vilkkuu vielä 5 sekunnin jälkeen nopeasti punaisena 1 kerran.
2. Vapauta **T**- ja **P**-painike.
3. Valitse voima **T**-painikkeella.

T-painike	LED vilkkuu	Voima
Älä paina	1 x punaisena	normaali 
Paina 1 kerran	2 x punaisena	15 % suurempi voima
Paina 2 kertaa	3 x punaisena	30 % suurempi voima
Paina 3 kertaa	4 x punaisena	Tavallinen + uudelleenkäynnistyminen
Paina 4 kertaa	5 x punaisena	15 % suurempi voima + uudelleenkäynnistyminen
Paina 5 kertaa	6 x punaisena	30 % suurempi voima + uudelleenkäynnistyminen

Valitun voiman tallentamiseksi

- ▶ Paina **P**-painiketta. LED vilkkuu vahvistukseksi kerran vihreänä voima-asetuksen mukaisesti. Käyttölaite siirtyy takaisin edelliseen tilaan. LED vilkkuu punaisena.

Aikavalvonta:

Mikäli **P**-painiketta ei paineta 60 sekunnin sisällä, voima säilyy tehdasasetuksena.

Käyttölaite siirtyy takaisin edelliseen tilaan. LED vilkkuu punaisena.

Tämän dokumentin luovuttaminen kolmansille tahoille tai sen kopioiminen, sen sisällön käyttö tai tietojen välittäminen eteenpäin on kiellettyä, mikäli sitä ei ole nimenomaisesti sallittu. Kiellon noudattamatta jättäminen velvoittaa korvausvaatimusten maksamiseen. Kaikki patentointia ja käyttömallien tai näytemallien kirjaamista koskevat oikeudet pidätetään. Oikeudet muutoksiin pidätetään.

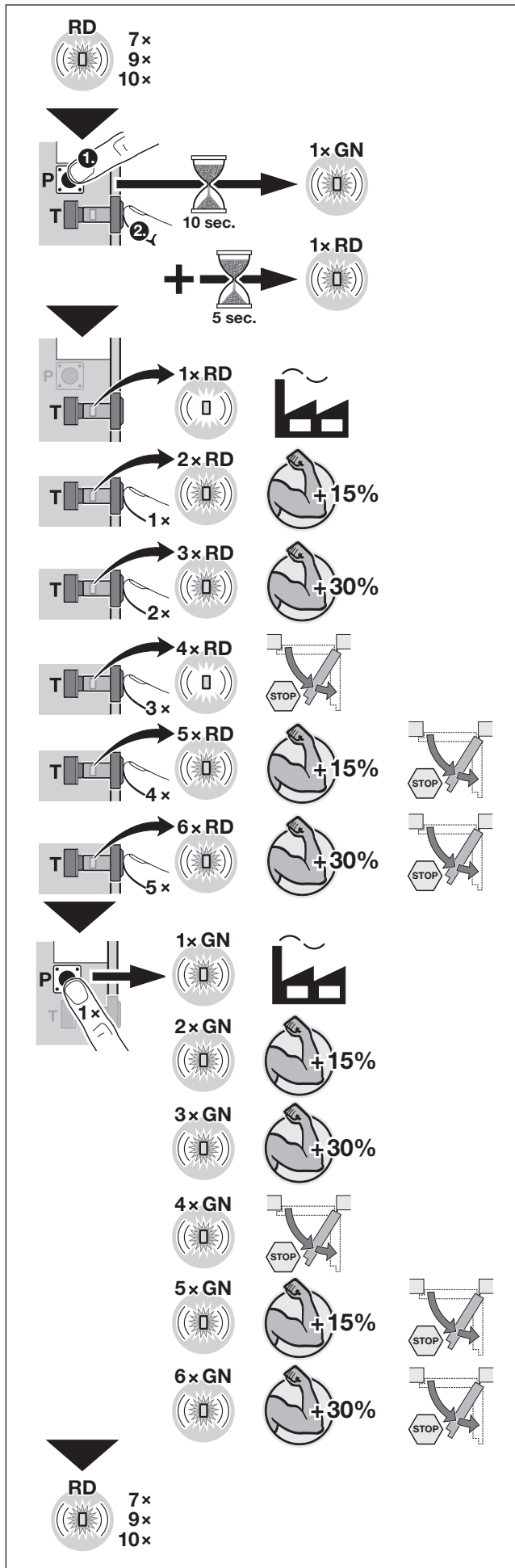

1 Specialprogrammering

Ud over de forskellige funktioner og de tilhørende parametre kan der udføres to specialprogrammeringer på åbneren til svingdøre.

Specialprogrammeringerne kan først udføres, når der forinden er foretaget følgende indstillinger:

- Indstilling af fabriksindstillingen
- Sletning af kraftdataene eller
- Sletning af kraft- og strækningsdataene

LED'en blinker rødt.

LED	Åbnerens tilstand
7 × rød	Kraftdataene er slettet
9 × rød	Kraft- og strækningsdataene er slettet
10 × rød	Fabriksindstilling

⚠ FORSIGTIG

Risiko for kvæstelser pga. usagkyndig indstilling!

Specialprogrammeringer må kun gennemføres af sagkyndige personer. Henvend dig om nødvendigt til din forhandler. Ændringer, som ikke er foretaget af sagkyndige personer, kan medføre alvorlig fare for liv og lemmer.

1.1 Hastighedstilpasning

I tilstanden ved leveringen er åbneren beregnet til døre med en maks. bredde på 1100 mm og en maks. vægt på 80 kg. Hvis vægten er lavere eller højere pga. dørens bredde, kan du tilpasse hastigheden vha. specialprogrammeringen.



⚠ FORSIGTIG

Fare for kvæstelser pga. en for høj hastighedstilpasning

Afhængig af dørens vægt og bredde kan du med denne funktion opnå hastigheder, der ikke befinder sig i low energy-området og som dermed kan forårsage kvæstelser.

- I tabellen kan du se den pågældende hastighedstilpasning for døren.

1. Tryk på **P**-knappen og straks derefter på **T**-knappen; hold begge knapper trykket ind. Efter 10 sekunder blinker LED'en 1 × hurtigt grønt.
2. Slip **T**- og **P**-knappen.
3. Vælg hastigheden med **T**-knappen.

T-knap	LED'en blinker	Hastighed
Tryk ikke på knappen	1 × grøn	Normal 
1 × tryk	2 × grøn	 Maks.
2 × tryk	3 × grøn	
3 × tryk	4 × grøn	
4 × tryk	5 × grøn	
5 × tryk	6 × grøn	

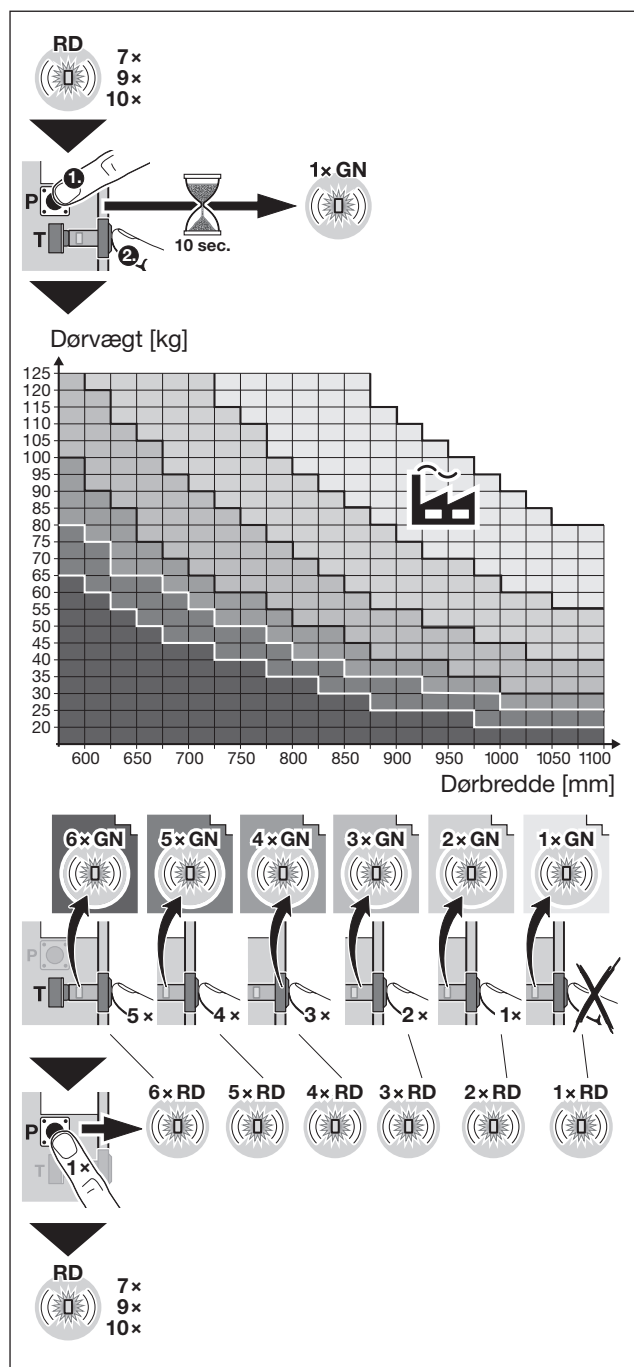

Lagring af den valgte hastighed

- Tryk på **P**-knappen. LED'en blinker rødt én gang som bekræftelse, svarende til hastighedsindstillingen. Døråbneren skifter igen til den forrige tilstand. LED'en blinker rødt.

Timeout:

Hvis du ikke trykker på **P**-knappen inden for 60 sek., forbliver hastigheden indstillet til fabriksindstillingen. Døråbneren skifter igen til den forrige tilstand. LED'en blinker rødt.

1.2 Kraftforøgelse / genstart

Under indlæringen tilpasses døråbneren til døren. Bl.a. indlæres den nødvendige kraft til åbning og lukning automatisk. Pga. særlige monteringsituationer kan det forekomme, at den indlærte kraft ikke er tilstrækkelig høj, hvilket medfører utilsigtede standsninger. Kraften kan forhøjes med 15 % eller 30 % vha. specialprogrammeringen.

⚠ FORSIGTIG

Fare for kvæstelser pga. for høj kraftforøgelse

Hvis kraften er for høj, kan der opstå kvæstelser.

- ▶ Undlad at indstille en for høj kraft. Gennemfør en kraftmåling iht. DS/EN 16005 for at sikre, at den indstillede kraft befinder sig i normalområdet.

Hvis åbneren stopper pga. en kraftbegrænsningsfejl og skal genstarte igen efter 2 sekunder, skal du aktivere genstarten. Genstarten udføres maks. 2 x.

1. Tryk på **P**-knappen og straks derefter på **T**-knappen; hold begge knapper trykket ind. Efter 10 sekunder blinker LED'en 1 x hurtigt grønt. Efter yderligere 5 sekunder blinker LED'en 1 x hurtigt rødt.
2. Slip **T**- og **P**-knappen.
3. Vælg kraften med **T**-knappen.

T-knap	LED'en blinker	Kraft
Tryk ikke på knappen	1 x rød	Normal 
1 x tryk	2 x rød	15 % højere kraft
2 x tryk	3 x rød	30 % højere kraft
3 x tryk	4 x rød	normal + genstart
4 x tryk	5 x rød	15 % højere kraft + genstart
5 x tryk	6 x rød	30 % højere kraft + genstart

Lagring af den valgte kraft

- ▶ Tryk på **P**-knappen. Som bekræftelse blinker LED'en grønt én gang, svarende til kraftindstillingen. Døråbneren skifter igen til den forrige tilstand. LED'en blinker rødt.

Timeout:

Hvis du ikke trykker på **P**-knappen inden for 60 sek., forbliver kraften indstillet til fabriksindstillingen. Døråbneren skifter igen til den forrige tilstand. LED'en blinker rødt.

Det er ikke tilladt at give dette dokument videre eller at mangfoldiggøre det, bruge det i anden sammenhæng eller at meddele dets indhold til andre, medmindre der udtrykkeligt er givet tilladelse hertil. Overtrædelser medfører pligt til skadeserstatning. Alle rettigheder forbeholdes i tilfælde af patenttildeling, registrerede varemærker eller beskyttet design. Ret til ændringer forbeholdes.

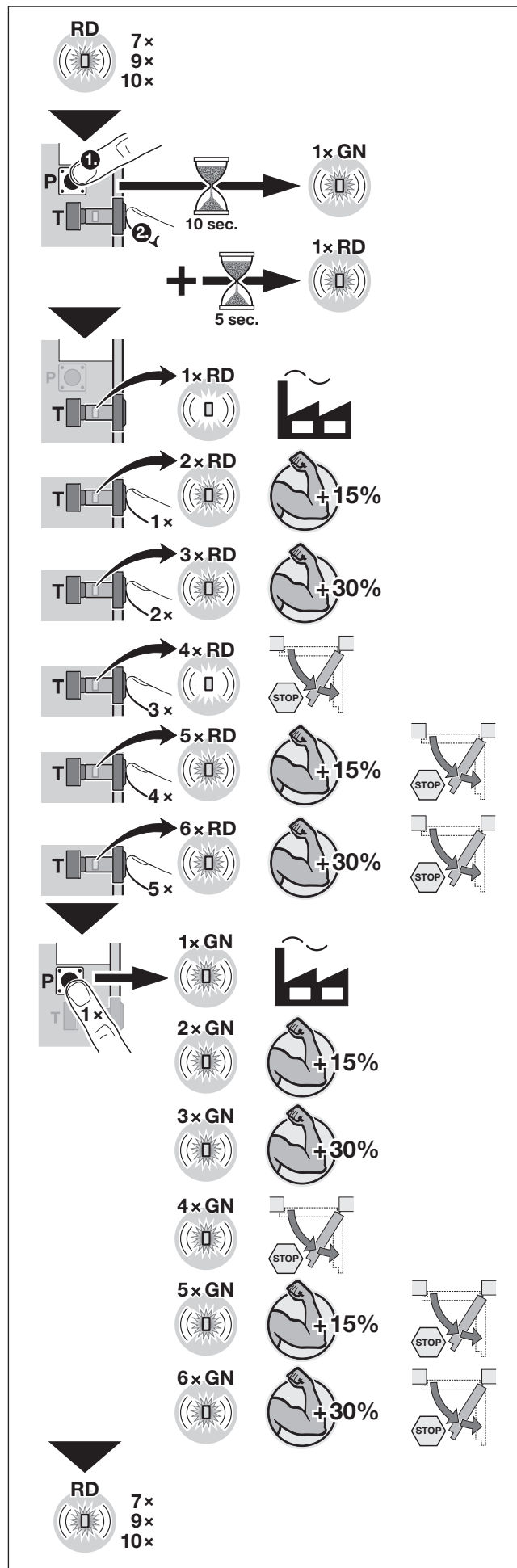

1 Špeciálne programovanie

Okrem rôznych funkcií a príslušných parametrov môžete na pohone dverí s otváracím krídlom vykonať dve špeciálne programovania.

Špeciálne programovania je možné realizovať iba vtedy, keď ste predtým na pohone

- nastavili nastavenie z výroby
- vymazali údaje o sile alebo
- vymazali údaje o sile a dráhe

LED bliká červenou farbou.

Dióda LED	Stav pohonu
7 x červená	Údaje o sile boli vymazané
9 x červená	Údaje o sile a dráhe boli vymazané.
10 x červená	Nastavenie z výroby

⚠ OPATRNE

Nebezpečenstvo poranenia v dôsledku neodborného nastavenia!

Špeciálne programovania smú vykonávať iba odborné osoby. V prípade potreby sa obráťte na vášho odborného predajcu. Zmeny vykonané neoprávnenými osobami môžu spôsobiť výrazné nebezpečenstvá ohrozenia zdravia a života.

1.1 Prispôsobenie rýchlosti

V stave pri dodaní je pohon dimenzovaný pre dvere, s max. šírkou 1 100 mm a s max. hmotnosťou 80 kg. Ak je hmotnosť v závislosti od šírky dverí menšia alebo väčšia, potom môžete rýchlosť prispôsobiť prostredníctvom špeciálneho programovania.

⚠ OPATRNE

Nebezpečenstvo poranenia v dôsledku prispôbenia na príliš vysokú rýchlosť

Pomocou tejto funkcie môžete realizovať rýchlosti, ktoré sa v závislosti od hmotnosti a šírky dverí nenachádzajú v oblasti Low-Energy a môžu spôsobiť poranenia.

- ▶ Vo vedľa uvedenej tabuľke vyhľadajte príslušné prispôbenie rýchlosti pre Vaše dvere.

1. Stlačte tlačidlo **P**, bezprostredne potom stlačte tlačidlo **T** a držte obidve stlačené. Po 10 sekundách LED bliká 1 x rýchlo zelenou farbou.
2. Uvoľnite tlačidlo **T** a tlačidlo **P**.
3. Pomocou tlačidla **T** zvolte rýchlosť.

Tlačidlo T	LED bliká	Rýchlosť
nestláčať	1 x zelená	normálne
1 x stlačiť	2 x zelená	
2 x stlačiť	3 x zelená	
3 x stlačiť	4 x zelená	
4 x stlačiť	5 x zelená	
5 x stlačiť	6 x zelená	
		maximálne

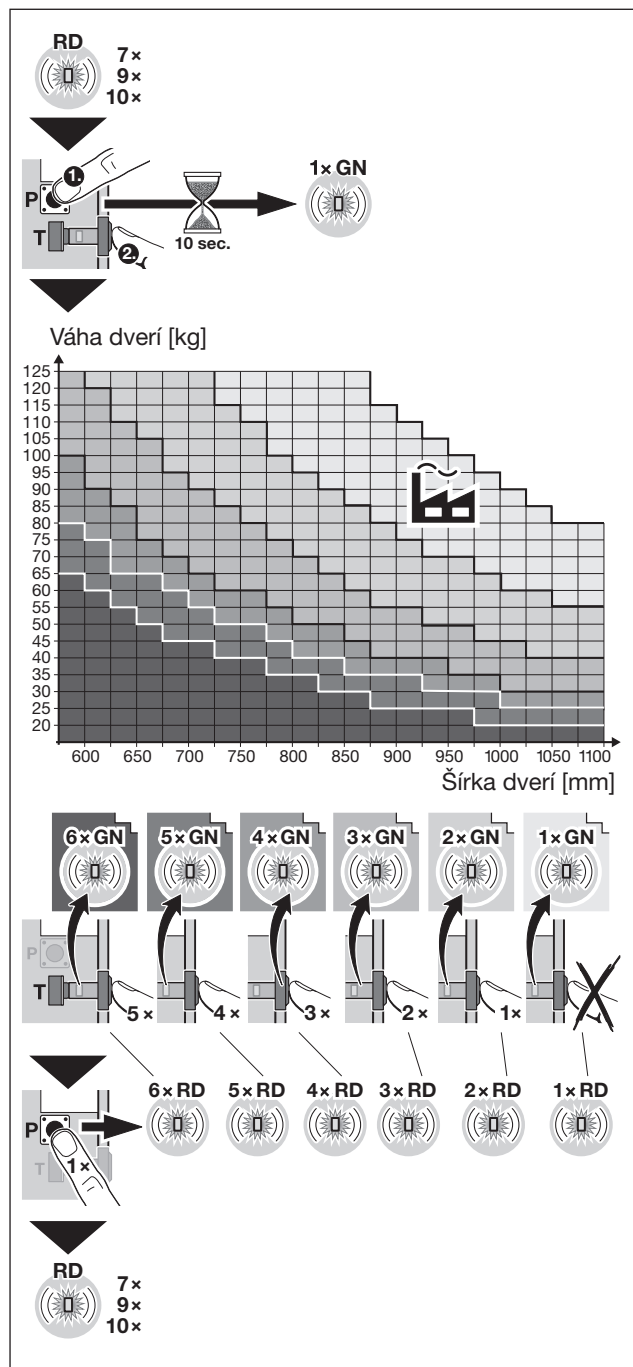

Na uloženie zvolenej rýchlosti

- ▶ Stlačte tlačidlo **P**. Na potvrdenie blikne LED jedenkrát červenou farbou podľa nastavenia rýchlosti. Pohon opäť prejde do predchádzajúceho stavu. LED blikne červenou farbou.

Časový limit:

Keď tlačidlo **P** nestlačíte v priebehu 60 sekúnd, potom ostane rýchlosť na nastavení z výroby. Pohon opäť prejde do predchádzajúceho stavu. LED blikne červenou farbou.

1.2 Zvýšenie sily / opätovný rozbeh

Pri zaúčaní sa pohon prispôsobí dverám. Pri tom sa okrem iného automaticky zaučí sila potrebná na otvorenie a zatvorenie. Na základe zvláštnych montážnych situácií môže dôjsť k tomu, že predtým zaučená sila nebude dostatočne vysoká, čo môže viesť k nechcenému zastaveniu. Túto silu je možné zvýšiť o 15 % alebo 30 % prostredníctvom špeciálneho programovania.

⚠ OPATRNE

Nebezpečenstvo poranenia v dôsledku príliš vysokého zvýšenia sily

Pri príliš vysoko nastavenej sile sa môžu poraniť osoby.

- Nenastavujte príliš vysokú silu. Vykonajte meranie sily podľa normy EN 16005, aby ste zabezpečili, že sa bude nastavená sila nachádzať v normovanom rozsahu.

Keď sa má pohon zastaviť pri chybe obmedzenia sily a opäť rozbehnúť po 2 sekundách, potom musíte aktivovať opätovný rozbeh. Opätovný rozbeh sa realizuje maximálne 2 x.

1. Stlačte tlačidlo **P**, bezprostredne potom stlačte tlačidlo **T** a držte obidve stlačené. Po 10 sekundách LED bliká 1 x rýchlo zelenou farbou. Po ďalších 5 sekundách LED bliká 1 x rýchlo červenou farbou.
2. Uvoľnite tlačidlo **T** a tlačidlo **P**.
3. Pomocou tlačidla **T** zvolte silu.

Tlačidlo T	LED bliká	Sila
nestláčať	1 x červená	normálne 
1 x stlačiť	2 x červená	o 15 % vyššia sila
2 x stlačiť	3 x červená	o 30 % vyššia sila
3 x stlačiť	4 x červená	normálne + opätovný rozbeh
4 x stlačiť	5 x červená	o 15 % vyššia sila + opätovný rozbeh
5 x stlačiť	6 x červená	o 30 % vyššia sila + opätovný rozbeh

Na uloženie zvolenej sily

- Stlačte tlačidlo **P**. Na potvrdenie blikne LED jedenkrát zelenou farbou podľa nastavenia sily. Pohon opäť prejde do predchádzajúceho stavu. LED blikne červenou farbou.

Časový limit:

Keď tlačidlo **P** nestlačíte v priebehu 60 sekúnd, potom ostane sila na nastavení z výroby.

Pohon opäť prejde do predchádzajúceho stavu. LED blikne červenou farbou.

Postúpenie, ako aj rozmnožovanie tohto dokumentu, zhodnocovanie a sprostredkovanie jeho obsahu je zakázané, pokiaľ to nie je výslovné povolené. Konanie v rozpore s týmto nariadením zaväzuje k náhrade škody. Všetky práva pre prípad registrácie patentu, úžitkového vzoru alebo vzorky vyhradené. Zmeny vyhradené.

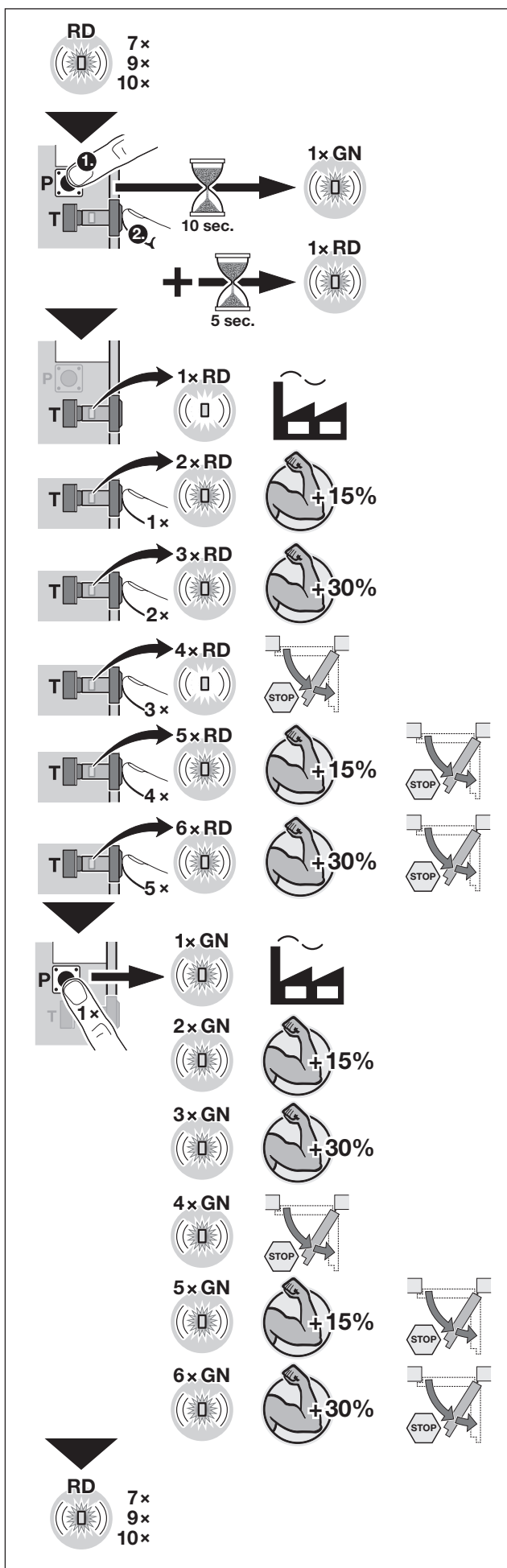

1 Gelişmiş programlama

Farklı fonksiyonlar ve parametrelere yanı sıra dairesel hareket eden motorda ayrıca iki gelişmiş programlama yapabilirsiniz.

Gelişmiş programlamaları yapabilmek için, motor ilk önce

- fabrika ayarına ayarlanmalıdır
- kuvvet bilgileri silinmeli veya
- kuvvet ve yol bilgileri silinmelidir

LED lambası kırmızı renkte yanıp sönüyor.

LED	Motorun durumu
7 defa kırmızı	Kuvvet bilgileri silinmiştir
9 defa kırmızı	Kuvvet ve yol bilgileri silinmiştir
10 defa kırmızı	Fabrika ayarı

⚠ DİKKAT

Uygun olmayan ayarlama yaralanma tehlikesi!

Gelişmiş programlamalar sadece konuya ehli kişiler tarafından yapılabilir. Gerekirse Hörmann bayisine başvurunuz. Konuya ehli olmayan kişiler tarafından yapılacak değişiklikler, ağır yaralanmalara ve ölüme neden olabilir.

1.1 Hız uyumu ayarı

Motor gönderildiğinde maks. genişlik 1100 mm ve maks. 80 kg ağırlıkta bir kapıya göre ayarlanmıştır. Şayet ağırlığı kapı genişliğine bağlı daha hafif veya daha ağır ise, hızı gelişmiş programlama yardımıyla düzenleyebilirsiniz.

⚠ DİKKAT

Aşırı yüksek hız uyum ayarında yaralanma tehlikesi

Bu fonksiyonu ile, kapı ağırlığı ve genişliğine bağlı, Low-Energy modunda olmayan hızları oluşturabilirsiniz ve bunlar yaralanmalara yol açabilir.

► Kapınızın hız uyum ayarı için yandaki tabloya bakınız.

1. **P** butonuna bastıktan hemen sonra **T** butonuna basınız ve her iki butonu basılı tutunuz. LED lambası 10 saniye sonra 1 defa hızlıca yeşil renkte yanıp sönecek.
2. Parmaklarınızı **T** ve **P** butonlardan çekiniz.
3. **T** butonu ile hızı seçiniz.

T butonu	LED yanıp sönüyor	Hız
Basmayınız	1 x defa yeşil	Normal
1 defa basınız	2 x defa yeşil	
2 defa basınız	3 x defa yeşil	
3 defa basınız	4 x defa yeşil	
4 defa basınız	5 x defa yeşil	
5 defa basınız	6 x defa yeşil	
		maximal

Kapı ağırlığı [kg]

Kapı genişliği [mm]

Seçilen hızı kaydetmek için

► **P** butonuna basınız. İlgili hız ayarın teyidi için LED lambası bir defa kırmızı renkte yanıp söner. Motor tekrar önceki duruma geri döner. LED lambası kırmızı renkte yanıp sönüyor.

Timeout:

Şayet **P** butonuna 60 saniye içinde basmazsanız, fabrika ayarındaki hız ayarında kalır. Motor tekrar önceki duruma geri döner. LED lambası kırmızı renkte yanıp sönüyor.

1.2 Kuvvet artışı / Tekrar çalıştırma

Öğrenme adımında kapı ve motor birbirine uyumlu hale getirilmektedir. Bunun için açılma ve kapanma için gerekli kuvvetler otomatik olarak tespit edilir. Bazı montaj durumlarda daha önce tanımlanmış kuvvet yetersiz olabilir ve kapı yarı yolda duraklayabilir. Bu kuvveti gelişmiş programlamada % 15 veya % 30 yükseltebilirsiniz.

⚠ DİKKAT

Aşırı kuvvet yükseltilmesinde yaralanma tehlikesi

Aşırı yüksek ayarlanmış kuvvet ayarında kişiler yaralanabilir.

- Kuvveti aşırı yüksek ayarlamayınız. Ayarlanmış kuvvetin standartlara uygun olup olmadığını tespit etmek için, EN 16005 uyarınca bir kuvvet ölçümü yapınız.

Motor, bir kuvvet sınırlandırma hatasında durduğunda ve 2 saniye sonra tekrar hareket ederse, tekrar çalıştırma etkinleştirmelisiniz. Tekrar çalıştırma maksimum 2 defa gerçekleştirilir.

1. **P** butonuna bastıktan hemen sonra **T** butonuna basınız ve her iki butonu basılı tutunuz. LED lambası 10 saniye sonra 1 defa hızlıca yeşil renkte yanıp sönecek. Sonraki 5 saniyede LED lambası hızlıca 1 defa kırmızı renkte yanıp söner.
2. Parmaklarınızı **T** ve **P** butonlardan çekiniz.
3. **T** butonu ile kuvveti seçiniz.

T butonu	LED yanıp söniyor	Kuvvet
Basmayınız	1 defa kırmızı	Normal 
1 defa basınız	2 defa kırmızı	Kuvvet % 15 daha yüksek
2 defa basınız	3 defa kırmızı	Kuvvet % 30 daha yüksek
3 defa basınız	4 defa kırmızı	normal + tekrar çalıştırma
4 defa basınız	5 defa kırmızı	% 15 daha yüksek kuvvet + tekrar çalıştırma
5 defa basınız	6 defa kırmızı	% 30 daha yüksek kuvvet + tekrar çalıştırma

Seçilen kuvveti kaydetmek için

- **P** butonuna basınız. Kuvvet ayarın teyidi için LED lambası bir defalık yeşil renkte yanıp söner. Motor tekrar önceki duruma geri döner. LED lambası kırmızı renkte yanıp söniyor.

Timeout:

Şayet **P** butonuna 60 saniye içinde basmazsanız, fabrika ayarındaki kuvvet ayarında kalır.

Motor tekrar önceki duruma geri döner. LED lambası kırmızı renkte yanıp söniyor.

Bu dokümanın izinsiz olarak çoğaltılması, üçüncü kişilere verilmesi ya da içeriğinin kullanılması yasaktır. Aykırı hareketler tazminat ödenmesini gerektiriyor. Patent, kullanım numuneler, veya kişisel zevk örnekleri tüm haklar gizlidir. Değişiklik yapma hakları saklıdır.

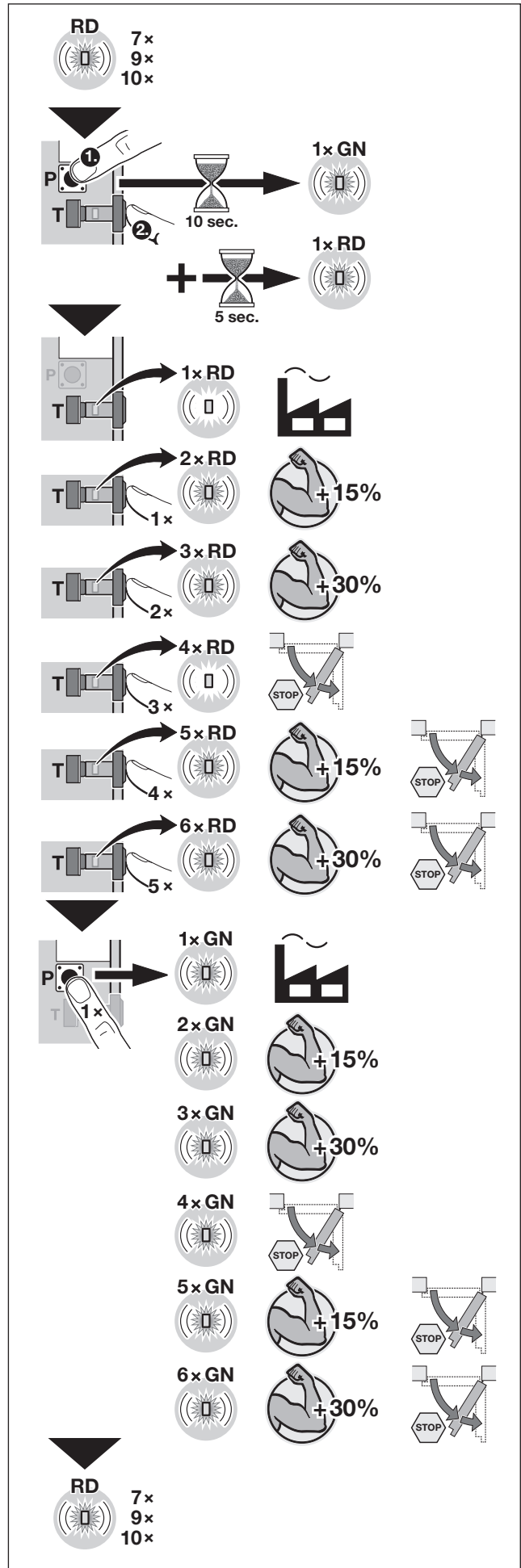

1 Specialiųjų funkcijų programavimas

Galite naudoti ne tik įvairias sąvarnių durų pavaros funkcijas ir tam tikrus parametrus, bet ir užprogramuoti dvi specialiąsias funkcijas.

Specialiąsias funkcijas galite užprogramuoti, jei prieš tai pavarai

- parinkote gamyklinius nustatymus,
- ištrynėte galios duomenis arba
- ištrynėte galios ir kelio duomenis.

Mirksi raudonas šviesos diodas.

Šviesos diodas	Pavaros būseną
7 k. raudonas	Galios duomenys ištrinti
9 k. raudonas	Galios ir kelio duomenys ištrinti
10 k. raudonas	Gamyklinis nustatymas

⚠ ATSARGIAI

Netinkamai nustačius kyla pavojus susižaloti!

Specialiąsias funkcijas gali programuoti tik kvalifikuoti asmenys. Jei reikia, kreipkitės į platintoją. Pakeitimus atliekant nekvalifikuotiems asmenims, kyla didelis pavojus sveikatai ir gyvybei.

1.1 Greičio pritaikymas

Pristatant duris pavara nustatyta maks. 1100 mm pločio ir maks. 80 kg svorio durims. Jei, atsižvelgiant į durų plotį, svoris yra mažesnis arba didesnis, greitį galite pritaikyti užprogramuodami specialiąsias funkcijas.



⚠ ATSARGIAI

Pavojus susižeisti nustačius per didelį greitį

Naudodami šią funkciją galite nustatyti tokį greitį, kuris, atsižvelgiant į durų svorį ir durų plotį, nebūtų nedidelių el. energijos sąnaudų srityje ir jį nustačius nebūtų galima susižeisti.

► Toliau pateiktoje lentelėje nurodyta, kokį greitį reikia parinkti Jūsų durims.

1. Paspauskite **P** mygtuką, iš karto po to paspauskite **T** mygtuką ir laikykite.
Po 10 sekundžių greitai 1 k. sumirksi žalias šviesos diodas.
2. Atleiskite **T** mygtuką ir **P** mygtuką.
3. **T** mygtuku parinkite greitį.

T mygtukas	Šviesos diodas mirksi	Greitis
Nespauskite	1 k. žalias	normalus 
Paspauskite 1 k.	2 k. žalias	↓ 
Paspauskite 2 k.	3 k. žalias	
Paspauskite 3 k.	4 k. žalias	
Paspauskite 4 k.	5 k. žalias	
Paspauskite 5 k.	6 k. žalias	

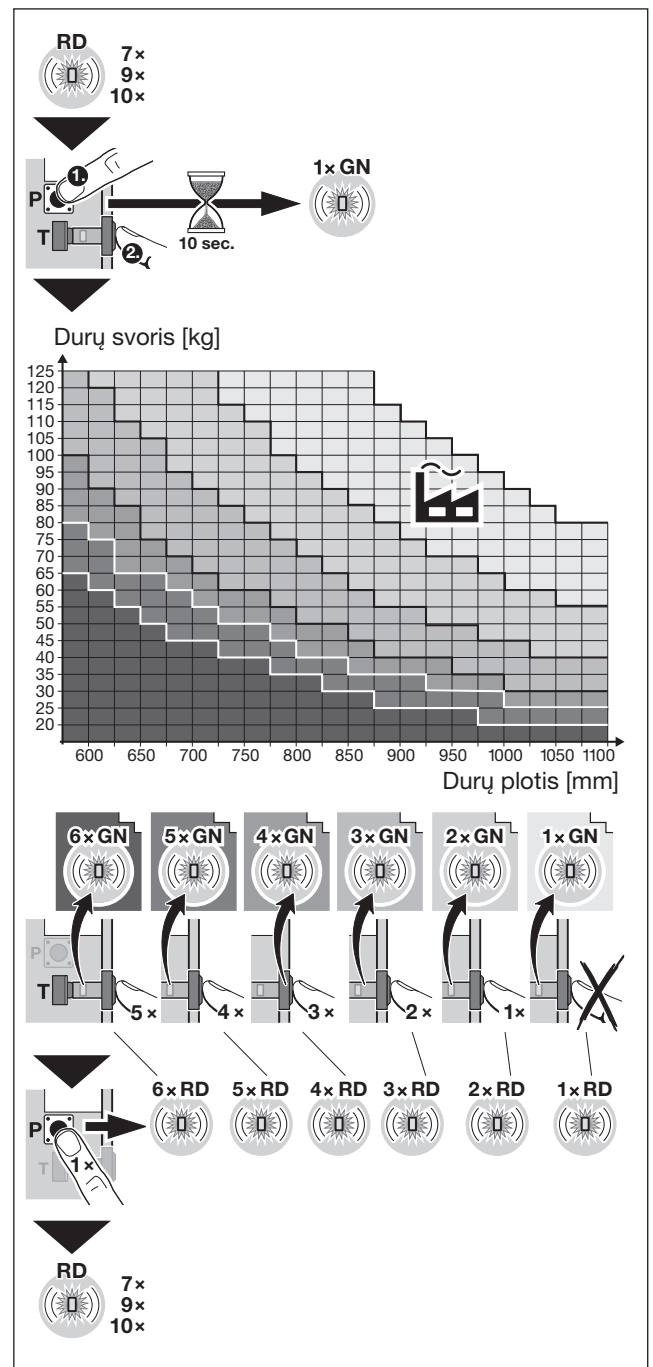

Durų svoris [kg]

Durų plotis [mm]

6x GN 5x GN 4x GN 3x GN 2x GN 1x GN

6x RD 5x RD 4x RD 3x RD 2x RD 1x RD

RD 7x 9x 10x

Parinkto greičio išsaugojimas

- Paspauskite **P** mygtuką.
Parinktą greičio nustatymą patvirtina vieną kartą sumirksėjęs raudonas šviesos diodas.
Vėl perjungiama ankstesnė pavaros būseną.
Mirksi raudonas šviesos diodas.

Pertrauka:

Jei per 60 sekundžių nepaspauskite **P** mygtuko, liks išsaugotas gamykloje nustatytas greitis.
Vėl perjungiama ankstesnė pavaros būseną.
Mirksi raudonas šviesos diodas.

1.2 Galios didinimas / pakartotinis paleidimas

Programuojant pavaros veikimas pritaikomas pagal duris. Tam tikromis aplinkybėmis reikiama atidarymo ir uždarymo galia užprogramuojama automatiškai. Jei buvo pasirinktos ypatingos montavimo situacijos, gali būti taip, kad iš anksto užprogramuotos jėgos nepakaks, todėl durys gali netikėtai sustoti. Užprogramavę specialiąsias funkcijas šią galią galite padidinti 15 % arba 30 %.

⚠️ ATSARGIAI

Pavojus susižeisti nustačius per didelę galią

Nustačius per didelę galią gali būti sužeisti žmonės.

- ▶ Nenustatykite per didelės galios. Norėdami įsitikinti, kad nustatyta galia yra normalioje srityje, galite išmatuoti galią, remdamiesi EN 16005 standartu.

Jei po galios apribojimo klaidos pavarą turi sustoti ir po 2 sekundžių įsijungti iš naujo, reikia aktyvinti pakartotinio paleidimo funkciją. Pakartotinis paleidimas vyksta daugiausia 2 kartus iš eilės.

1. Paspauskite **P** mygtuką, iš karto po to paspauskite **T** mygtuką ir laikykite.
Po 10 sekundžių greitai 1 k. sumirksi žalias šviesos diodas.
Po 5 sekundžių 1 k. greitai sumirksi raudonas šviesos diodas.
2. Atleiskite **T** mygtuką ir **P** mygtuką.
3. **T** mygtuku parinkite galią.

T mygtukas	Šviesos diodas mirksi	Galia
Nespauskite	1 k. raudonas	normalus 
Paspauskite 1 k.	2 k. raudonas	15 % didesnė galia
Paspauskite 2 k.	3 k. raudonas	30 % didesnė galia
Paspauskite 3 k.	4 k. raudonas	Normali galia ir pakartotinis paleidimas
Paspauskite 4 k.	5 k. raudonas	15 % didesnė jėga ir pakartotinis paleidimas
Paspauskite 5 k.	6 k. raudonas	30 % didesnė jėga ir pakartotinis paleidimas

Parinktos galios išsaugojimas

- ▶ Paspauskite **P** mygtuką.
Parinktą galios nustatymą patvirtina vieną kartą sumirksėjęs žalias šviesos diodas.
Vėl perjungiamo ankstesnė pavaros būseną.
Mirksi raudonas šviesos diodas.

Pertrauka:

Jei per 60 sekundžių nepaspausite **P** mygtuko, liks išsaugota gamykloje nustatyta galia.

Vėl perjungiamo ankstesnė pavaros būseną.
Mirksi raudonas šviesos diodas.

Be atskiro aiškaus leidimo, draudžiama šį dokumentą platinti, kopijuoti, naudoti ir perduoti jo turinį. Pažeidus šiuos reikalavimus gali būti pareikalauta atlyginti žalą. Saugomos visos teisės į patentą, modelį arba pavyzdžio ar modelio registravimą. Pasilikame teisę daryti pakeitimus.

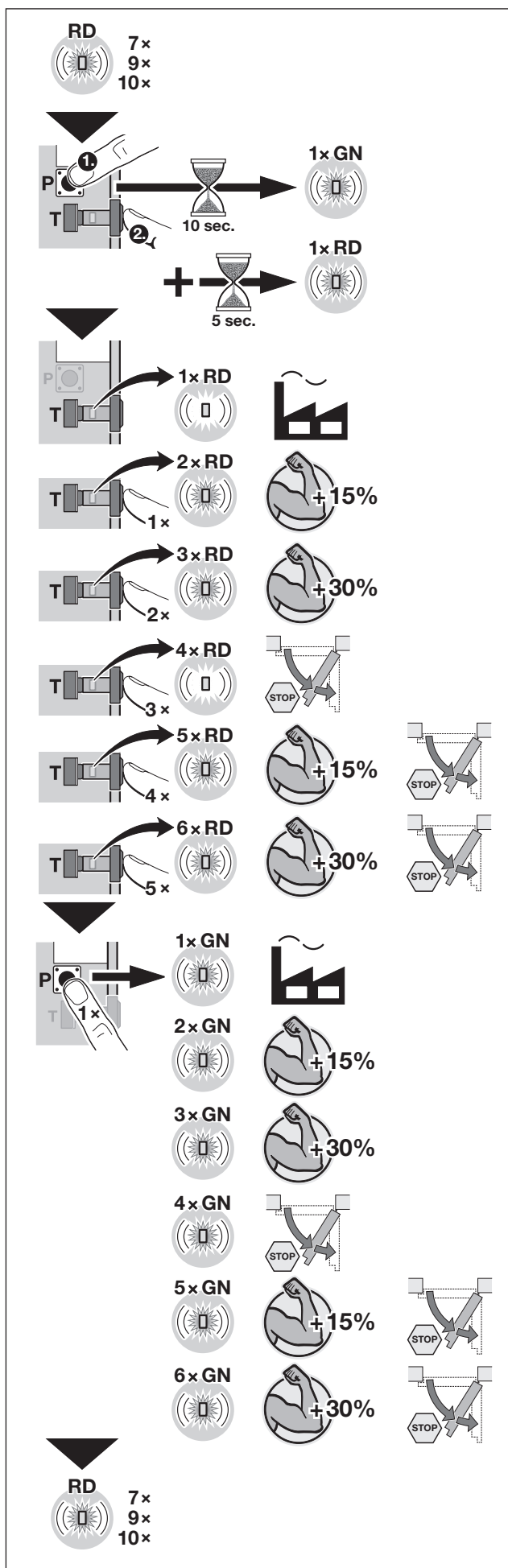

1 Eriprogrammeerimine

Lisaks erinevatele funktsioonidele ja nende parameetrite muutmisele on võimalik tiibukseajamil teostada kaks eriprogrammeeringut.

Eriprogrammeerimine on võimalik teostada ainult siis, kui eelnevalt on ajamil

- taastatud tehaseseadistused
- jõudude andmed kustutatud või
- jõud ja liikumisteed kustutatud

LED vilgub punaselt.

LED	Ajami olek
7 x punaselt	Jõudude andmed kustutatud
9 x punaselt	Jõudude ja liikumisteede andmed kustutatud
10 x punaselt	Tehaseseadistus

⚠ ETTEVAATUST

Valedest seadistustest lähtuv vigastuste oht!

Eriprogrammeerimist võivad teostada üksnes vastavate teadmistega isikud. Pöörduge vajadusel lähima Hörmanni edasimüüja poole. Asjatundmatute isikute poolt tehtavad muudatused võivad olla ohtlikud ja isegi eluohtlikud.

1.1 Kiiruse kohandamine

Tarneolekus on ajam seadistatud ustele, mis on max 1100 mm laiad ja mille kaal on max 80 kg. Kui kaal on sõltuvalt ukse laiusest väiksem või suurem, siis saab kiirust eriprogrammeeringu abil kohandada.



⚠ ETTEVAATUST

Liiga suurest kiirusest lähtuv vigastuste oht

Selle funktsiooniga on võimalik uks panna liikuma kiirusega, mis ei asu Low-Energy alas ning võib põhjustada vigastusi.

- ▶ Valige kõrval olevast tabelist Teie ukse jaoks sobilik kiiruse kompensatsioon.

1. Vajutage nupule **P**, seejärel kohe nupule **T** ning hoidke mõlemat vajutatuna. 10 sekundi möödudes vilgub LED 1 x kiiresti roheliselt.
2. Laske nupud **T** ja **P** lahti.
3. Valige nupuga **T** vastav kiirus.

Nupp T	LED vilgub	Kiirus
ei vajuta	1 x roheliselt	tavaline 
vajutage 1 x	2 x roheliselt	
vajutage 2 x	3 x roheliselt	
vajutage 3 x	4 x roheliselt	
vajutage 4 x	5 x roheliselt	
vajutage 5 x	6 x roheliselt	
		maksimaalne

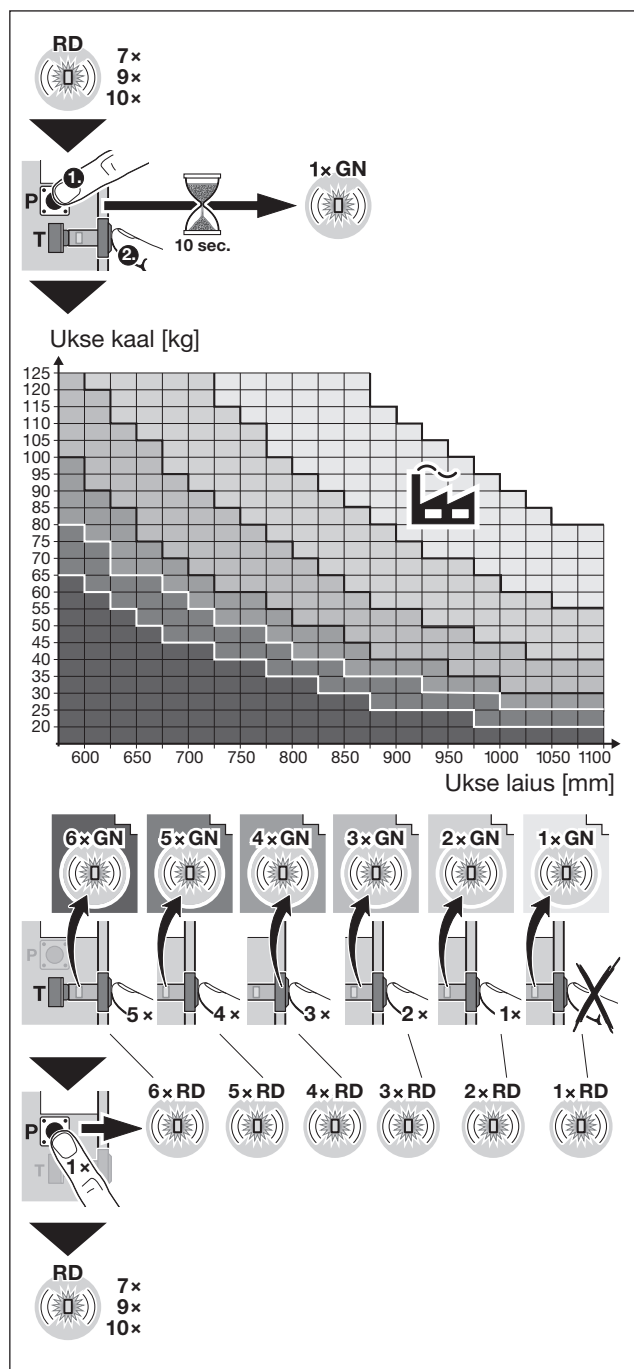

Valitud kiiruse salvestamine

- ▶ Vajutage nupule **P**. Kinnituseks vilgub LED korra punaselt vastavalt kiiruse seadistusele. Ajam lülitub uuesti eelnenud olekusse. LED vilgub punaselt.

Kontrollaja möödumine:

Kui Te ei vajuta 60 sekundi jooksul nupule **P**, siis jääb kiirus tehaseseadistusele.

Ajam lülitub uuesti eelnenud olekusse. LED vilgub punaselt.

1.2 Jõu suurendamine / taaskäivitus

Õpetamisel seadistatakse ajam toimimiseks vastava uksega. Seejuures õpitakse automaatselt ära ka avamiseks ja sulgemiseks vajalik jõud. Erioste paigaldussituatsioonide tulemusel võib esineda olukordi, kus eelnevalt õpitud jõud ei ole piisavalt suur, mis põhjustab soovimatuid seiskumisi. Eriprogrammeeringu abil on võimalik jõudu 15 % või 30 % võrra suurendada.

⚠ ETTEVAATUST

Liiga suurest jõust lähtuv vigastuste oht

Kui jõud on seadistatud liiga suureks, siis võivad isikud kannatada saada.

- ▶ Ärge seadistage jõudu liiga suureks. Teostage jõu mõõtmine vastavalt normile EN 16005 veendumaks, et seadistatud jõud asub lubatud vahemikus.

Kui soovite, et ajam taaskäivituks jõupirangu vea esinemisel 2 sekundi möödumisel uuesti, siis peate taaskäivituse aktiveerima. Taaskäivitus teostatakse maksimaalselt 2 x.

1. Vajutage nupule **P**, seejärel kohe nupule **T** ning hoidke mõlemat vajutatuna. 10 sekundi möödudes vilgub LED 1 x kiiresti roheliselt. Veel 5 sekundi möödumisel vilgub LED 1 x kiiresti punaselt.
2. Laske nupud **T** ja **P** lahti.
3. Valige nupuga **T** soovitud jõud.

Nupp T	LED vilgub	Jõud
ei vajuta	1 x punaselt	tavaline 
vajutage 1 x	2 x punaselt	15 % suurem jõud
vajutage 2 x	3 x punaselt	30 % suurem jõud
vajutage 3 x	4 x punaselt	tavaseadistus + taaskäivitus
vajutage 4 x	5 x punaselt	15 % suurem jõud + taaskäivitus
vajutage 5 x	6 x punaselt	30 % suurem jõud + taaskäivitus

Valitud jõu salvestamiseks

- ▶ Vajutage nupule **P**. Kinnituseks vilgub LED korra roheliselt vastaval jõu seadistusele. Ajam lülitub uuesti eelnenud olekusse. LED vilgub punaselt.

Kontrollaja möödumine:

Kui Te ei vajuta 60 sekundi jooksul nupule **P**, siis jääb jõud tehaseseadistusele.

Ajam lülitub uuesti eelnenud olekusse. LED vilgub punaselt.

Käesoleva dokumendi paljundamine, müümine ja selle sisu edastamine on keelatud, kui ei ole meepoolset ühest luba. Selle rikkumisel tuleb hüvitada meile tekitatud kahju. Kõik õigused patendi, kaubamärgi või tunnuse sissekande tegemiseks reserveeritud. Jätame omale õiguse teha muudatusi.

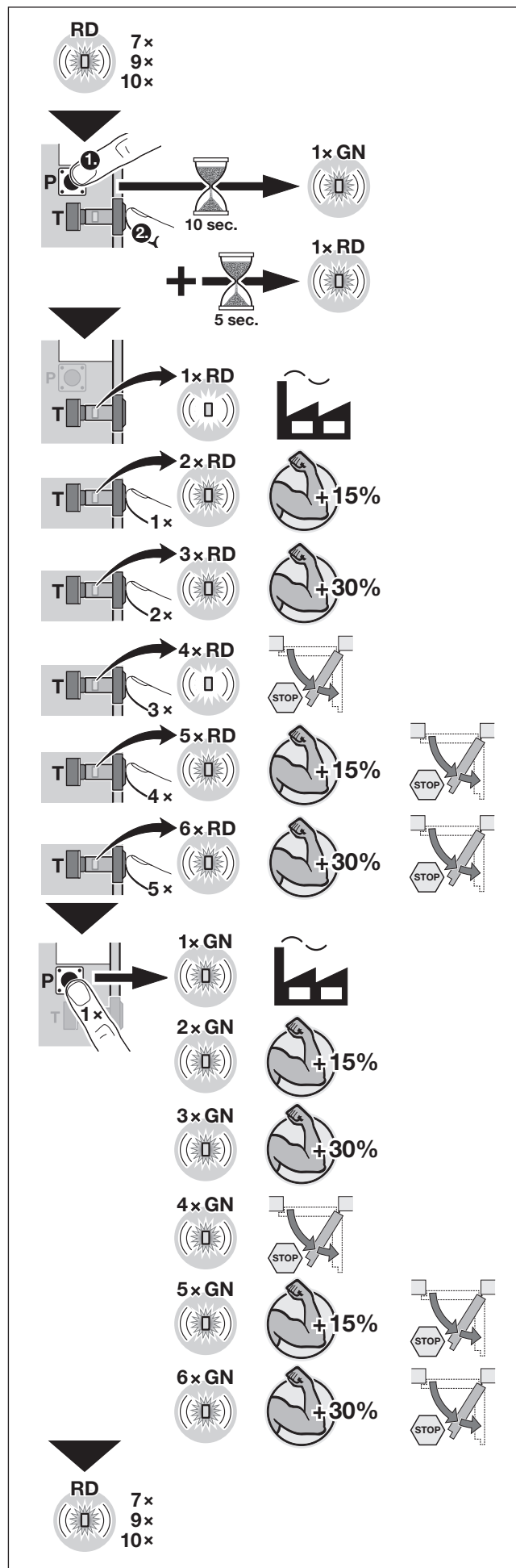

1 Speciālā programmēšana

Papildus dažādajām funkcijām un parametriem veramo durvju piedziņai ir iespējams veikt divu speciālo programmu iestatīšanu.

Speciālās programmas iespējams iestatīt tikai tad, ja pirms tam piedziņai ir:

- veikts rūpnīcas iestatījums
- izdzēsti dati attiecībā uz spēka momentu vai
- izdzēsti dati attiecībā uz spēka momenta datiem un vēršanās attālumu

Gaismas diode mirgo sarkanā krāsā.

Gaismas diode	Piedziņas stāvoklis
7 x sarkanā krāsā	Spēka momenta dati izdzēsti.
9 x sarkanā krāsā	Spēka momenta dati un vēršanās attāluma dati ir izdzēsti.
10 x sarkanā krāsā	Rūpnīcas iestatījums

⚠ IEVĒROT PIESARDZĪBU!

Savainojumu gūšanas risks nepareizi veiktas iestatīšanas dēļ!

Speciālās programmēšanas darbības drīkst veikt tikai lietpratīgas personas. Nepieciešamības gadījumā vērsieties pie sava specializētā tirdzniecības pārstāvja. Izmāiņas, kuras veic nelietpratīgas personas, var izraisīt nopietnu apdraudējumu cilvēka veselībai un dzīvībai.

1.1 Ātruma pielāgošana

Piegādes brīdī piedziņa ir ieprogrammēta atbilstoši durvīm, kuru maks. platums ir 1100 mm un maks. svars 80 kg. Ja durvju platums atkarībā no to svara ir mazāks vai lielāks, vēršanās ātrumu ir iespējams pielāgot, izmantojot speciālās programmēšanas funkciju.



⚠ IEVĒROT PIESARDZĪBU!

Savainojumu gūšanas risks, iestatot pārāk lielu vēršanās ātrumu!

Izmantojot šo funkciju, jūs varat panākt tādu vēršanās ātrumu, kas atkarībā no durvju svara un platuma vairs neiekļaujas „low-energy“ amplitūdā, tādējādi nodarot miesas bojājumus.

- Blakus redzamajā tabulā ir norādīti dati jūsu durvju vēršanās ātruma pielāgošanai.

1. Nospiediet taustiņu **P**, uzreiz pēc tam taustiņu **T**, un turiet tos abus nospiešus. Pēc 10 sekundēm gaismas diode 1 x ātri iemirgojas zaļā krāsā.
2. Taustiņus **T** un **P** atlaidiet.
3. Ar taustiņu **T** izvēlieties ātrumu.

T taustiņš	Gaismas diode iemirgojas	Ātrums
nespiest	1 x zaļā krāsā	normal 
nospieš 1 x	2 x zaļā krāsā	 ↓ maximal
nospieš 2 x	3 x zaļā krāsā	
nospieš 3 x	4 x zaļā krāsā	
nospieš 4 x	5 x zaļā krāsā	
nospieš 5 x	6 x zaļā krāsā	

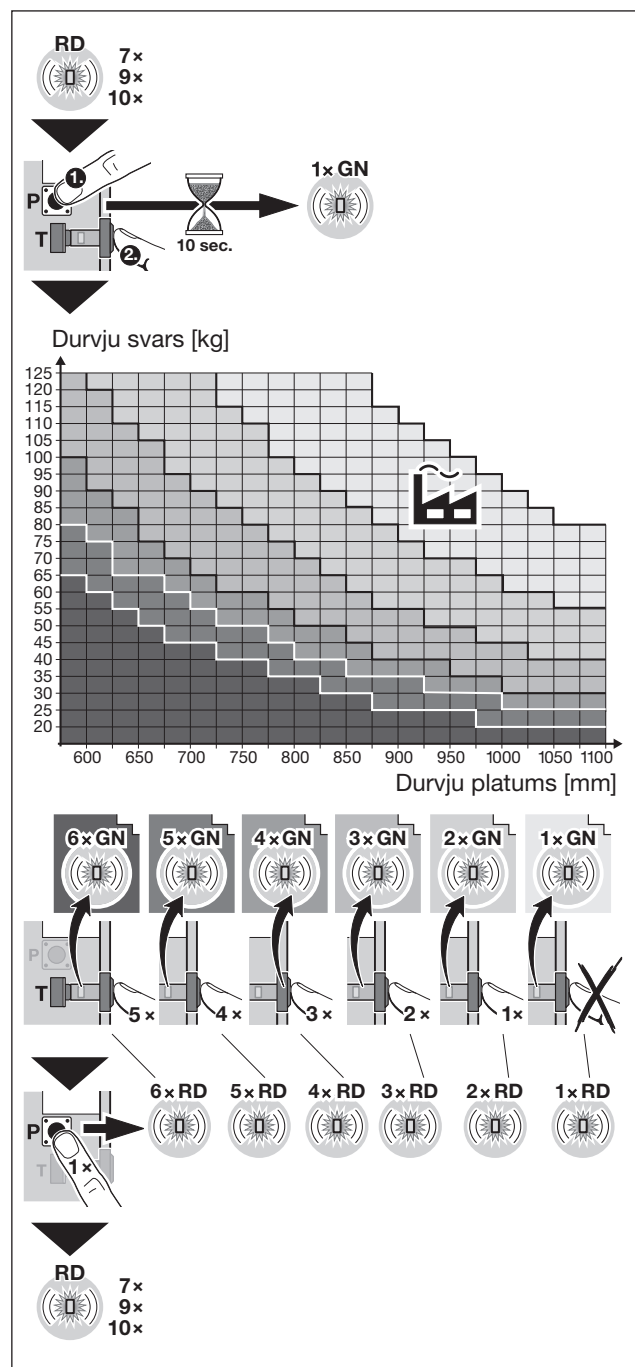

Lai izvēlēto ātrumu saglabātu atmiņā:

- Nospiediet taustiņu **P**. Gaismas diode vienreiz iemirgojas sarkanā krāsā atbilstoši ātruma iestatījumam, šādi raidot apstiprinājuma signālu. Piedziņa pārslēdzas atpakaļ uz iepriekšējo stāvokli. Gaismas diode mirgo sarkanā krāsā.

Taimauts:

60 sekunžu laikā nospiežot taustiņu **P**, tiek saglabāts ātrums, kas tika iestatīts rūpnīcā.

Piedziņa pārslēdzas atpakaļ uz iepriekšējo stāvokli. Gaismas diode mirgo sarkanā krāsā.

1.2 Spēka momenta palielināšana / atkārtota palaide

Veicot programmēšanu, piedziņa tiek pielāgota durvju parametriem. Šī procesa laikā automātiski tiek ieprogrammēts arī durvju atvēršanai un aizvēršanai nepieciešamais spēka moments. Nestandarta montāžas stāvokļa gadījumā pirms tam ieprogrammētais spēka moments var nebūt pietiekams, tādējādi izraisot nejaušu durvju kustības apstāšanos. Izmantojot speciālas programmēšanas funkciju, šo spēka momentu iespējams palielināt par 15 % vai 30 %.

⚠ IEVĒROT PIESARDZĪBU!

Savainojumu gūšanas risks, iestatot pārāk lielu spēka momentu!

Iestatot pārāk lielu spēka momentu, pastāv miesas bojājumu gūšanas risks.

- ▶ Neiestatiet pārāk lielu spēka momentu. Veiciet spēka momenta mērījumus atbilstoši EN 16005, lai pārliecinātos, ka iestatītais spēka moments atbilst normai.

Ja piedziņai ir jāapstājas pēc spēka momenta ierobežošanas kļūdas un jāatsāk darboties pēc 2 sekundēm, tad ir jāaktivizē atkārtota palaide. Atkārtota palaide notiek maksimāli 2 x.

1. Nospiediet taustiņu **P**, uzreiz pēc tam taustiņu **T**, un turiet tos abus nospiešus. Pēc 10 sekundēm gaismas diode 1 x ātri iemirgojas zaļā krāsā. Vēl pēc 5 sekundēm gaismas diode 1 x ātri iemirgojas sarkanā krāsā.
2. Taustiņus **T** un **P** atlaidiet.
3. Ar taustiņu **T** iestatiet spēka momentu.

T taustiņš	Gaismas diode mirgo	Spēka moments
nospieš	1 x sarkanā krāsā	normāls 
nospieš 1 x	2 x sarkanā krāsā	par 15 % lielāks spēka moments 
nospieš 2 x	3 x sarkanā krāsā	par 30 % lielāks spēka moments 
nospieš 3 x	4 x sarkanā krāsā	normāli + atkārtota palaide 
nospieš 4 x	5 x sarkanā krāsā	15 % augstāks spēka moments + atkārtota palaide 
nospieš 5 x	6 x sarkanā krāsā	30 % augstāks spēka moments + atkārtota palaide 

Lai iestatīto spēka momentu saglabātu atmiņā:

- ▶ Nospiediet **P** taustiņu. Raidot apstiprinājuma signālu, gaismas diode atbilstoši spēka momenta iestatījumam vienu reizi iemirgojas zaļā krāsā. Piedziņa pārslēdzas atpakaļ uz iepriekšējo stāvokli. Gaismas diode mirgo sarkanā krāsā.

Taimauts:

60 sekunžu laikā nospiežot taustiņu **P**, tiek saglabāts spēka moments, kas tika iestatīts rūpnīcā.

Piedziņa pārslēdzas atpakaļ uz iepriekšējo stāvokli. Gaismas diode mirgo sarkanā krāsā.

Šīs instrukcijas pavairošana, tās satura realizācija pārdošanas ceļā un izpaušana ir aizliegta, ja vien no ražotāja iepriekš nav saņemta īpaša atļauja. Šī noteikuma neievērošana vainīgajai personai uzliek par pienākumu atbildēt par radušos zaudējumus. Visas tiesības attiecībā uz patenta, rūpnieciskā parauga vai šī parauga rūpnieciskā dizaina reģistrāciju rezervētas. Paturam tiesības veikt izmaiņas.

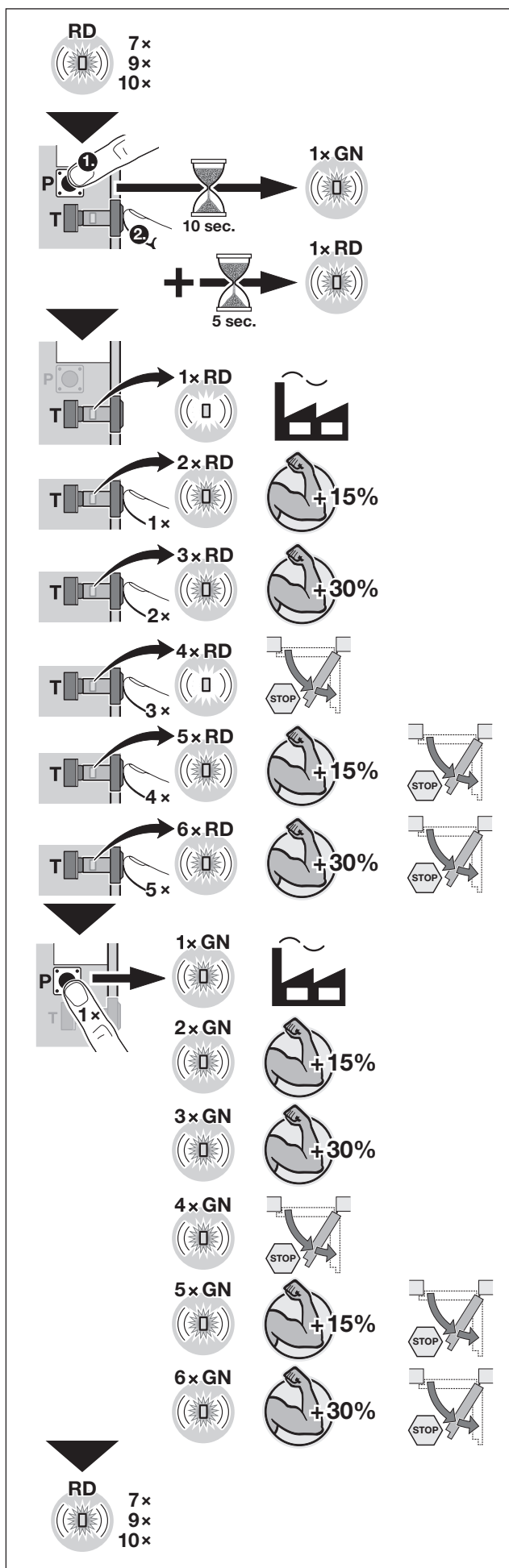

1 Posebno programiranje

Između različitih funkcija i određenih parametara na motoru za pokretno krilo možete odabrati dva posebna programa.

Posebno programiranje može uslijediti tek ukoliko ste prethodno na motoru

- podesili tvorničke postavke
- obrisali podatke o snazi ili
- obrisali podatke o snazi i putanji

LED dioda treperi crveno.

LED	Stanje motora
7 x crveno	Podatci o snazi su obrisani
9 x crveno	Podatci o snazi i putanji su obrisani
10 x crveno	Tvornička postavka

⚠ OPREZ

Opasnost od ozljeda uzrokovanih nestručnim postavkama!

Posebna programiranja vrše isključivo stručno osposobljene osobe. Po potrebi se obratite svojem ovlaštenom zastupniku. Izmjene koje vrše nestručne osobe mogu bitno ugroziti tijelo i život.

1.1 Prilagođavanje brzine

U stanju isporuke je predviđen motor za vrata, s maksimalnom širinom 1100 mm i maksimalnom težinom 80 kg. Ukoliko je težina u ovisnosti sa širinom vrata manja ili veća, u tom slučaju možete uz pomoć posebnog programiranja podesiti brzinu otvaranja i zatvaranja.

⚠ OPREZ

Opasnost od ozljeda uzrokovanih prevelikom brzinom

S ovom funkcijom možete ostvariti brzine otvaranja i zatvaranja vrata, koje ovise o odnosu težine i širine vrata ali se ne nalaze u nisko energetsom području pa stoga mogu uzrokovati ozljede.

► U priloženoj tablici navedene su odgovarajuće brzine za Vaša vrata.

1. Pritisnite tipku **P** i neposredno potom tipku **T** te obje tipke držite pritisnutima. Nakon 10 sekundi zelena LED dioda 1 x brzo trepne.
2. Pustite tipke **T** i **P**.
3. Brzinu odaberite pomoću tipke **T**.

T-tipka	LED treperi	Brzina
ne pritiskati	1 x zeleno	normalno 
1 x pritisnuti	2 x zeleno	↓ 
2 x pritisnuti	3 x zeleno	
3 x pritisnuti	4 x zeleno	
4 x pritisnuti	5 x zeleno	
5 x pritisnuti	6 x zeleno	
		maksimalna

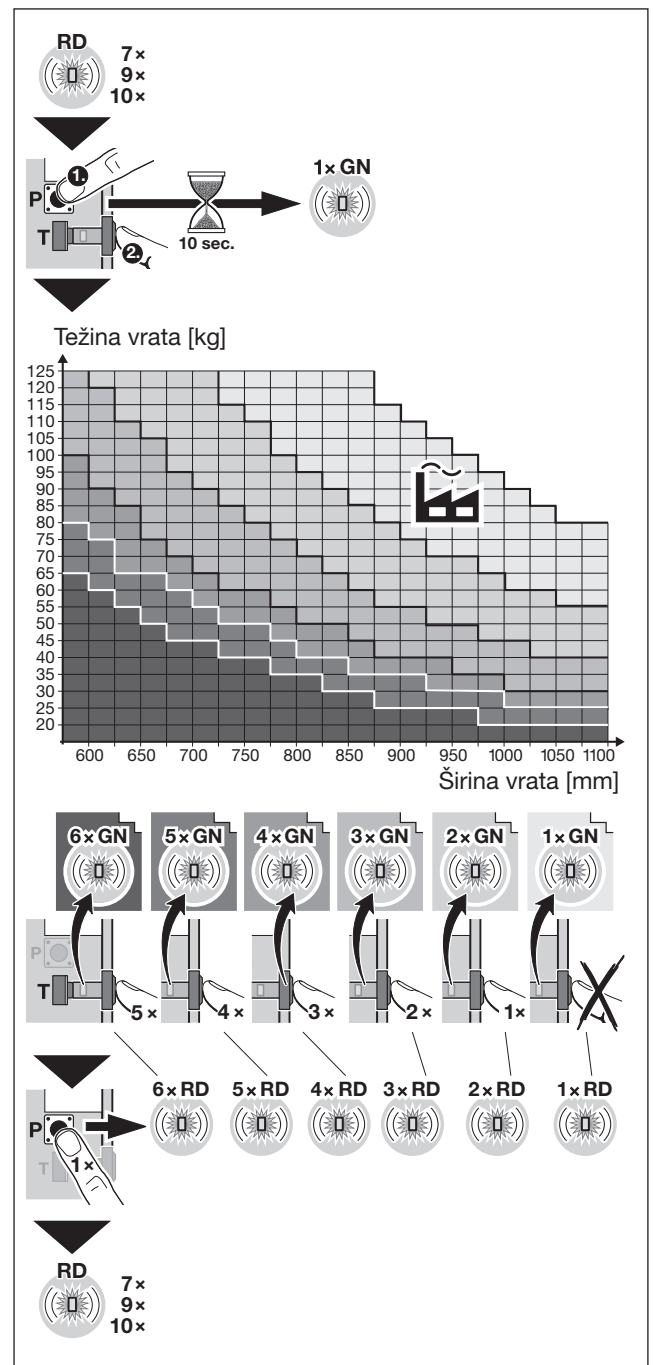

Težina vrata [kg]

Širina vrata [mm]

6 x GN	5 x GN	4 x GN	3 x GN	2 x GN	1 x GN
6 x RD	5 x RD	4 x RD	3 x RD	2 x RD	1 x RD

Za pohranu odabrane brzine

- Pritisnite tipku **P**. U skladu s odgovarajućom brzine snage crvena LED dioda jednokratno treperi. Motor se vraća u prethodno stanje. LED dioda treperi crveno.

Timeout:

Ako u roku od 60 sekundi ne pritisnete **P** tipku, brzina ostaje u tvorničkoj postavci. Motor se vraća u prethodno stanje. LED dioda treperi crveno.

1.2 Povećanje sile / ponovno pokretanje

Kod priučavanja pogona pogon se usklađuje s vratima. Pri tome se između ostalog automatski priučava snaga potrebna za otvaranje i zatvaranje vrata. Temeljem posebne situacije ugradnje priučena snaga možda neće biti dovoljna, te će doći do neželjenog zaustavljanja vrata. Ta snaga se može posebnim programiranjem povisiti za 15 % do 30 %.

⚠ OPREZ

Opasnost od ozljeda uzrokovanih prevelikom snagom

Ako je podešena prevelika snaga može doći do ozljeđivanja osoba.

- ▶ Nemojte namjestiti preveliku silu. Izmjerite namještenu silu sukladno EN 16005 kako biste bili sigurni da je vrijednost u normalnom rasponu.

Ako želite da se pogon zaustavi u slučaju pogreške u ograničenju sile i ponovno pokrene nakon 2 sekunde, morate aktivirati ponovno pokretanje. Ponovno pokretanje provodi se najviše 2 x.

1. Pritisnite tipku **P** i neposredno potom tipku **T** te obje tipke držite pritisnutima. Nakon 10 sekundi zelena LED dioda 1 x brzo trepne. Nakon 5 sekundi crvena LED dioda 1 x trepne.
2. Pustite tipke **T** i **P**.
3. Pomoću **T** tipke odaberite iznos snage.

T-tipka	LED treperi	Snaga
ne pritisnuti	1 x crveno	normalno 
1 x pritisnuti	2 x crveno	15 % više snage
2 x pritisnuti	3 x crveno	30 % više snage
3 x pritisnuti	4 x crveno	normalno + ponovno pokretanje
4 x pritisnuti	5 x crveno	15 % veća sila + ponovno pokretanje
5 x pritisnuti	6 x crveno	30 % veća sila + ponovno pokretanje

Za pohranu odabrane snage

- ▶ Pritisnite tipku **P**. U skladu s odgovarajućom postavkom snage zelena LED dioda jednokratno treperi zeleno. Motor se vraća u prethodno stanje. LED dioda treperi crveno.

Timeout:

Ako u roku od 60 sekundi ne pritisnete **P** tipku, snaga ostaje u tvorničkoj postavci.

Motor se vraća u prethodno stanje. LED dioda treperi crveno.

Ako nije drugačije navedeno, prosljeđivanje i množenje ovih dokumenata te korištenje i objavljivanje njihovih sadržaja nije dopušteno. U suprotnom podliježete plaćanju odštete. Pridržano pravo na unos patenta, uputa za korištenje ili uzoraka po izboru. Pridržano pravo izmjena.

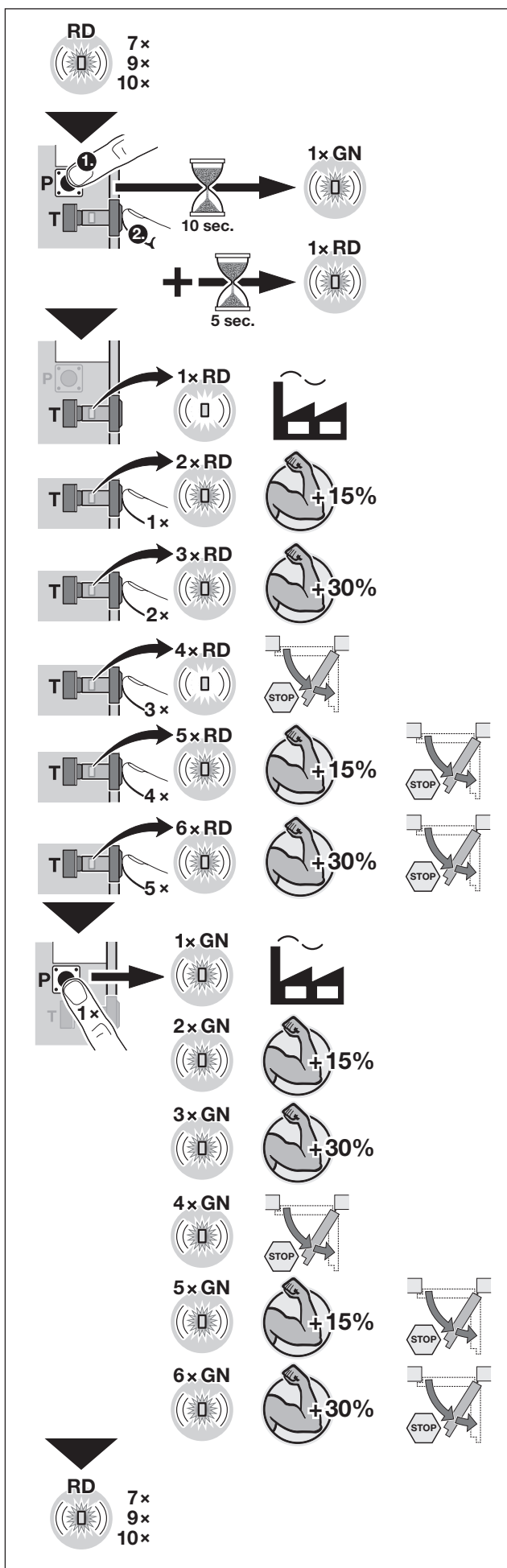

1 Posebno programiranje

Pored različitih funkcija i dotičnih parametara možete preduzeti dva posebna programiranja na motoru za vrata.

Posebno programiranje možete preduzeti samo ako ste prethodno na motoru

- podesili fabričko podešenje
- obrišete podatke o sili ili
- obrišete podatke o sili i putanji

LED treperi crveno.

LED	Stanje motora
7 x crveno	Podaci o sili su obrisani
9 x crveno	Podaci o sili i putanji su obrisani.
10 x crveno	Fabričko podešenje

⚠ OPREZ

Opasnost od povrede zbog nestručnog podešavanja!

Specijalna programiranja se smeju sprovesti samo od strane stručnih lica. Obratite se po potrebi vašem stručnom prodavcu. Izmene sprovedene od strane nestručnih lica mogu prouzrokovati značajne opasnosti za telo i po život.

1.1 Prilagođavanje brzine

Prilikom isporuke motor je podešen za vrata sa maks. širinom od 1100 mm i maks. težinom od 80 kg. Ako je težina manja ili veća u zavisnosti od širine vrata, onda možete prilagoditi brzinu pomoću posebnog programiranja.



⚠ OPREZ

Opasnost od povreda zbog prilagođavanja previsoke brzine

Pomoću ove funkcije možete stvoriti brzine koje se ne nalaze u niskoenergetskom području i koje mogu prouzrokovati povrede, u zavisnosti od težine i širine vrata.

- ▶ U tabeli pored pronađite odgovarajuće prilagođavanje težine za vaša vrata.

1. Pritisnite taster **P**, odmah zatim taster **T** i držite oba pritisnutim. Nakon 10 sekundi LED treperi 1 x brzo zeleno.
2. Otpustite taster **T** i taster **P**.
3. Pomoću tastera **T** izaberite brzinu.

T-taster	LED treperi	Brzina
ne pritiskati	1 x zeleno	normalno 
1 x pritisnuti	2 x zeleno	 ↓ maksimalno
2 x pritisnuti	3 x zeleno	
3 x pritisnuti	4 x zeleno	
4 x pritisnuti	5 x zeleno	
5 x pritisnuti	6 x zeleno	

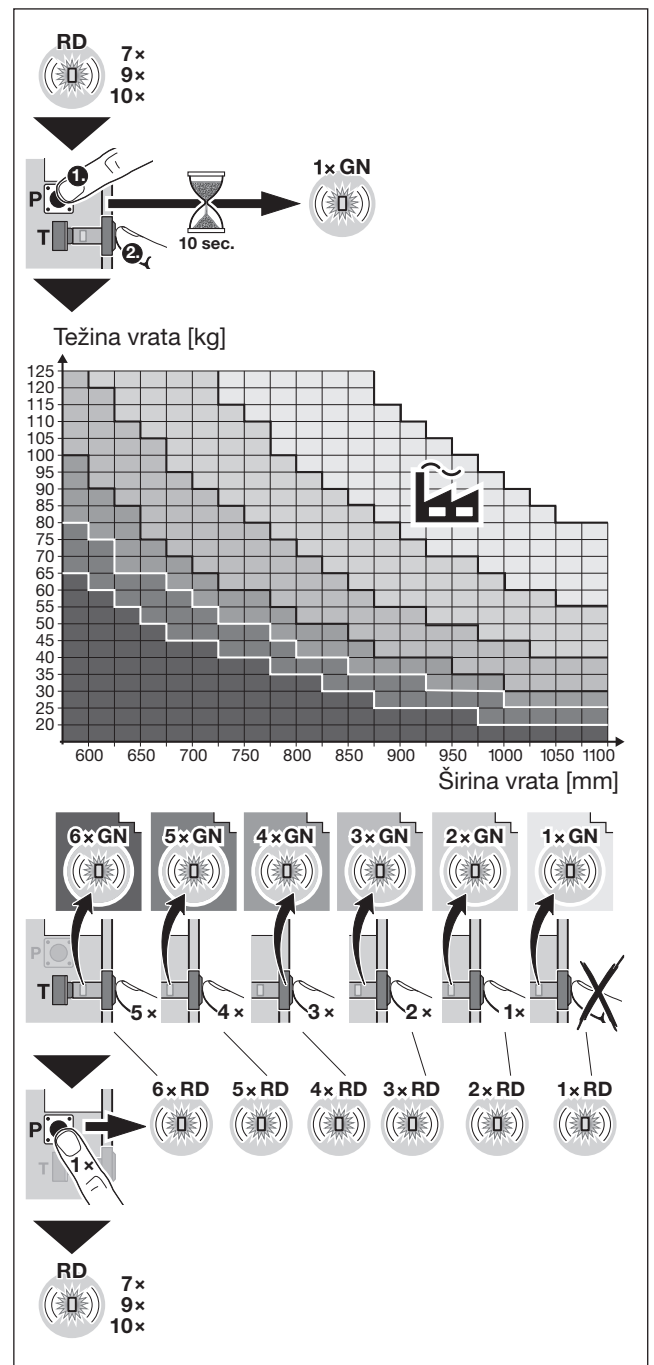

Za memorisanje odabrane brzine

- ▶ Pritisnite taster **P**. Za potvrđivanje LED treperi jednom crveno odgovarajući podešenju brzine. Motor se opet vraća u prethodnom stanju. LED treperi crveno.

Vremensko prekoračenje:

Ako ne pritisnete taster **P** u roku od 60 sekundi, onda brzina ostaje u fabričkom podešenju. Motor se opet vraća u prethodnom stanju. LED treperi crveno.

1.2 Povećanje sile / ponovno pokretanje

Prilikom programiranja motor se usklađuje prema vrata. Pri tome se automatski uči neophodna sila za otvaranje i zatvaranje. Iz razloga posebnih situacija ugradnje može doći da prethodno naučena sila ne bude dovoljna, što može dovesti do neželjenog zaustavljanja. Tu silu možete uvećati pomoću posebnog programiranja za 15 % ili 30 %.

⚠ OPREZ

Opasnost od povreda zbog preteranog povećanja sile

Prilikom preteranog povećavanja sile može doći do povređivanja osoba.

- ▶ Nemojte podešavati preterano visoku silu. Sprovedite merenje sile u skladu sa EN 16005 da biste osigurali da se podešena sila nalazi u standardnom području.

U slučaju da motor treba da se zaustavi nakon greške kod ograničenja sile, pa da se ponovo pokrene nakon 2 sekunde, treba da aktivirate ponovno pokretanje. Ponovno pokretanje se obavlja najviše dva puta.

1. Pritisnite taster **P**, odmah zatim taster **T** i držite oba pritisnutim.
Nakon 10 sekundi LED treperi 1 x brzo zeleno.
Posle sledećih 5 sekundi LED treperi 1 x brzo crveno.
2. Otpustite taster **T** i taster **P**.
3. Pomoću tastera **T** izaberite silu.

T-taster	LED treperi	Sila
ne pritiskati	1 x crveno	normalno 
1 x pritisnuti	2 x crveno	15 % veća sila
2 x pritisnuti	3 x crveno	30 % veća sila
3 x pritisnuti	4 x crveno	normalno + ponovno pokretanje
4 x pritisnuti	5 x crveno	15 % veća sila + ponovno pokretanje
5 x pritisnuti	6 x crveno	30 % veća sila + ponovno pokretanje

Za memorisanje odabrane sile

- ▶ Pritisnite **P**-taster.
Za potvrđivanje LED treperi jednom zeleno odgovarajući podešenju sile.
Motor se opet vraća u prethodnom stanju.
LED treperi crveno.

Vremensko prekoračenje:

Ako ne pritisnete taster **P** u roku od 60 sekundi, onda sila ostaje u fabričkom podešenju.

Motor se opet vraća u prethodnom stanju.
LED treperi crveno.

Dalje prenošenje kao i umnožavanje ovog dokumenta, iskorišćavanje i saopštavanje njegovog sadržaja je zabranjeno, ukoliko drugačije nije izričito odobreno. Suprotni postupci obavezuju na naknadu štete. Sva prava su zadržana za slučaj upisivanja patenta, upotrebe uzoraka ili dizajn uzoraka. Zadržavamo pravo na izmene.

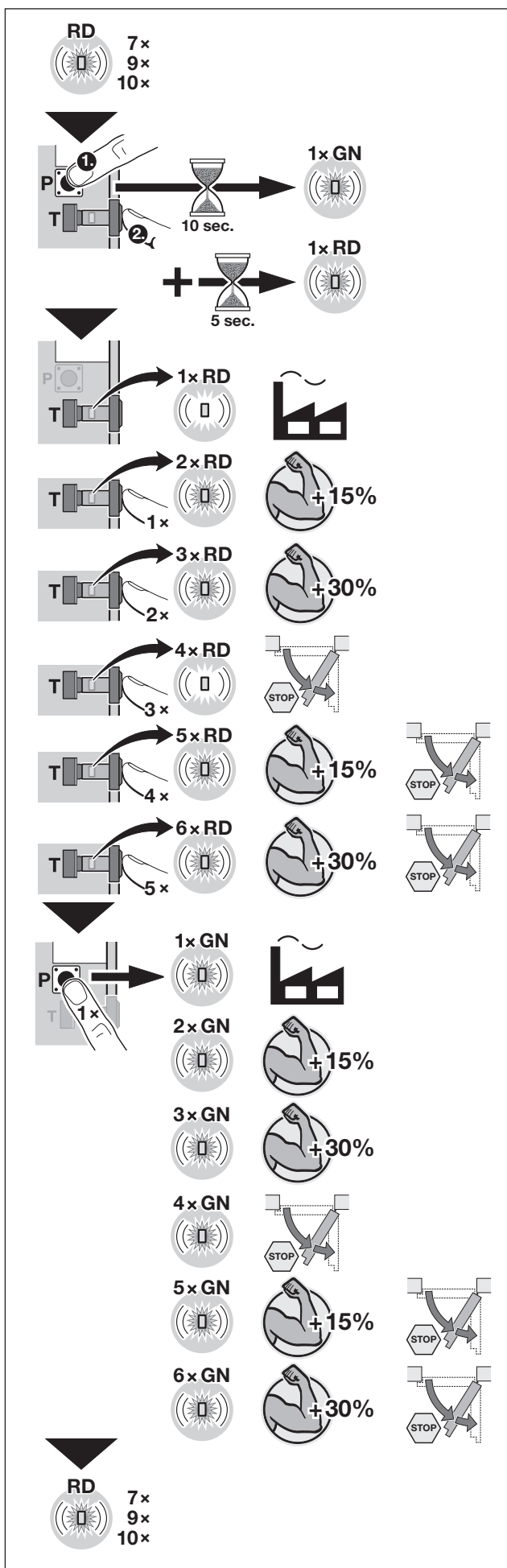

1 Ειδικός προγραμματισμός

Εκτός από τις διάφορες λειτουργίες και τις εκάστοτε παραμέτρους, ο μηχανισμός κίνησης περιστρεφόμενων πορτών υποστηρίζει δύο ειδικούς προγραμματισμούς.

Για την εφαρμογή των ειδικών προγραμματισμών πρέπει ο μηχανισμός κίνησης

- να έχει ρυθμιστεί στις εργοστασιακές ρυθμίσεις
- να έχουν διαγραφεί τα δεδομένα ισχύος ή
- να έχουν διαγραφεί τα δεδομένα ισχύος και τα δεδομένα διαδρομής

Η λυχνία LED αναβοσβήνει κόκκινη.

Λυχνία LED	Κατάσταση του μηχανισμού κίνησης
7 x κόκκινο	Τα δεδομένα ισχύος διαγράφηκαν
9 x κόκκινο	Τα δεδομένα ισχύος και τα δεδομένα διαδρομής διαγράφηκαν
10 x κόκκινο	Εργοστασιακή ρύθμιση

⚠ ΠΡΟΣΟΧΗ

Κίνδυνος τραυματισμού λόγω μη ενδεδειγμένης ρύθμισης!

Ειδικό προγραμματισμό επιτρέπεται να πραγματοποιούνται μόνο από εξειδικευμένα άτομα. Ενδεχ. απευθυνθείτε σε έναν εξειδικευμένο συνεργάτη. Τροποποιήσεις από μη εξειδικευμένα άτομα μπορεί να εγκυμονούν σοβαρούς κινδύνους τραυματισμού και θανάτου.

1.1 Προσαρμογή της ταχύτητας

Στην κατάσταση παράδοσης ο μηχανισμός κίνησης είναι ρυθμισμένος για πόρτες πλάτους έως 1100 mm και βάρους έως 80 kg. Αν η σχέση του βάρους προς το πλάτος της πόρτας είναι μικρότερη ή μεγαλύτερη, μπορείτε να προσαρμόσετε την ταχύτητα μέσω του ειδικού προγραμματισμού.

⚠ ΠΡΟΣΟΧΗ

Κίνδυνος τραυματισμού λόγω πολύ υψηλής ταχύτητας

Από αυτήν τη λειτουργία μπορείτε να ρυθμίσετε ταχύτητες εκτός της περιοχής Low-Energy όσον αφορά τη σχέση του βάρους πόρτας προς το πλάτος πόρτας και υπάρχει κίνδυνος πρόκλησης τραυματισμών.

- ▶ Ανατρέξτε στον διπλανό πίνακα για την κατάλληλη ρύθμιση της ταχύτητας της πόρτας σας.

1. Πατήστε το πλήκτρο **P**, αμέσως μετά το πλήκτρο **T** και κρατήστε τα πατημένα. Μετά από 10 δευτερόλεπτα η λυχνία LED αναβοσβήνει γρήγορα πράσινη 1 φορά.
2. Αφήστε το πλήκτρο **T** και το πλήκτρο **P**.
3. Επιλέξτε την ταχύτητα με το πλήκτρο **T**.

Πλήκτρο T	Η λυχνία LED αναβοσβήνει	Ταχύτητα
χωρίς πάτημα	1 x πράσινο	normal
πάτημα 1 φορά	2 x πράσινο	
πάτημα 2 φορές	3 x πράσινο	
πάτημα 3 φορές	4 x πράσινο	
πάτημα 4 φορές	5 x πράσινο	
πάτημα 5 φορές	6 x πράσινο	
		maximal

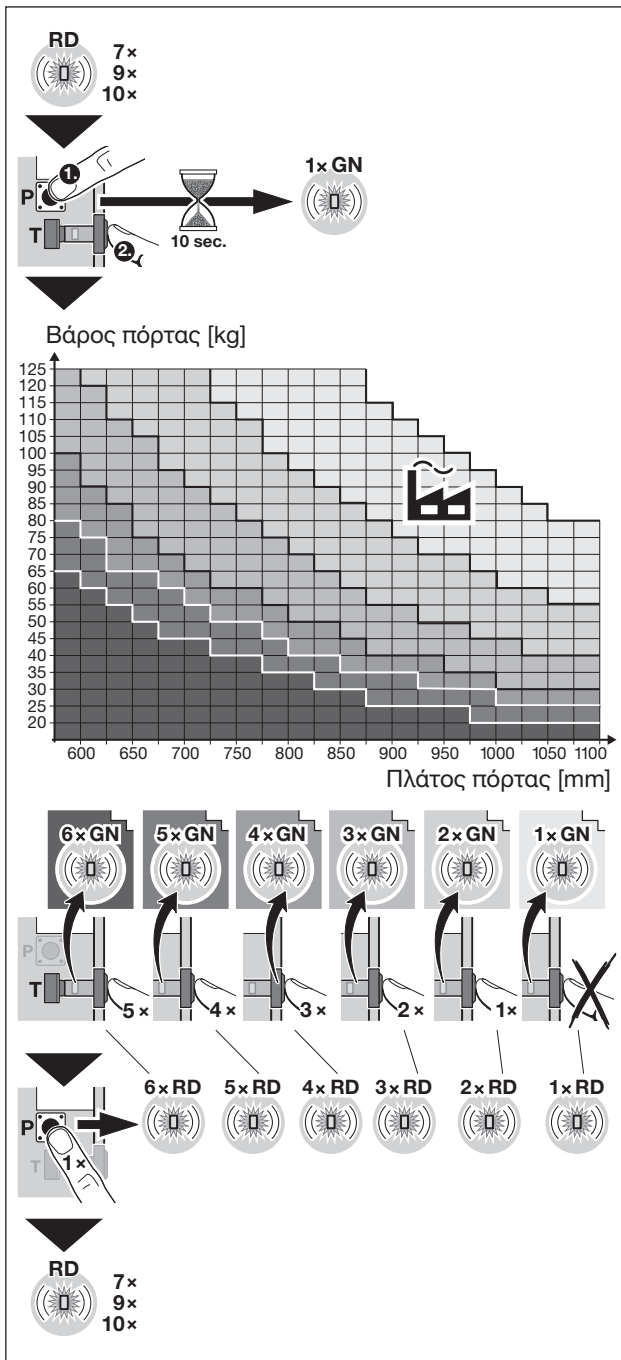

Βάρος πόρτας [kg]

Πλάτος πόρτας [mm]

6x GN 5x GN 4x GN 3x GN 2x GN 1x GN

6x RD 5x RD 4x RD 3x RD 2x RD 1x RD

RD 7x 9x 10x

Για να αποθηκεύσετε την επιλεγμένη ταχύτητα

- ▶ Πατήστε το πλήκτρο **P**. Για επιβεβαίωση, η λυχνία LED ανάβει μία φορά κόκκινη ανάλογα με τη ρύθμιση της ταχύτητας. Ο μηχανισμός κίνησης επανέρχεται στην προηγούμενη κατάσταση. Η λυχνία LED αναβοσβήνει κόκκινη.

Λήξη χρόνου:

Αν το πλήκτρο **P** δεν πατηθεί εντός 60 δευτερολέπτων, η ταχύτητα παραμένει στην εργοστασιακή ρύθμιση.

Ο μηχανισμός κίνησης επανέρχεται στην προηγούμενη κατάσταση. Η λυχνία LED αναβοσβήνει κόκκινη.

1.2 Αύξηση ισχύος / Επανεκκίνηση

Κατά τη ρύθμιση, ο μηχανισμός κίνησης προσαρμόζεται στην εκάστοτε πόρτα. Μεταξύ άλλων, ρυθμίζεται αυτόματα η απαιτούμενη ισχύς ανοίγματος και κλεισίματος. Λόγω των ιδιαίτερων συνθηκών ενσωμάτωσης, ενδέχεται η ρυθμισμένη ισχύς να μην αρκεί υψηλή, με αποτέλεσμα η πόρτα να σταματά νωρίτερα. Μέσω του ειδικού προγραμματισμού μπορείτε να αυξήσετε αυτήν την ισχύ κατά 15 % ή 30 %.

⚠ ΠΡΟΣΟΧΗ

Κίνδυνος τραυματισμού λόγω υπερβολικής αύξησης της ισχύος

Αν η ισχύς ρυθμιστεί σε πολύ υψηλό επίπεδο, υπάρχει κίνδυνος τραυματισμών.

- ▶ Μην ρυθμίζετε την ισχύ σε πολύ υψηλό επίπεδο. Μετρήστε την ισχύ κατά EN 16005, ώστε να διασφαλίσετε ότι η ρυθμισμένη ισχύς βρίσκεται εντός της επιτρεπόμενης περιοχής ρύθμισης.

Αν ο μηχανισμός κίνησης σταματάει μετά από σφάλμα περιορισμού ισχύος και επανεκκινείται μετά από 2 δευτερόλεπτα, τότε θα πρέπει να ενεργοποιήσετε την επανεκκίνηση. Η επανεκκίνηση γίνεται το πολύ 2 φορές.

1. Πατήστε το πλήκτρο **P**, αμέσως μετά το πλήκτρο **T** και κρατήστε τα πατημένα. Μετά από 10 δευτερόλεπτα η λυχνία LED αναβοσβήνει γρήγορα πράσινη 1 φορά. Μετά από άλλα 5 δευτερόλεπτα η λυχνία LED αναβοσβήνει γρήγορα κόκκινη 1 φορά.
2. Αφήστε το πλήκτρο **T** και το πλήκτρο **P**.
3. Επιλέξτε την ισχύ από το πλήκτρο **T**.

Πλήκτρο T	Η λυχνία LED αναβοσβήνει	Ισχύς
χωρίς πάτημα	1 x κόκκινο	κανονική 
πάτημα 1 φορά	2 x κόκκινο	15 % υψηλότερη ισχύς
πάτημα 2 φορές	3 x κόκκινο	30 % υψηλότερη ισχύς
πάτημα 3 φορές	4 x κόκκινο	κανονικά + επανεκκίνηση
πάτημα 4 φορές	5 x κόκκινο	15 % υψηλότερη ισχύς + επανεκκίνηση
πάτημα 5 φορές	6 x κόκκινο	30 % υψηλότερη ισχύς + επανεκκίνηση

Για να αποθηκεύσετε την επιλεγμένη ισχύ

- ▶ Πατήστε το πλήκτρο **P**. Για επιβεβαίωση, η λυχνία LED ανάβει μία φορά πράσινη ανάλογα με τη ρύθμιση της ισχύος. Ο μηχανισμός κίνησης επανέρχεται στην προηγούμενη κατάσταση. Η λυχνία LED αναβοσβήνει κόκκινη.

Λήξη χρόνου:

Αν το πλήκτρο **P** δεν πατηθεί εντός 60 δευτερολέπτων, η ισχύς παραμένει στην εργοστασιακή ρύθμιση.

Ο μηχανισμός κίνησης επανέρχεται στην προηγούμενη κατάσταση. Η λυχνία LED αναβοσβήνει κόκκινη.

Απαγορεύεται η ανατύπωση του παρόντος εγγράφου, η χρήση και η διανομή του περιεχομένου του χωρίς ρητή άδεια. Οι παραβάτες υποχρεούνται σε αποζημίωση. Με την επιφύλαξη παντός δικαιώματος για την περίπτωση διπλώματος ευρεσιτεχνίας, υποδείγματος ή σχεδίου. Διατηρούμε το δικαίωμα για αλλαγές.

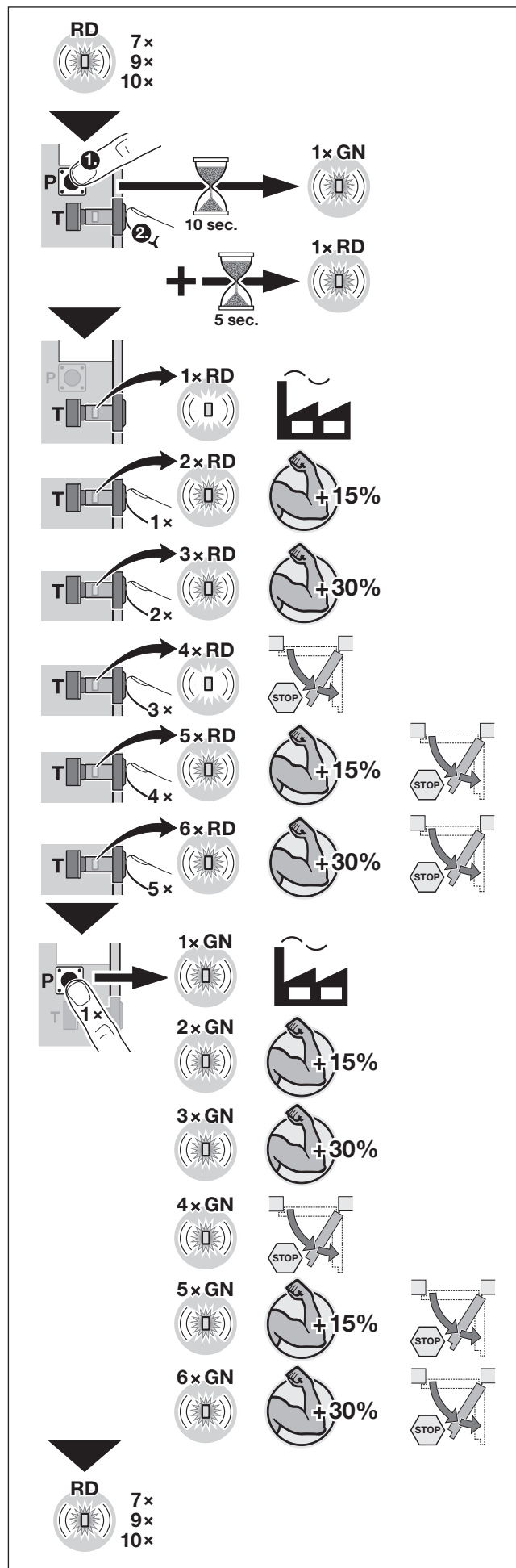

1 Programare specială

În plus față de diferitele funcții și parametrii aferenți, la sistemul de acționare al ușii batante puteți efectua două programări speciale.

Programarea specială se poate face numai dacă în prealabil la sistemul de acționare ați

- reglat setarea din fabrică
- șters datele de forță sau
- șters datele de forță și de rută

LED-ul se aprinde intermitent în culoarea roșie.

LED	Stare sistem de acționare
7 x roșu	Date de forță șterse
9 x roșu	Date de forță și date de rută șterse
10 x roșu	Setare din fabrică

⚠ ATENȚIE

Pericol de rănire din cauza reglării necorespunzătoare!

Programarea specială poate fi efectuată doar de către persoane calificate. Dacă este necesar, adresați-vă distribuitorului dumneavoastră de specialitate. Modificările efectuate de către persoane neautorizate pot avea ca rezultat un pericol considerabil pentru corp și la adresa vieții.

1.1 Reglare a vitezei

La livrare, sistemul de acționare pentru uși este proiectat pentru o lățime max. de 1100 mm și o greutate max. de 80 kg. În cazul în care, comparativ cu lățimea ușii, greutatea este mai mică sau mai mare, atunci viteza poate fi reglată prin programarea specială.

⚠ ATENȚIE

Pericol de rănire din cauza unui reglaj prea mare al vitezei

Cu aceasta funcție puteți genera viteze care raportate la greutatea ușii și la lățimea ușii nu apar în intervalul Low-Energy și pot provoca răniri.

- Consultați tabelul alăturat cu privire la viteza corespunzătoare pentru ușa dumneavoastră.

1. Apăsați butonul **P**, imediat după ce ați apăsă butonul **T** și țineți-le apăsați pe amândouă. După 10 secunde, LED-ul clipește rapid o dată în culoarea verde.
2. Eliberați butonul **T** și butonul **P**.
3. De la butonul **T** selectați viteza.

Butonul T	LED-ul clipește	Viteza
nu se apasă	1 x verde	normal
se apasă 1 dată	2 x verde	
se apasă de 2 ori	3 x verde	
se apasă de 3 ori	4 x verde	
se apasă de 4 ori	5 x verde	
se apasă de 5 ori	6 x verde	
		maxim

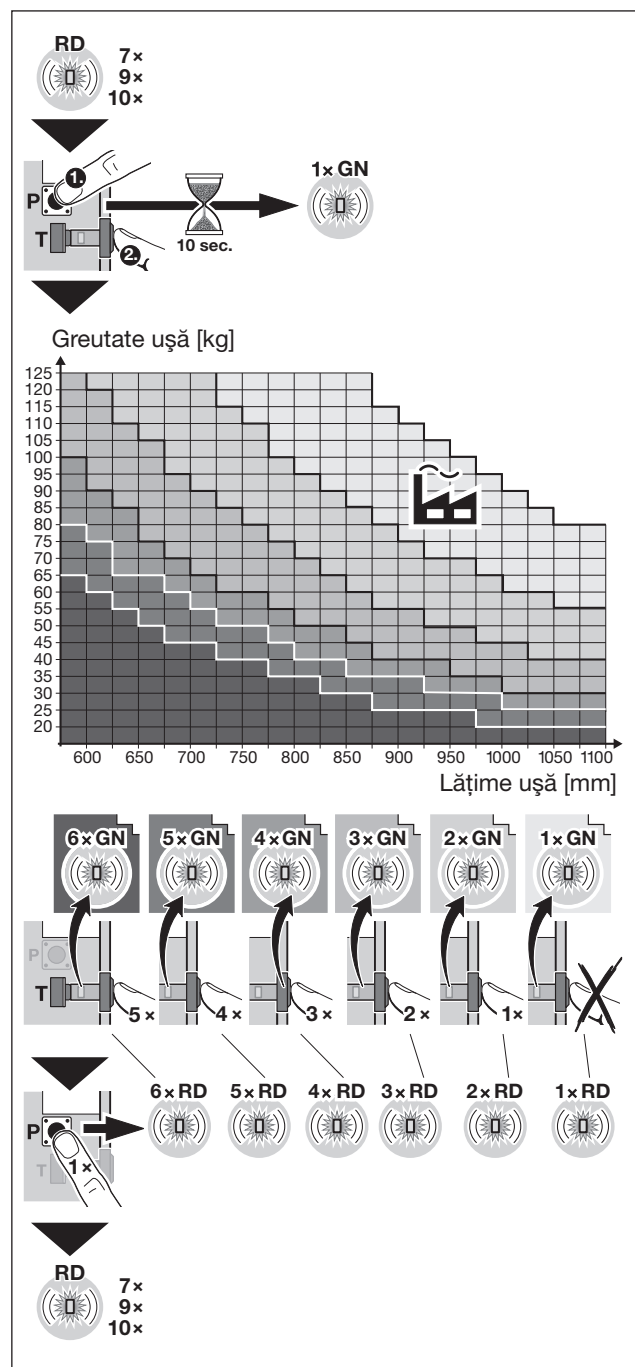

Pentru a salva viteza selectată

- Apăsați pe butonul **P**. Pentru confirmare, LED-ul clipește o dată în culoarea roșu, în funcție de setarea vitezei. Sistemul de acționare revine la starea anterioară. LED-ul se aprinde intermitent în culoarea roșie.

Timeout:

Dacă timp de 60 de secunde nu apăsați pe butonul **P**, atunci viteza va rămâne cea conform setărilor din fabrică. Sistemul de acționare revine la starea anterioară. LED-ul se aprinde intermitent în culoarea roșie.

1.2 Creștere a forței / Repornire

La memorare, sistemul de acționare este reglat în funcție de ușă. În acest caz, printre altele, este memorată automat și forța pentru deschidere și închidere. În situații speciale de instalare, se poate întâmpla ca forța memorată anterior să nu fie suficient de mare, lucru care poate duce la o oprire neintenționată. Această forță poate fi mărită prin programare specială cu 15 % sau 30 %.

⚠ ATENȚIE







Pericol de rănire din cauza creșterii forței prea mult

Când forța este setată la o valoare prea mare, persoane pot fi rănite.

- ▶ Nu setați forța la o valoare prea mare. Efectuați o măsurare a forței conform EN 16005, pentru a vă asigura că forța setată se încadrează în limitele normale.

În cazul în care la o eroare de limitare a forței, sistemul de acționare se oprește și repornește după 2 secunde, trebuie să activați repornirea. Repornirea are loc de maxim 2 ori.

1. Apăsăți butonul **P**, imediat după ce ați apăsă butonul **T** și țineți-le apăsată pe amândouă. După 10 secunde, LED-ul clipește rapid o dată în culoarea verde. După alte 5 secunde, LED-ul clipește rapid o dată în culoarea roșu.
2. Eliberați butonul **T** și butonul **P**.
3. Selectați forța de la butonul **T**.

Butonul T	LED-ul clipește	Forța
nu se apasă	1 x roșu	normal 
se apasă 1 dată	2 x roșu	forță cu 15 % mai mare 
se apasă de 2 ori	3 x roșu	forță cu 30 % mai mare 
se apasă de 3 ori	4 x roșu	normal + repornire 
se apasă de 4 ori	5 x roșu	15 % mai multă forță + repornire 
se apasă de 5 ori	6 x roșu	30 % mai multă forță + repornire 

Pentru a salva forța selectată

- ▶ Apăsăți pe butonul **P**. Pentru confirmare, LED-ul clipește o dată în culoarea verde, în funcție de setarea forței. Sistemul de acționare revine la starea anterioară. LED-ul se aprinde intermitent în culoarea roșie.

Timeout:

Dacă timp de 60 de secunde nu apăsați pe butonul **P**, atunci forța va rămâne cea conform setărilor din fabrică. Sistemul de acționare revine la starea anterioară. LED-ul se aprinde intermitent în culoarea roșie.

Copierea și distribuirea acestui document, comercializarea și comunicarea conținutului său sunt strict interzise, cu excepția cazului în care s-a autorizat astfel în mod expres. În caz de încălcări apare obligația plății de despăgubiri. Toate drepturile referitoare la înregistrarea brevetului, a modelului de utilitate sau a modelului industrial sunt rezervate. Ne rezervăm dreptul la modificări.

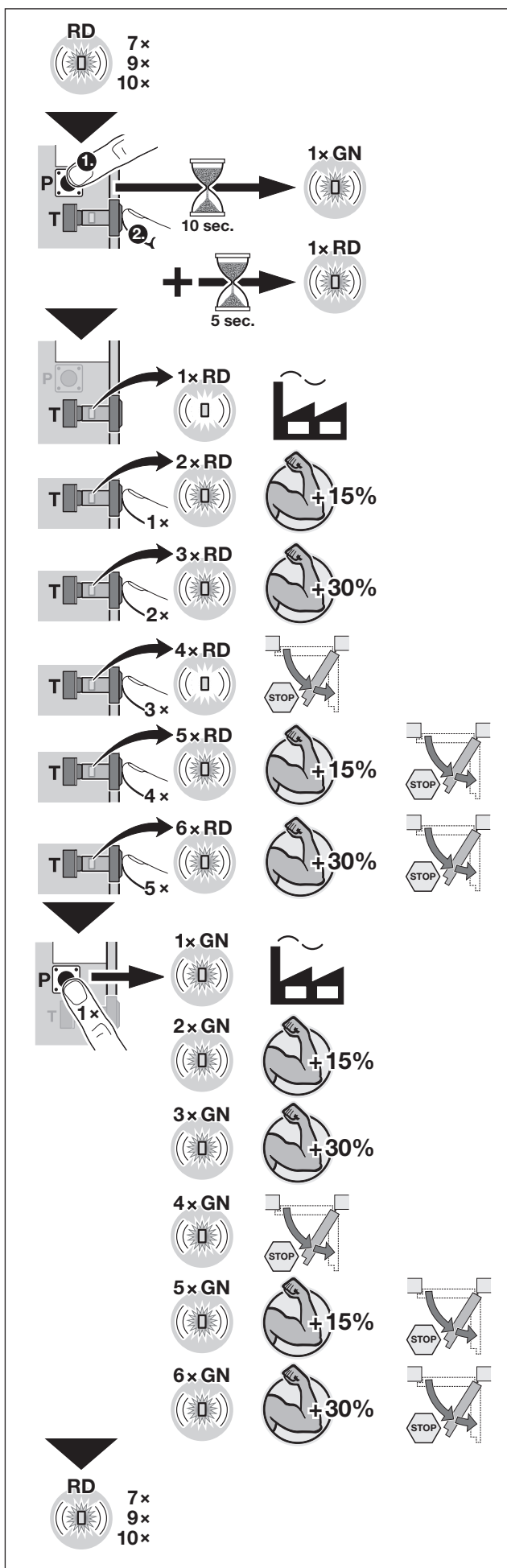

1 Специално програмиране

Освен определянето на различните функции и съответните параметри можете да извършите и две специални програмирования на задвижването за еднокрили и двукрили врати.

Специалните програмирования могат да се извършат, само ако преди това на задвижването

- е зададена заводска настройка
- са изтрити данните за силите или
- са изтрити данните за силите и изминатия път

LED-индикацията мига в червено.

LED-индикация	Състояние на задвижването
7 x червено	Данните за силите са изтрити
9 x червено	Данните за силите и за изминатия път са изтрити
10 x червено	Заводска настройка

⚠ ВНИМАНИЕ

Опасност от наранявания, породена от некомпетентна настройка

Специалното програмиране трябва да се извършва само от вещи лица. При необходимост се обърнете към компетентен специалист. Промените, извършвани от некомпетентни лица, могат да доведат до сериозна опасност за здравето и живота.

1.1 Регулиране на скоростта

При доставката задвижването е оразмерено за врати с макс. ширина 1100 мм и макс. тегло 80 кг. В случай че теглото е по-голямо или по-малко в зависимост от ширината на вратата, можете да регулирате скоростта посредством специално програмиране.

⚠ ВНИМАНИЕ

Опасност от нараняване вследствие на прекалено висока скорост след регулиране

С тази функция е възможно да зададете скорост, която е извън областта Low-Energy за съответните тегло и ширина на вратата и да причините наранявания.

▶ Отговарящото за Вашата врата регулиране на скоростта можете да видите в съседната таблица.

1. Натиснете бутона **P** и веднага след това бутона **T** и задръжте двата бутона натиснати. След 10 секунди LED-индикацията мига 1 x бързо в зелено.
2. Освободете бутона **T** и бутона **P**.
3. Изберете скоростта с помощта на бутона **T**.

Бутон T	LED-индикацията мига	Скорост
не натискайте	1 x зелено	стандартна
натиснете 1 x	2 x зелено	 ↓
натиснете 2 x	3 x зелено	
натиснете 3 x	4 x зелено	
натиснете 4 x	5 x зелено	
натиснете 5 x	6 x зелено	
		максимална

За да запаметите избраната скорост

- ▶ Натиснете бутона **P**.
 В знак на потвърждение LED-индикацията мига еднократно в червено съгласно настройката на скоростта.
 Задвижването се връща в изходно положение.
 LED-индикацията мига в червено.

Timeout (пауза):

В случай че не натиснете бутона **P** в рамките на 60 секунди, скоростта запазва заводската си настройка.

Задвижването се връща в изходно положение.
 LED-индикацията мига в червено.

1.2 Увеличаване на силите / Повторно задействане

При провеждането на процес по разпознаване задвижването се съгласува с вратата. Едно от нещата, които се разпознават автоматично при този процес, са силите, необходими за отваряне и затваряне на вратата. При специални монтажни ситуации е възможно предварително разпознатите сили да не са достатъчно големи, което може да доведе до нежелано спиране на вратата. С помощта на специалното програмиране можете да увеличите тези сили с 15 % или 30 %.

⚠ ВНИМАНИЕ

Опасност от нараняване вследствие на прекалено големи сили

При настройване на прекалено големи сили е възможно да пострадат хора.

- ▶ Не настройвайте твърде големи сили. Измерете силите съгласно EN 16005, за да се уверите, че са в стандартния диапазон.

Ако при грешка в ограничението на силите се изисква задвижването да спре и след 2 секунди да се задейства отново, трябва да активирате повторното задействане. Повторното задействане се осъществява максимум 2 x.

1. Натиснете бутона **P** и веднага след това бутона **T** и задръжте двата бутона натиснати. След 10 секунди LED-индикацията мига 1 x бързо в зелено. След още 5 секунди LED-индикацията мига 1 x бързо в червено.
2. Освободете бутона **T** и бутона **P**.
3. Изберете силите с помощта на бутона **T**.

Бутон T	LED-индикацията мига	Сили
не натискайте	1 x червено	стандартно 
натиснете 1 x	2 x червено	15 % по-големи сили 
натиснете 2 x	3 x червено	30 % по-големи сили 
натиснете 3 x	4 x червено	нормално + повторно задействане 
натиснете 4 x	5 x червено	15 % по-голяма сила + повторно задействане 
натиснете 5 x	6 x червено	30 % по-голяма сила + повторно задействане 

За да запаметите избраните сили

- ▶ Натиснете бутона **P**.
В знак на потвърждение LED-индикацията мига еднократно в зелено съгласно настройката на силите. Задвижването се връща в изходно положение. LED-индикацията мига в червено.

Timeout (пауза):

В случай че не натиснете бутона **P** в рамките на 60 секунди, силите запазват заводската си настройка.

Задвижването се връща в изходно положение. LED-индикацията мига в червено.

Предаването и размножаването на този документ, използването и оповестяването на неговото съдържание са забранени, освен ако не е налице изрично разрешение за това. Нарушаването на тази забрана поражда задължение за обезщетение. Всички права за регистрация на патент, полезен модел или промишлен дизайн са запазени. Правото за нанасяне на промени се запазва.

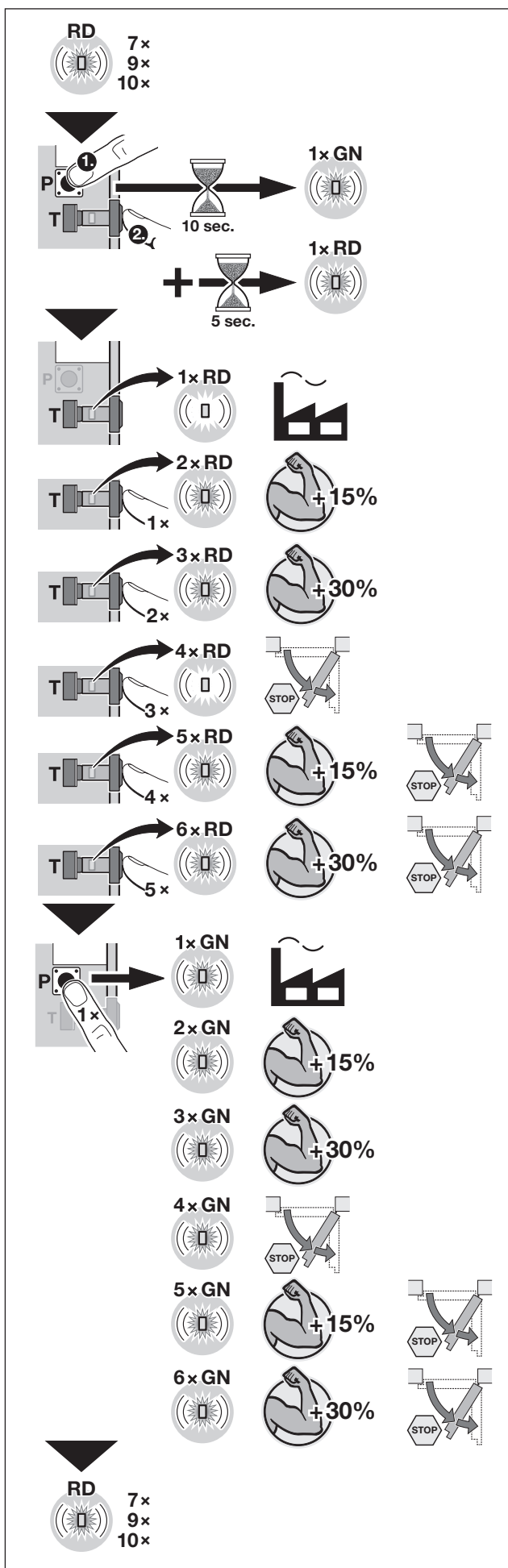





TR12A027-D DX/08.2016

PortaMatic



HÖRMANN KG Verkaufsgesellschaft
Upheider Weg 94-98
D-33803 Steinhagen
www.hoermann.com