

Art.-Nr.: 1 106 512 RE / Stand: 04:2017 / Druck 04:2017

DE

Anleitung für Montage, Betrieb und Wartung

Garagenschwinger

EN

Instructions for Fitting, Operating and Maintenance

Up-and-over garage door

FR

Instructions de montage, d'utilisation et d'entretien

Porte de garage basculante

ES

Instrucciones de montaje, funcionamiento y mantenimiento

Puerta de garaje basculante

RU

Руководство по монтажу, эксплуатации и техническому обслуживанию

Гаражные подъемно-поворотные ворота

+

NL NEDERLANDS

IT ITALIANO

PT PORTUGUÊS

PL POLSKI

HU MAGYAR

CS ČESKY

SL SLOVENSKO

NO NORSK

SV SVENSKA

FI SUOMI

DA DANSK

SK SLOVENSKY

TR TÜRKÇE

LT LIETUVIŲ KALBA

ET EESTI

LV LATVIEŠU VALODA

HR HRVATSKI

SR SRPSKI

EL ΕΛΛΗΝΙΚΑ

RO ROMÂNĂ

BG БЪЛГАРСКИ

DE	Garagenschwinger	3
EN	Up-and-over garage door	8
FR	Porte de garage basculante	13
ES	Puerta basculante de garaje	18
RU	Гаражные подъемно-поворотные ворота	23
NL	Garagekanteledeur	28
IT	Portone basculante per garage	33
PT	Porta basculante de garagem	38
PL	Garażowa brama uchylna	43
HU	Billenő garázskapu	48
CS	Výklopná garážová vrata	53
SL	Dvižna garažna vrata	58
NO	Garasjevippeport	63
SV	Vippport för garage	68
FI	Autotallin kippiovi	72
DA	Garagevippeport	76
SK	Garážová výklopná brána	81
TR	Yekpare garaj kapısı	86
LT	Plokštuminiai atverčiami garažo vartai	90
ET	Garaaži käänduks	95
LV	Garāžas paceļamie pagriežamie vārti	100
HR	Garažna krilno podizna vrata	105
SR	Garažna kipujuća vrata	109
EL	Μονοκόµµατη γκαραζόπορτα	114
RO	Uşă basculantă pentru garaj	119
BG	Гаражна врата с въртеливо-постъпателен ход	124
		129

Inhaltsverzeichnis

Benötigtes Werkzeug zur Montage 129
Mitgelieferte Artikel..... 130-131

1 **⚠ Sicherheitshinweise 3**
 1.1 Sachkundige Personen..... 3
 1.2 Verwendete Warnhinweise und Symbole 3
 1.3 Bestimmungsgemäße Verwendung..... 4
 1.4 Allgemeine Sicherheitshinweise 4
2 **Montage und Inbetriebnahme 4**
 2.1 Sicherheitshinweise 4
 2.2 Montage..... 4
 2.2.1 Transportsicherung / Bauseitige Füllung 4
 2.2.2 Griffmontage 5
 2.2.3 Deckenmontage 5
 2.2.4 Torlaufkontrolle 5
 2.3 Inbetriebnahme..... 5
 2.3.1 Torzugfederspannung prüfen (Bild 5.1)..... 5
3 **Bedienung von Hand 5**
 3.1 Sicherheitshinweise 5
 3.2 Tor mit dem Griff öffnen..... 5
 3.3 Schloss entriegeln und verriegeln..... 5
4 **Prüfung und Wartung 6**
 4.1 Sicherheitshinweise 6
 4.2 Zustand des Tores prüfen..... 6
 4.3 Torzugfederspannung prüfen..... 6
 4.4 Torzugfedern erneuern 6
 4.5 Laufrollen und Laufschiene prüfen 6
 4.6 Schloss und Verriegelung prüfen..... 6
 4.7 Zubehör 6
5 **Oberflächenschutz 6**
 5.1 Tor mit Stahl- / Aluminiumblech - Füllung 6
6 **Reinigung und Pflege 7**
 6.1 Torflächen aus Stahl / Aluminiumblech 7
 6.2 Typenschild..... 7
7 **Hilfe bei Funktionsstörungen 7**
8 **Demontage 7**



Bildteil 129

Sorgen Sie dafür, dass diese Anleitung beim Betreiber des Tores verbleibt!

Lesen und beachten Sie diese Anleitung!

Diese Anleitung ist eine **Originalbetriebsanleitung** im Sinne der EG-Richtlinie 2006/42/EG.

Sie gibt Ihnen wichtige Informationen zur sicheren Montage, zum Betrieb und für die fachgerechte Pflege und Wartung des Garagentores.

Bewahren Sie diese Anleitung und das Garantieheft sorgfältig auf.

Tragen Sie die Serien-Nr. (siehe Typenschild) ein.
 Serien-Nr.:

1 **⚠ Sicherheitshinweise**

Schäden, die durch Nichtbeachtung dieser Anleitung und der Sicherheitshinweise entstehen, entbinden den Hersteller von der Haftungspflicht.

1.1 Sachkundige Personen

Lassen Sie die Montage, Inbetriebnahme und Wartung von einem Sachkundigen (kompetente Person gemäß EN 12635) nach dieser Anleitung durchführen. Die Anforderungen der Normen EN 12604 und EN 12635 sind dabei zu beachten.

1.2 Verwendete Warnhinweise und Symbole

Spezielle Sicherheitshinweise erfolgen an den jeweils wichtigen Stellen. Sie sind mit den folgenden Symbolen und Signalwörtern gekennzeichnet.

	Das allgemeine Warnsymbol kennzeichnet eine Gefahr, die zu Verletzungen oder zum Tod führen kann.
⚠ WARNUNG	
	Kennzeichnet eine Gefahr, die zum Tod oder zu schweren Verletzungen führen kann.
⚠ VORSICHT	
	Kennzeichnet eine Gefahr, die zu leichten oder mittleren Verletzungen führen kann.
⚠ ACHTUNG	
	Kennzeichnet eine Gefahr, die zur Beschädigung oder Zerstörung des Produkts führen kann.



wichtiger Hinweis zur Vermeidung von Sachschäden





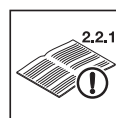







zulässige Anordnung oder Tätigkeit

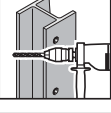

siehe Textteil (z. B. Punkt 2.2.1)

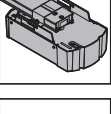
Weitergabe sowie Vervielfältigung dieses Dokuments, Verwertung und Mitteilung seines Inhalts sind verboten, soweit nicht ausdrücklich gestattet. Zuwiderhandlungen verpflichten zu Schadenersatz. Alle Rechte für den Fall der Patent-, Gebrauchsmuster- oder Geschmacks-mustereintragung vorbehalten. Änderungen vorbehalten.

-  siehe gesonderte Montageanleitung der Steuerung bzw. der zusätzlichen elektrischen Bedienelemente
-  Bedienung von Hand
-  optionale Bauteile
-  Bauteil langsam
-  Bohren in Stahl
-  Bohren in Beton / Mauerwerk
-  prüfen
-  Verschraubung fest anziehen
-  Antrieb
-  Bauteil / Verpackung entfernen / recyceln

1.3 Bestimmungsgemäße Verwendung

- Das Garagentor ist für den Außeneinsatz geeignet, es schwenkt nach außen und öffnet nach oben.
- Das Garagentor ist für den Betrieb mit einem Antrieb vorgesehen! Beachten Sie dabei die separaten Anweisungen zur Montage und Bedienung des Antriebs.

1.4 Allgemeine Sicherheitshinweise

- Halten Sie den Schwenk- und Öffnungsbereich des Tores immer frei. Stellen Sie sicher, dass sich während der Torbetätigung keine Personen, insbesondere Kinder oder Gegenstände im Bewegungsbereich des Tores befinden.
- Heben Sie niemals Gegenstände und / oder Personen mit dem Tor an.
- Bringen Sie keine zusätzlichen fremden Bauteile an! Die Zugfedern sind auf das Torblattgewicht abgestimmt. Zusätzliche Bauteile können die Federn überlasten.



- Ändern oder entfernen Sie keine Bauteile! Sie könnten dadurch wichtige Sicherheitsbauteile außer Funktion setzen. Verwenden Sie ausschließlich auf das Garagentor abgestimmte Originalteile.
- Schützen Sie das Tor vor aggressiven und ätzenden Mitteln, wie z. B. Salpeterreaktionen aus Steinen oder Mörtel, Säuren, Laugen, Streusalz, aggressiv wirkende Anstrichstoffe oder Dichtungsmaterial.
- Sorgen Sie für ausreichenden Wasserablauf und für Belüftung (Trocknung) im Bereich der Bodendichtung und der Zargenteile.
- Der Betrieb des Tores unter Windeinwirkung kann gefährlich sein.

2 Montage und Inbetriebnahme

2.1 Sicherheitshinweise

⚠️ WARNUNG

Verletzungsgefahr
Bei der Montage besteht Verletzungsgefahr. Beachten Sie folgende Anweisungen:

-  ▶ Tragen Sie Schutzbrille und Schutzhandschuhe.
-  ▶ Prüfen Sie die Eignung der mitgelieferten Befestigungsmittel entsprechend der baulichen Gegebenheiten. Verwenden Sie nur geeignete Befestigungsmittel.
- ▶ Befestigen Sie die Toranlage an tragenden Gebäudeteilen nur mit Genehmigung des Statikers.
- ▶ Sichern Sie das Tor gegen Umfallen ab.
- ▶ Stützen Sie die Laufschiene sicher ab.
- ▶ Sichern Sie das Torblatt gegen Absturz ab.
- ▶ Montieren Sie alle mitgelieferten Befestigungen gemäß der Montageanleitung!

2.2 Montage

Das Garagentor kann von innen hinter die Öffnung oder in die Öffnung eingebaut werden.

Alle Maßangaben im Bildteil in mm.

2.2.1 Transportsicherung / Bauseitige Füllung

⚠️ WARNUNG

Torzugfeder steht unter Spannung
Beachten Sie folgende Anweisungen, um Verletzungen zu vermeiden.

- ▶ Befestigen Sie zuerst den Hebelarm am Tor und entfernen Sie danach die Transportsicherung.

Bauseitige Füllung

- ▶ Bringen Sie zuerst die Füllung an und entfernen Sie danach die Transportsicherung, damit das Tor nicht hochschnellt.
- ▶ Beachten Sie das maximal zulässige Füllungsge-
wicht.

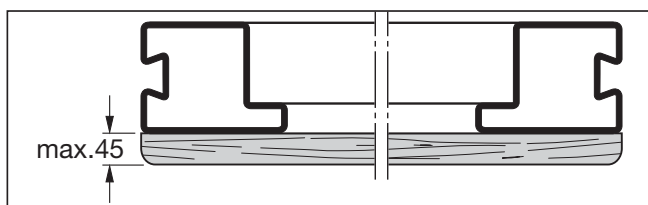

2.2.2 Griffmontage

- ▶ Wählen Sie immer die Stifteinstellung (a, b oder c) mit der größtmöglichen Führung für den Innengriff.
- ▶ Kürzen Sie den Zapfen von Teil (C), wenn das Maß A unter 36 mm ist.

2.2.3 Deckenmontage

⚠ VORSICHT

Überstehender Anker

Bei der Deckenmontage ohne ausreichende Kopffreiheit besteht Verletzungsgefahr.

- ▶ Kürzen Sie bei Bedarf den Anker bündig mit der Unterkante der Laufschiene.

2.2.4 Torlaufkontrolle

- ▶ Kontrollieren Sie den Torlauf.
- Für einen einwandfreien Torlauf müssen die Diagonalmäße a und b gleich sein.

Für eine einfache und sichere Montage führen Sie die Arbeitsschritte nach Bild 1 bis Bild 8 sorgfältig durch!

2.3 Inbetriebnahme

2.3.1 Torzugfederspannung prüfen (Bild 5.1)

- ▶ Öffnen Sie das Tor auf halbe Höhe.
- Das Tor muss sich in dieser Position halten.

⚠ WARNUNG

Torzugfederspannung

Durch die hohe Torzugfederspannung besteht bei unsachgemäßem Umgang Verletzungsgefahr.

- ▶ Lassen Sie die Torzugfederspannung nur bei geöffnetem und gesichertem Tor von einem Sachkundigen nach Bild 5.1 einstellen.

Wenn das Tor deutlich nach unten absackt:

- ▶ Erhöhen Sie die Zugfederspannung.

Wenn das Tor deutlich nach oben zieht:

- ▶ Senken Sie die Zugfederspannung.

⚠ WARNUNG

Torbewegung

Im Schwenk- und Öffnungsbereich des Tores besteht Verletzungsgefahr.

- ▶ Stellen Sie sicher, dass sich während der Torbetätigung keine Personen, insbesondere Kinder, oder Gegenstände im Bewegungsbereich des Tores befinden.

- ▶ Halten Sie einen Sicherheitsabstand von 1300 mm vor dem Tor ein.

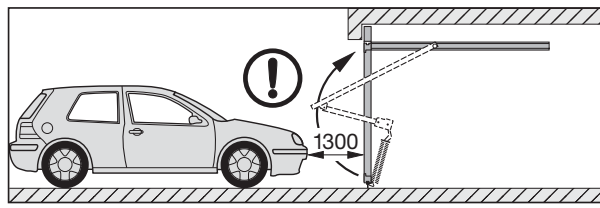

HINWEIS:

- Beachten Sie bei Toren mit Antrieb die Bedienungshinweise des Antriebsherstellers.

Führen Sie einen Probelauf durch und überprüfen Sie das Tor entsprechend dem Kapitel 2, *Montage und Inbetriebnahme*.

Sachkundig montiert und geprüft ist das Garagentor leichtgängig, funktionssicher und einfach zu bedienen.

3 Bedienung von Hand

3.1 Sicherheitshinweise

⚠ WARNUNG

Torbewegung

Im Schwenk- und Öffnungsbereich des Tores besteht Verletzungsgefahr.

- ▶ Stellen Sie sicher, dass sich während der Torbetätigung keine Personen, insbesondere Kinder, oder Gegenstände im Bewegungsbereich des Tores befinden.

Öffnen und Schließen

Durch falsches Öffnen oder Schließen besteht Verletzungsgefahr.

Öffnen von Hand:

- ▶ Öffnen Sie das Tor ausschließlich mit dem Außengriff oder Innengriff, keinesfalls am Hebelarm oder mit der Seilglocke.
- ▶ Schieben Sie das Tor immer bis in die Endstellung und warten Sie ab, bis das Tor still steht.

Schließen von Hand:

- ▶ Schließen Sie das Tor ausschließlich mit dem Außengriff, Innengriff oder mit der Seilglocke, keinesfalls am Hebelarm!
- ▶ Achten Sie darauf, dass die Verriegelung einrastet.

3.2 Tor mit dem Griff öffnen

Von außen öffnen:

- ▶ Drehen Sie den Griff eine 1/4 Drehung nach rechts.

Von innen öffnen:

- ▶ Drehen Sie den Griff eine 1/4 Drehung nach links.
- Das mit Handgriff geschlossene Tor ist nicht verriegelt. Verwenden Sie zum Verriegeln Schlüssel oder Sicherungsstift.

3.3 Schloss entriegeln und verriegeln

Von außen mit dem Schlüssel und von innen mit dem Sicherungsstift.

Von außen entriegeln:

- ▶ Drehen Sie den Schlüssel eine ganze Drehung nach rechts und ziehen Sie den Schlüssel ab.

Von außen verriegeln:

- ▶ Drehen Sie den Schlüssel eine ganze Drehung nach links und ziehen Sie den Schlüssel ab.

Von außen entriegeln – selbstverriegelnd:

1. Drehen Sie den Schlüssel eine 1/2 Drehung nach rechts und öffnen Sie das Tor leicht.
2. Drehen Sie den Schlüssel wieder in die Ausgangsposition zurück und ziehen Sie den Schlüssel ab. Das Schloss ist nach dem Schließen des Tores wieder verriegelt.

Von innen entriegeln:

- ▶ Schieben Sie den Sicherungsstift nach links. Mit dieser Entriegelung können Sie das Tor anschließend ohne Schlüssel öffnen.

Von innen verriegeln:

- ▶ Schieben Sie den Sicherungsstift nach rechts.

4 Prüfung und Wartung

4.1 Sicherheitshinweise

- ▶ Lassen Sie Prüf- und Wartungsarbeiten mind. einmal jährlich (bei über 50 Torbetätigungen pro Tag alle 6 Monate) von einem Sachkundigen nach dieser Anleitung durchführen.

 WARNUNG
<p>Verletzungsgefahr Bei der Prüfung / Wartung besteht Verletzungsgefahr. Beachten Sie folgende Anweisungen:</p> <ul style="list-style-type: none"> ▶ Schalten Sie den Antrieb und die Steuerung spannungsfrei. ▶ Funktionsteile, insbesondere Sicherheitsbauteile dürfen nur von Sachkundigen ausgetauscht werden.

4.2 Zustand des Tores prüfen

- ▶ Prüfen Sie durch Sichtkontrolle den Allgemeinzustand des Tores, alle Bauteile und Sicherheitseinrichtungen auf Vollständigkeit, Zustand und Wirksamkeit.
- ▶ Kontrollieren Sie alle Befestigungspunkte auf festen Sitz. Ziehen Sie bei Bedarf die Schrauben fest.
- ▶ Ölen Sie alle Drehpunkte mit einem handelsüblichen Schmieröl. Verwenden Sie kein Fett (siehe **Bild 4.6**).

4.3 Torzugfederspannung prüfen

Siehe Kapitel 2, *Montage und Inbetriebnahme*.

4.4 Torzugfedern erneuern

- ▶ Lassen Sie die Torzugfedern nach ca. 25 000 Torbetätigungen durch einen Sachkundigen erneuern. Dies ist erforderlich bei circa:

Torbetätigungen pro Tag	Zeitraum	
bis zu 5	alle	15 Jahre
6 – 10	alle	8 Jahre
11 – 20	alle	4 Jahre
21 – 40	alle	2 Jahre
über 40		jährlich

 VORSICHT
<p>Ausgelängte Torzugfeder Verletzungsgefahr durch eine ausgelängte Torzugfeder – der Windungsabstand ist ungleichmäßig.</p> <ul style="list-style-type: none"> ▶ Lassen Sie die Torzugfeder sofort von einem Sachkundigen ersetzen.

4.5 Laufrollen und Laufschiene prüfen

- ▶ Reinigen Sie die Laufschiene.
- ▶ Prüfen Sie die Laufrollen auf Verschleiß. Lassen Sie die Laufrollen bei starker Abnutzung oder Beschädigung durch einen Sachkundigen ersetzen.

4.6 Schloss und Verriegelung prüfen

ACHTUNG
<p>Pflegemittel Nicht geeignete Pflegemittel können zu Beschädigungen führen.</p> <ul style="list-style-type: none"> ▶ Verwenden Sie nur spezielle Pflegemittel für Profilzylinder aus dem Fachhandel. Verwenden Sie kein Öl oder Grafit. ▶ Ölen Sie die Verriegelung-Drehfalle mit einem handelsüblichen Schmieröl. Verwenden Sie kein Fett.

Überprüfen Sie die Verriegelung nach Bild 7b.2 und stellen Sie diese bei Bedarf ein.

4.7 Zubehör

- ▶ Verwenden Sie ausschließlich auf das Garagentor abgestimmte Originalteile, um das hohe Leistungsniveau an Qualität, Sicherheit, Zuverlässigkeit und Langlebigkeit sicherzustellen.
- ▶ Verwenden Sie nur einen für das Garagentor zugelassenen Antrieb nach EN 13241-1. Beachten Sie dabei die separaten Anweisungen zur Montage und Bedienung des Antriebsherstellers.

5 Oberflächenschutz

5.1 Tor mit Stahl- / Aluminiumblech - Füllung

Das Torblatt ist aus verzinktem Material und Polyesterpulverbeschichtet. Kratzer oder kleinere Beschädigungen sind kein Reklamationsgrund. Erneuern Sie den Endanstrich bei Bedarf entsprechend der örtlichen atmosphärischen Belastung.

Beachten Sie hierfür folgende Schritte:

1. Schleifen Sie die Torfläche mit feinem Schleifpapier leicht an (mind. 180er-Körnung).
2. Reinigen Sie die Torfläche mit Wasser und trocknen Sie diese.
3. Streichen Sie die Torfläche mit einem lösemittelhaltigen 2K-Epoxid Haftgrund und einem handelsüblichen Kunstharzlack für den Außenbereich. Stimmen Sie beide Anstriche aufeinander ab. Beachten Sie hierbei die Verarbeitungshinweise des Lackherstellers.

6 Reinigung und Pflege

6.1 Torflächen aus Stahl / Aluminiumblech

- ▶ Reinigen Sie die Torflächen mit klarem Wasser und weichem Schwamm oder mit einem handelsüblichen Lackreiniger.

6.2 Typenschild

- ▶ Reinigen Sie das Typenschild.
Es sollte immer deutlich lesbar sein.

7 Hilfe bei Funktionsstörungen

Bei Schwergängigkeit oder anderen Störungen:

- ▶ Überprüfen Sie alle Funktionsteile. Beachten Sie hierfür das Kapitel 4, *Prüfung und Wartung*.
- ▶ Bei Unklarheiten wenden Sie sich bitte an einen Sachkundigen.

8 Demontage

Lassen Sie das Tor von einem Sachkundigen demonstrieren und fachgerecht entsorgen.

Contents

Tools needed for fitting..... 129
 Articles supplied 130-131

1  **Safety Instructions** **8**
 1.1 Qualified persons..... 8
 1.2 Warnings and symbols used 8
 1.3 Intended use 9
 1.4 General safety instructions 9
2 **Fitting and Initial Start-Up**..... **9**
 2.1 Safety instructions 9
 2.2 Fitting..... 9
 2.2.1 Transport locking device / on-site infill 9
 2.2.2 Fitting the handle 10
 2.2.3 Fitting to the ceiling 10
 2.2.4 Door action check 10
 2.3 Initial start-up..... 10
 2.3.1 Checking the door spring tension
 (Figure 5.1)..... 10
3 **Manually operation** **10**
 3.1 Safety instructions 10
 3.2 Opening the door with the handle 10
 3.3 Locking and unlocking the door 10
4 **Inspection and Maintenance** **11**
 4.1 Safety instructions 11
 4.2 Checking the condition of the door 11
 4.3 Checking the door spring tension 11
 4.4 Replacing the door tension springs..... 11
 4.5 Checking the track rollers and tracks..... 11
 4.6 Checking the lock and
 locking mechanism..... 11
 4.7 Accessories 11
5 **Surface Protection**..... **11**
 5.1 Door with steel / aluminium sheet infill..... 11
6 **Cleaning and Care** **11**
 6.1 Door surfaces made
 of steel / aluminium sheet metal..... 11
 6.2 Data label..... 11
7 **Assistance with malfunctions**..... **11**
8 **Dismantling** **12**

 **Illustrated section** **129**

Dissemination as well as duplication of this document and the use and communication of its content are prohibited unless explicitly permitted. Noncompliance will result in damage compensation obligations. All rights reserved in the event of patent, utility model or design model registration. Subject to changes.

Make sure that these instructions remain with the door operator!

Read and follow these instructions carefully!

These instructions are **original operating instructions** as outlined in the EC Directive 2006/42/EC.

They provide you with important information on the safe fitting and operation, as well as proper care and maintenance, of your garage door.

Keep these instructions and the warranty booklet in a safe place for later reference.

Enter the serial number (see the data label) here.

Serial no.:

1  **Safety Instructions**



The manufacturer is not liable for damage resulting from non-compliance with these instructions and the safety instructions.

1.1 Qualified persons

Have a qualified person (competent persons in acc. with EN 12635) fit, start-up and maintain the door following these instructions. Observe the requirements in the standards EN 12604 and EN 12635.

1.2 Warnings and symbols used

Special safety instructions are included at various important points. They are identified by the following symbols and signal words.









	The general warning symbol indicates a danger that can lead to injury or death .
 WARNING	
	Indicates a danger that can lead to death or serious injuries.
 CAUTION	
	Indicates a danger that can lead to minor or moderate injuries.
ATTENTION	
	Indicates a danger that can lead to damage or destruction of the product .

 Important note for avoiding damage to property

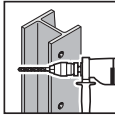
 Permissible arrangement or activity

 See text (e.g. section 2.2.1)

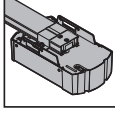
 See separate fitting instructions for the control or for the additional electrical control elements

-  Manually operation
-  Optional components
-  Move component slowly
-  Drilling in steel
-  Drilling in concrete / brickwork
-  Inspect
-  Tighten the screws firmly
-  Audible engagement
-  Operator
-  Dispose of component / packaging

1.3 Intended use

- The garage door is suitable for use outside; it opens outwards with an up-and-over action.
- The garage door is intended to be used with an operator! Follow the separate instructions for fitting and operation of the operator.



1.4 General safety instructions

- Always keep the swivelling and opening area of the door clear. When operating the door, always make sure that there are no persons, especially children, or objects within the door's area of travel!
- Never use the door to lift objects and / or persons.
- Do not attach any additional components of another make! The tension springs are matched to the door leaf weight. Additional components can overload the springs.
- Do not alter or remove any components! Otherwise you risk putting important safety components out of action. Only use original components precisely matched to the garage door.

- Protect the door from caustic, aggressive substances, e.g. nitrous reactions from stones or mortar, acids, alkali solutions, de-icing salt, aggressive paints or sealants.
- Make sure that there is sufficient water run-off and ventilation (drying) in the area of the bottom seal and the frame parts.
- Operating the door under windy conditions may be dangerous.

2 Fitting and Initial Start-Up

2.1 Safety instructions

⚠ WARNING	
Danger of injury	
There is a danger of injury during fitting. Observe the following instructions:	
	▶ Wear safety glasses and protective gloves.
	▶ Check that the fixing materials supplied are suitable for the given structural conditions. Only use suitable fixing material.
	▶ Always obtain the permission of the structural engineer before fastening the door to supporting structural elements.
	▶ Secure the door from falling.
	▶ Support the tracks properly.
	▶ Secure the door leaf from falling.
	▶ Fit all delivered fastenings according to the fitting instructions.

2.2 Fitting

The garage door can be fitted from the inside behind the opening or in the opening. All specified dimensions in the illustrated section are in mm.

2.2.1 Transport locking device / on-site infill

⚠ WARNING	
Door tension spring is under tension	
Observe the following instructions to avoid any injuries.	
	▶ You must fasten the lever arm to the door before removing the transport locking device.
On-site infill	
	▶ First install the infill and then remove the transport locking device so that the door does not bounce up.
	▶ Observe the maximum permissible infill weight.

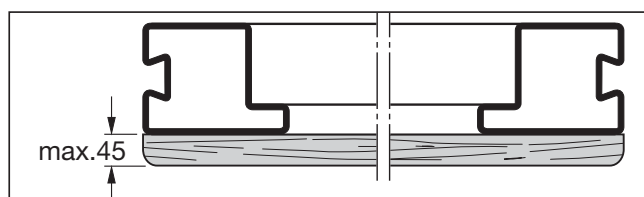

2.2.2 Fitting the handle

- Always choose the pin setting (a, b or c) with the largest possible guidance for the interior handle.
- Shorten the pin of part ① if dimension A is less than 36 mm.

2.2.3 Fitting to the ceiling

⚠ CAUTION
<p>Protruding anchor There is a risk of injury when fitting to the ceiling without sufficient headroom.</p> <ul style="list-style-type: none"> ▶ Shorten the anchor flush with the lower edge of the track.

2.2.4 Door action check

- ▶ Check the door action.
In order for the door to travel freely, the diagonal dimensions a and b must be equal.

To ensure simple and safe fitting, carefully go through the work steps illustrated in Figures 1 to 8!

2.3 Initial start-up

2.3.1 Checking the door spring tension (Figure 5.1)

- ▶ Open the door halfway.
The door should hold this position.

⚠ WARNING
<p>Door spring tension Improper adjustment of the door spring tension may result in injuries.</p> <ul style="list-style-type: none"> ▶ Only have a specialist adjust the door spring tension in accordance with Figure 5.1 when the door is open and secured.

If the door moves substantially downwards:

- ▶ Increase the spring tension.

If the door moves substantially upwards:

- ▶ Decrease the spring tension.

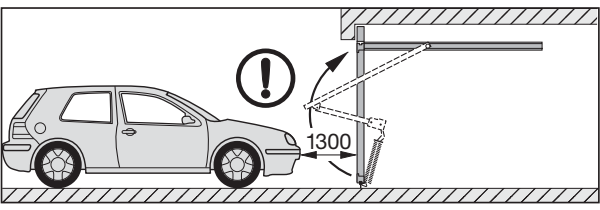
⚠ WARNING
<p>Door travel There is a risk of injury in the door's swivelling and opening area.</p> <ul style="list-style-type: none"> ▶ When in operation, make sure that neither persons, children in particular, nor objects are located within the door's area of travel. ▶ Keep a safe distance of 1300 mm away from the door.

NOTE:

- Follow the operator manufacturer's instructions for doors with operator.

Perform a test run and check the door in accordance with Chapter 2, *Fitting and Initial Start-Up*.

When properly fitted and inspected, the garage door can be easily moved, is functionally safe and easy to operate.

3 Manually operation

3.1 Safety instructions

⚠ WARNING
<p>Door travel There is a risk of injury in the door's swivelling and opening area.</p> <ul style="list-style-type: none"> ▶ When in operation, make sure that neither persons, children in particular, nor objects are located within the door's area of travel. <p>Opening and closing There is a risk of injury when opening or closing the door improperly.</p> <p>Manually opening:</p> <ul style="list-style-type: none"> ▶ Only open the door with the exterior handle or interior handle, never with the lever arm or the cord knob. ▶ Always slide the door fully into the end-of-travel position and wait until the door has come to a stop. <p>Manually closing:</p> <ul style="list-style-type: none"> ▶ Only close the door with the exterior handle, interior handle or the cord knob, never with the lever arm. ▶ Make sure that the locking engages correctly.

3.2 Opening the door with the handle

Opening from the outside:

- ▶ Turn the handle a quarter turn clockwise.

Opening from the inside:

- ▶ Turn the handle a quarter turn anti-clockwise.

The door is not locked when closed with the grip handle. Use the key or locking pin to lock the door.

3.3 Locking and unlocking the door

From outside with the key and from inside with the locking pin.

Unlocking from the outside:

- ▶ Turn the key one whole turn clockwise and remove the key.

Locking from the outside:

- ▶ Turn the key one whole turn anti-clockwise and remove the key.

Unlocking from the outside - self-locking:

1. Turn the key half a turn clockwise and slightly open the door.
2. Turn the key back to the original position and remove it.

When the door is closed, the lock is locked again.

Unlocking from inside:

- ▶ Push the locking pin to the left.

By unlocking in this way, you can then open the door without a key.

Locking from inside:

- ▶ Push the locking pin to the right.

4 Inspection and Maintenance

4.1 Safety instructions

- ▶ Inspection and maintenance tasks must be carried out by a specialist in accordance with these instructions at least once a year (or every 6 months if there are more than 50 door cycles per day).

 WARNING
<p>Danger of injury</p> <p>There is a risk of injury during inspection and maintenance. Follow the instructions below:</p> <ul style="list-style-type: none"> ▶ Disconnect the operator and control from the power supply. ▶ Functional parts, particularly safety components, may only be exchanged by a specialist.

4.2 Checking the condition of the door

- ▶ Visually inspect the general condition of the door, all components and safety devices for completeness, proper condition and effectiveness.
- ▶ Check all fixing points for a secure hold. Tighten the screws if necessary.
- ▶ Lubricate all pivot points with a commercially available lubricating oil. Do not use grease (see **Figure 4.6**).

4.3 Checking the door spring tension

See Chapter 2, *Fitting and Initial Start-Up*.

4.4 Replacing the door tension springs

- ▶ Have the door tension springs replaced by a specialist after approx. 25,000 door cycles.

This is required at the following approximate time:

Door cycles per day	Period
Up to 5	Every 15 years
6 – 10	Every 8 years
11 – 20	Every 4 years
21 – 40	Every 2 years
Over 40	yearly

 CAUTION
<p>Elongated door tension spring</p> <p>Danger of injury due to elongated door tension spring – the coil spacing is irregular.</p> <ul style="list-style-type: none"> ▶ Call in a qualified specialist to replace the door tension spring immediately.

4.5 Checking the track rollers and tracks

- ▶ Clean the tracks.
- ▶ Check the track rollers for wear. Have the track rollers replaced by a specialist if they are greatly worn or damaged.

4.6 Checking the lock and locking mechanism

ATTENTION
<p>Care products</p> <p>Unsuitable care products may cause damage.</p> <ul style="list-style-type: none"> ▶ Only use specialised care products for the profile cylinder. Do not use oil or graphite. ▶ Lubricate the locking rotary catch with a commercially available lubricating oil. Do not use grease.

Check the locking as shown in Figure 7b.2 and adjust it if necessary.

4.7 Accessories

- ▶ To ensure a high level of quality, safety, reliability, as well as a long service life, only use original parts intended for this particular garage door.
- ▶ Only use an operator approved for the garage door according to EN 13241-1. Follow the separate instructions for fitting and operation provided by the operator manufacturer. Immobilise both rotary catches.

5 Surface Protection

5.1 Door with steel / aluminium sheet infill

The door leaf is made of galvanized material and has a polyester powder-coating. Scratches or minor damage are no reason for complaints. Refresh the final coat when necessary, depending on the local weather conditions.

For this, follow the steps below:

1. Lightly sand the door surface with a fine sand paper (at least 180 grain size).
2. Clean the door surface with water and then dry it.
3. Apply a 2K-EPOXY-etch primer to the door surface and paint it with a conventional synthetic resin paint for outdoor applications. Make sure the two coatings are compatible with each other. Follow the instructions provided by the paint manufacturer.

6 Cleaning and Care

6.1 Door surfaces made of steel / aluminium sheet metal

- ▶ Clean the door surfaces with clear water and a soft sponge or with conventional paint cleaners.

6.2 Data label

- ▶ Clean the data label.
- It must always be easy to read.

7 Assistance with malfunctions

If the door is difficult to move or exhibits other malfunctions:

- ▶ Check all function-related components. To do this, please follow the instructions in the section 4 *Inspection and Maintenance*.
- ▶ In the case of uncertainty, please contact a specialist for assistance.

8 Dismantling

Have the door dismantled and disposed of by a specialist.

Table des matières

Outils nécessaires au montage	129
Articles fournis	130-131

1	 Consignes de sécurité	13
1.1	Spécialistes	13
1.2	Consignes de sécurité et symboles utilisés	13
1.3	Utilisation appropriée.....	14
1.4	Consignes de sécurité générales	14
2	Montage et mise en service	14
2.1	Consignes de sécurité	14
2.2	Montage.....	14
2.2.1	Protection de transport / panneau fourni par l'utilisateur	15
2.2.2	Montage de la poignée.....	15
2.2.3	Montage au plafond	15
2.2.4	Contrôle du trajet de porte	15
2.3	Mise en service.....	15
2.3.1	Vérification de la tension des ressorts de traction (illustration 5.1)	15
3	Commande manuelle	15
3.1	Consignes de sécurité	15
3.2	Ouverture de la porte avec la poignée.	16
3.3	Déverrouillage et verrouillage de la serrure.....	16
4	Inspection et maintenance	16
4.1	Consignes de sécurité	16
4.2	Vérification de l'état de la porte	16
4.3	Vérification de la tension des ressorts de traction.....	16
4.4	Remplacement des ressorts de traction.....	16
4.5	Vérification des galets et des rails de guidage	16
4.6	Vérification de la serrure et du verrouillage	16
4.7	Accessoires	17
5	Protection des surfaces	17
5.1	Porte avec remplissage en acier / tôle d'aluminium	17
6	Nettoyage et entretien	17
6.1	Surfaces de porte en acier / tôle d'aluminium	17
6.2	Plaque d'identification	17
7	Aide en cas de défaillances	17
8	Démontage	17



Partie illustrée..... **129**

Toute transmission ou reproduction de ce document, toute exploitation ou communication de son contenu sont interdites, sauf autorisation expresse. Tout manquement à cette règle est illicite et expose son auteur au versement de dommages et intérêts. Tous droits réservés en cas de dépôt d'un brevet, d'un modèle d'utilité ou d'agrément. Sous réserve de modifications.

Veillez à ce que ces instructions soient conservées chez l'exploitant de la porte !

Lisez attentivement et suivez les présentes instructions !

Ces instructions sont des **instructions d'utilisation originales** au sens de la directive 2006/42/CE.

Elles vous fournissent des informations importantes pour un montage et une utilisation sûrs ainsi que pour un entretien et une maintenance appropriés de la porte de garage.

Conservez précieusement ces instructions ainsi que le carnet de garantie.

Saisissez le numéro de série (voir plaque d'identification).

N° de série :

1 Consignes de sécurité



Les dégâts causés par le non-respect de ces instructions et de ces consignes de sécurité dégagent le fabricant de toute responsabilité.

1.1 Spécialistes

Faites effectuer le montage, la mise en service et la maintenance par un spécialiste (personne compétente au sens de la norme EN 12635) conformément à ces instructions. Les spécifications des normes EN 12604 et EN 12635 doivent être respectées.

1.2 Consignes de sécurité et symboles utilisés

Les passages importants sont marqués par des consignes de sécurité spéciales. Ces consignes sont symbolisées par les symboles et mots-signaux suivants.











	Ce symbole général d'avertissement désigne un danger susceptible de causer des blessures ou la mort.
 AVERTISSEMENT	
Désigne un danger susceptible de provoquer la mort ou des blessures graves.	
 PRECAUTION	
Désigne un danger susceptible de provoquer des blessures légères à moyennes.	
ATTENTION	
Désigne un danger susceptible d' endommager ou de détruire le produit.	

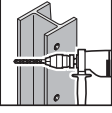

Remarques importantes pour éviter les dommages matériels

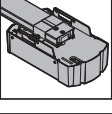

Disposition ou procédure autorisée

-  Voir partie texte (par ex. le paragraphe 2.2.1)
-  Voir instructions de montage séparées de la commande ou des éléments de commande électriques additionnels
-  Commande manuelle
-  Composants optionnels
-  Composant lent
-  Forage dans l'acier
-  Forage dans le béton / la maçonnerie
-  Verification
-  Serrage des vis à fond
-  Encliquetage audible
-  Motorisation
-  Retrait / Recyclage du composant / conditionnement

1.3 Utilisation appropriée

- La porte de garage est destinée à l'usage extérieur. Elle pivote vers l'extérieur et s'ouvre vers le haut.
- La porte de garage est prévue pour fonctionner avec une motorisation ! Respectez ce faisant les instructions séparées de la motorisation pour le montage et l'utilisation.

1.4 Consignes de sécurité générales



- Veillez à ce que la zone d'ouverture et de pivotement de la porte soit toujours dégagée. Pendant la manœuvre de la porte, assurez-vous qu'aucune personne, en particulier des enfants, et qu'aucun objet ne se trouve dans la zone de déplacement de la porte.
- Ne soulevez jamais des objets et / ou des personnes accrochés à la porte.
- N'ajoutez aucun élément supplémentaire étranger! Les ressorts de traction sont conçus précisément pour le poids du tablier de la porte. Des éléments supplémentaires pourraient surcharger les ressorts.
- Ne modifiez ni ne déposez aucun composant ! Cela risquerait de mettre hors service des composants importants pour la sécurité. Utilisez exclusivement des pièces d'origine concordant parfaitement pour la porte de garage.
- Protégez la porte des produits agressifs ou décapants, tels que salpêtre dégagé par les briques ou le mortier, acides, bases, sel d'épandage, peintures et matériaux d'étanchéité agressifs.
- Veillez à un écoulement d'eau suffisant ainsi qu'à une aération (dessiccation) au niveau du joint de sol et des parties du cadre dormant.
- Le fonctionnement de la porte peut être dangereux en cas de vent violent.

2 Montage et mise en service

2.1 Consignes de sécurité

⚠ AVERTISSEMENT

Risque de blessure
Un risque de blessure existe lors du montage. Observez les consignes suivantes :

-  ▶ Portez des lunettes de protection et des gants de protection.
-  ▶ Vérifiez la compatibilité du matériel de fixation fourni avec les impératifs architecturaux correspondants. Utilisez uniquement un matériel de fixation approprié.
- ▶ La fixation de la porte de garage à des éléments porteurs du bâtiment doit être autorisée par un staticien.
- ▶ Protégez la porte de toute chute.
- ▶ Pontez le rail de guidage de manière sûre.
- ▶ Protégez le tablier de porte de toute chute.
- ▶ Montez toutes les fixations fournies conformément aux instructions de montage !

2.2 Montage

Il est possible de monter la porte de garage de l'intérieur, derrière ou dans la baie.

Toutes les dimensions dans la partie illustrée sont en mm.

2.2.1 Protection de transport/panneau fourni par l'utilisateur

⚠ AVERTISSEMENT

Le ressort de traction est sous tension

Respectez les instructions suivantes afin d'éviter tout dégât corporel.

- Fixez d'abord le bras à compas à la porte, puis retirez la protection de transport.

Panneau fourni par l'utilisateur

- Montez tout d'abord le remplissage, puis enlevez la protection de transport afin que la porte ne se redresse pas subitement.
- Respectez le poids de remplissage maximum autorisé.

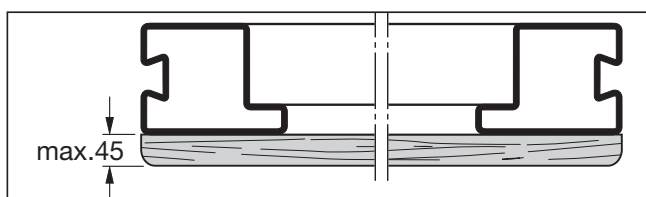

2.2.2 Montage de la poignée

- Choisissez toujours le réglage de la goupille (a, b ou c) avec le guidage le plus grand pour la poignée intérieure.
- Si la dimension A est inférieure à 36 mm, raccourcissez le tourillon de la partie Ⓞ.

2.2.3 Montage au plafond

⚠ PRECAUTION

Patte de fixation en surplomb

En cas de montage au plafond sans espace suffisant au fronton, un risque de blessure subsiste.

- En cas de besoin, raccourcissez la patte d'ancrage jusqu'à l'affleurement avec le bord inférieur du rail de guidage.

2.2.4 Contrôle du trajet de porte

- Contrôlez le trajet de porte. Afin d'assurer un trajet de porte irréprochable, les dimensions diagonales a et b doivent être identiques.

Afin d'assurer un montage simple et sûr, effectuez soigneusement toutes les étapes de montage de la figure 1 à la figure 8 !

2.3 Mise en service

2.3.1 Vérification de la tension des ressorts de traction (illustration 5.1)

- Ouvrez la porte à la mi-hauteur. La porte doit se maintenir dans cette position.

⚠ AVERTISSEMENT

Tension des ressorts de traction

En cas de maniement non conforme de la tension élevée des ressorts de traction, celle-ci constitue un risque de blessure.

- Faites exclusivement régler la tension des ressorts de traction, lorsque la porte est ouverte et protégée, par un spécialiste conformément à l'illustration 5.1.

Si la porte s'abaisse violemment:

- Augmentez la tension des ressorts de traction.

Si la porte se relève nettement:

- Diminuez la tension des ressorts de traction.

⚠ AVERTISSEMENT

Mouvement de porte

Un risque de blessures existe dans la zone de pivotement et d'ouverture de la porte.

- Pendant la manœuvre de la porte, assurez-vous qu'aucune personne, en particulier des enfants, ne se trouve dans la zone de mouvement de la porte.
- Respectez une distance de sécurité de 1300 mm devant la porte.

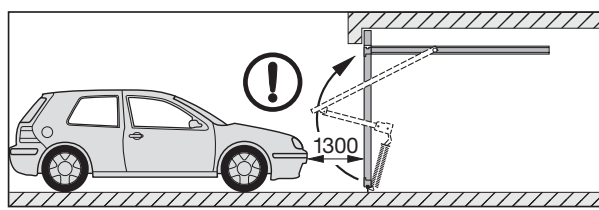

REMARQUE:

- Pour les portes avec motorisation, respectez les remarques du fabricant de motorisations relatives à l'utilisation.

Effectuez un trajet d'essai et vérifiez la porte conformément au chapitre 2, *Montage et mise en service*.

Un montage et une vérification professionnels assurent un déplacement aisé, un fonctionnement sûr et une manœuvre simple de la porte de garage.

3 Commande manuelle

3.1 Consignes de sécurité

⚠ AVERTISSEMENT

Mouvement de porte

Un risque de blessures existe dans la zone de pivotement et d'ouverture de la porte.

- Pendant la manœuvre de la porte, assurez-vous qu'aucune personne, en particulier des enfants, ne se trouve dans la zone de mouvement de la porte.

Ouverture et fermeture

Un risque de blessures existe en cas d'ouverture ou de fermeture incorrecte de la porte.

Ouverture manuelle:

- Ouvrez exclusivement la porte avec la poignée extérieure ou intérieure, en aucun cas à l'aide du bras à levier ou de la tirette à corde.
- Faites toujours coulisser la porte jusqu'à sa position finale et attendez que la porte s'immobilise.

Fermeture manuelle:

- ▶ Fermez exclusivement la porte avec la poignée extérieure ou intérieure ou de la tirette à corde, en aucun cas à l'aide du bras à levier.
- ▶ Lors de la fermeture, veillez à ce que le verrouillage soit bien encliqueté.

3.2 Ouverture de la porte avec la poignée.

Ouverture depuis l'extérieur:

- ▶ Tournez la serrure d'un quart de tour vers la droite.

Ouverture depuis l'intérieur:

- ▶ Tournez la serrure d'un quart de tour vers la gauche.

La porte, lorsqu'elle est fermée par la poignée, n'est pas verrouillée. Pour la verrouiller, utilisez une clé ou une cheville de sécurité.

3.3 Déverrouillage et verrouillage de la serrure

Depuis l'extérieur avec la clé et depuis l'intérieur à l'aide de la cheville de sécurité.

Déverrouillage depuis l'extérieur:

- ▶ Tournez la clé d'un tour entier vers la droite, puis retirez la clé.

Verrouillage depuis l'extérieur:

- ▶ Tournez la clé d'un tour entier vers la gauche, puis retirez la clé.

Déverrouillage depuis l'extérieur – à verrouillage automatique:

1. Tournez la clé d'un demi-tour vers la droite et ouvrez légèrement la porte.
2. Tournez à nouveau la clé dans la position de départ, puis retirez la clé.

La serrure est à nouveau verrouillée à la fermeture de la porte.

Déverrouillage depuis l'intérieur:

- ▶ Faites coulisser la cheville de sécurité vers la gauche.

Avec ce déverrouillage, vous pouvez ouvrir la porte sans la clé.

Verrouillage depuis l'intérieur:

- ▶ Faites coulisser le cheville de sécurité vers la droite.

4 Inspection et maintenance

4.1 Consignes de sécurité

- ▶ Faites effectuer les travaux d'inspection et de maintenance par un spécialiste conformément à ces instructions au moins une fois par an (tous les 6 mois, s'il y a plus de 50 manœuvres de porte quotidiennes).

⚠ AVERTISSEMENT

Risque de blessure

Lors des travaux d'inspection et de maintenance, un risque de blessure subsiste. Veuillez observer les consignes suivantes :

- ▶ Mettez la motorisation et la commande hors tension.
- ▶ Les pièces fonctionnelles, en particulier les composants relatifs à la sécurité, ne doivent être remplacées que par des spécialistes.

4.2 Vérification de l'état de la porte

- ▶ Effectuez un contrôle visuel de l'état général de la porte, de tous les composants ainsi que des dispositifs de sécurité et vérifiez que tous ceux-ci sont complets, en état et fonctionnent.
- ▶ Contrôlez le positionnement stable de tous les points de fixation. Au besoin, resserrez les vis.
- ▶ Huilez tous les points de rotation avec de l'huile de lubrification usuelle. N'utilisez aucune graisse (voir **illustration 4.6**).

4.3 Vérification de la tension des ressorts de traction

Voir chapitre 2, *Montage et mise en service*.

4.4 Remplacement des ressorts de traction

- ▶ Faites remplacer les ressorts de traction de la porte par un spécialiste après environ 25 000 manœuvres de porte.

Cela est nécessaire en cas de:

Manœuvres de porte par jour	Période
Jusqu'à 5	Tous les 15 ans
6 – 10	Tous les 8 ans
11 – 20	Tous les 4 ans
21 – 40	Tous les 2 ans
Plus de 40	Tous les ans

⚠ PRUDENCE

Ressort de traction étiré

Risque de blessure dû à un ressort de traction étiré – l'écartement des spires est irrégulier.

- ▶ Faites immédiatement remplacer le ressort de traction par un spécialiste.

4.5 Vérification des galets et des rails de guidage

- ▶ Nettoyez les rails de guidage.
- ▶ Vérifiez l'usure des galets. En cas d'usure prononcée ou d'endommagement des galets, faites-les remplacer par un spécialiste.

4.6 Vérification de la serrure et du verrouillage

ATTENTION

Produit d'entretien

Des produits d'entretien inappropriés peuvent endommager la porte.

- ▶ Pour les cylindres profilés, n'utilisez que des produits d'entretien spéciaux issus du commerce. N'utilisez pas d'huile ni de graphite!
- ▶ Huilez tous les points de rotation avec de l'huile de lubrification usuelle. N'utilisez aucune graisse.

Vérifiez le verrouillage conformément à l'illustration 7b.2 et réglez-le en cas de besoin.

4.7 Accessoires

- ▶ Utilisez exclusivement des pièces d'origine appropriées pour la porte de garage afin de garantir le niveau élevé de qualité, de sécurité, de fiabilité et de longévité.
- ▶ Utilisez uniquement une motorisation agréée pour cette porte de garage selon la norme EN 13241-1. Respectez ce faisant les instructions séparées du fabricant de motorisations pour le montage et l'utilisation. Mettez les deux pênes hors service.

5 Protection des surfaces

5.1 Porte avec remplissage en acier / tôle d'aluminium

Le tablier de porte est en acier galvanisé et couvert d'un revêtement à base de poudre en polyester. Les rayures et autres dégâts mineurs ne constituent aucun motif de réclamation. En cas de besoin, renouvelez la couche de finition conformément à la charge atmosphérique locale.

Pour cela, observez les étapes suivantes :

1. Poncez légèrement la surface de porte avec du papier de verre (grain min. 180).
2. Nettoyez la surface de porte avec de l'eau puis séchez-la.
3. Appliquez à la porte une couche passivante à 2 composants EPOXI contenant un détergent ainsi qu'un vernis de résine synthétique courant pour la face extérieure. Accordez les deux laques entre elles. Observez ce faisant les conseils d'application du fabricant de vernis.

6 Nettoyage et entretien

6.1 Surfaces de porte en acier / tôle d'aluminium

- ▶ Nettoyez la surface de porte à l'eau claire, avec une éponge douce ou des produits de nettoyage pour surfaces laquées du commerce.

6.2 Plaque d'identification

- ▶ Nettoyez la plaque d'identification. La plaque doit toujours être lisible.

7 Aide en cas de défaillances

En cas de déplacement difficile et d'autres dysfonctionnements :

- ▶ Vérifiez toutes les pièces de fonctionnement. Pour cela, tenez compte du chapitre 4, *Inspection et maintenance*.
- ▶ En cas d'incertitudes, veuillez vous adresser à un spécialiste.

8 Démontage

La porte de garage doit être démontée par un spécialiste et éliminée de manière appropriée.

Índice

Herramientas necesarias para el montaje 129
 Artículos suministrados 130-131

1	⚠ Indicaciones de seguridad 18
1.1	Expertos 18
1.2	Indicaciones de advertencia y símbolos utilizados 18
1.3	Uso apropiado 19
1.4	Indicaciones de seguridad generales 19
2	Montaje y puesta en marcha 19
2.1	Indicaciones de seguridad 19
2.2	Montaje 19
2.2.1	Seguro de transporte / Para revestir en la obra 20
2.2.2	Montaje del tirador 20
2.2.3	Montaje en el techo 20
2.2.4	Control del movimiento de la puerta 20
2.3	Puesta en marcha 20
2.3.1	Comprobación de la tensión de los muelles de tracción de la puerta (ilustr. 5.1) 20
3	Funcionamiento manual 20
3.1	Indicaciones de seguridad 20
3.2	Apertura de la puerta con el tirador 21
3.3	Desbloqueo y bloqueo de la cerradura 21
4	Comprobación y mantenimiento 21
4.1	Indicaciones de seguridad 21
4.2	Comprobación del estado de la puerta 21
4.3	Comprobación de la tensión de los muelles de tracción de la puerta 21
4.4	Sustitución de los muelles de tracción de la puerta 21
4.5	Comprobación de las ruedas-guía y de los carriles-guía 21
4.6	Comprobación de la cerradura y del bloqueo 21
4.7	Complementos 22
5	Protección de la superficie 22
5.1	Puerta con revestimiento de acero / chapa de aluminio 22
6	Limpeza y cuidado 22
6.1	Superficies de puerta de acero / chapa de aluminio 22
6.2	Placa de características 22
7	Ayuda en caso de avería 22
8	Desmontaje 22

 **Ilustraciones 129**

Asegúrese de que estas instrucciones siempre estén a disposición del usuario de la puerta.

Lea y siga estas instrucciones.

Las presentes instrucciones son un **manual original** según la directiva CE 2006/42/CE.

Estas instrucciones le proporcionan importantes informaciones para montar y hacer funcionar sin peligro su puerta de garaje, así como para su correcto cuidado y mantenimiento.

Guarde estas instrucciones y el cuaderno de garantía cuidadosamente.

Registre el número de serie (ver placa de características).

Nº de serie:

1 ⚠ Indicaciones de seguridad

El fabricante no asume responsabilidad alguna por daños debidos a la no observación de estas instrucciones o de las indicaciones de seguridad.

1.1 Expertos

Encargue el montaje, la puesta en marcha y el mantenimiento a un experto (persona competente según la norma EN 12635) según estas instrucciones. Para ello, deben respetarse los requerimientos de las normas EN 12604 y EN 12635.

1.2 Indicaciones de advertencia y símbolos utilizados

En las partes importantes figuran indicaciones de seguridad especiales. Se señalan con los siguientes símbolos y palabras de aviso.

	El símbolo de advertencia general indica un peligro que puede provocar lesiones o la muerte .
⚠ ADVERTENCIA	
	Indica un peligro que puede provocar lesiones graves o la muerte.
⚠ PRECAUCIÓN	
	Indica un peligro que puede provocar lesiones leves o de importancia media.
ATENCIÓN	
	Indica un peligro que puede dañar o destruir el producto .











Indicación importante para evitar daños materiales

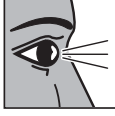

Disposición o actividad permitida

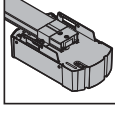
Quedan prohibidas la divulgación y la reproducción de este documento, así como su uso indebido y la comunicación del contenido, salvo por autorización explícita. En caso de infracción se hace responsable de indemnización por daños y perjuicios. Se reservan todos los derechos, en particular para el caso de concesión de patente, de modelo de utilidad o industrial. Reservado el derecho a modificaciones.

-  Ver texto (p. ej. párrafo 2.2.1)
-  Ver instrucciones de montaje separadas del cuadro de maniobra o de los elementos de mando eléctricos adicionales
-  Funcionamiento manual
-  Componentes opcionales
-  Componente lento
-  Taladrar en acero
-  Taladrar en hormigón / mampostería
-  Comprobar
-  Apretar los tornillos fijamente
-  Enclavamiento audible
-  Automatismo
-  Eliminar componente / embalaje

1.3 Uso apropiado

- La puerta de garaje es apropiada para el uso en el exterior, bascula hacia fuera y abre hacia arriba.
- La puerta de garaje está prevista para el uso con un automatismo. Tenga en cuenta las indicaciones de montaje y funcionamiento separadas del automatismo.

1.4 Indicaciones de seguridad generales



- Mantenga siempre libre la zona de basculamiento y de apertura de la puerta. Asegúrese de que durante el accionamiento de la puerta no se encuentre ninguna persona, en especial ningún niño, ni ningún objeto en la zona de movimiento de la puerta.
- No levante jamás objetos y/o personas con la puerta.
- No añada ningún componente de otros fabricantes. Los muelles de tracción están exactamente adaptados al peso de la hoja. Los componentes adicionales pueden sobrecargar los muelles.
- No modifique o retire componentes. Podría dejar fuera de servicio componentes importantes para la seguridad. Utilice exclusivamente piezas originales previstas para la puerta de garaje.
- Proteja la puerta de productos agresivos y cáusticos, como p. ej. salitre de las reacciones de los ladrillos, mortero, ácidos, álcalis, sal de deshielo, pinturas o materiales de sellado agresivos.
- Provea un desagüe suficiente y ventilación (secado) en la zona de la junta inferior y de las partes del cerco.
- El funcionamiento de puerta puede ser peligroso cuando hay viento.

2 Montaje y puesta en marcha

2.1 Indicaciones de seguridad

⚠ ADVERTENCIA

Peligro de lesiones
 Durante el montaje existe peligro de lesiones. Tenga en cuenta las siguientes indicaciones:

-  ▶ Utilice gafas y guantes de protección.
-  ▶ Compruebe si los elementos de fijación que se adjuntan son adecuados para las condiciones existentes en la obra. Utilice únicamente material de fijación apropiado.
- ▶ Fije la instalación de la puerta a las partes portantes del edificio únicamente con autorización del especialista en cálculos de estática.
- ▶ Asegure la puerta contra caídas.
- ▶ Apoye el carril-guía de forma segura.
- ▶ Asegure la hoja contra caídas.
- ▶ Monte todas las fijaciones suministradas según las instrucciones de montaje.

2.2 Montaje

La puerta de garaje puede montarse desde el interior detrás del hueco o en el hueco. Todas las medidas de la parte de las ilustraciones se indican en mm.

2.2.1 Seguro de transporte / Para revestir en la obra

⚠ ADVERTENCIA

El muelle de tracción está sometido a tensión. Tenga en cuenta las siguientes indicaciones para evitar lesiones.

- ▶ Fije primero la palanca a la puerta y retire a continuación el seguro de transporte.

Para revestir en la obra

- ▶ Antes de retirar el seguro de transporte, coloque el revestimiento para que la puerta no se dispare hacia arriba.
- ▶ Tenga en cuenta el máximo peso de revestimiento admisible.

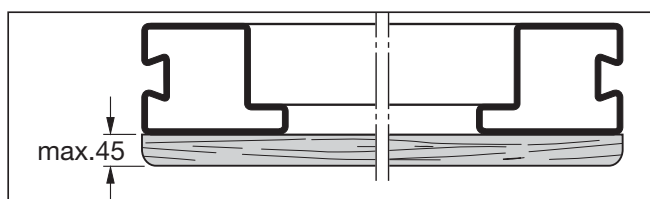

2.2.2 Montaje del tirador

- Seleccione siempre el ajuste del pasador (a, b o c) con la guía más grande posible para el tirador interior.
- Acorte la espiga de la pieza Ⓞ, si la medida A es inferior a 36 mm.

2.2.3 Montaje en el techo

⚠ PRECAUCIÓN

Anclajes salientes

En caso de un montaje en el techo sin suficiente altura existe peligro de lesiones.

- ▶ En caso necesario acorte el anclaje de forma enrasada con el borde inferior del carril-guía.

2.2.4 Control del movimiento de la puerta

- ▶ Controle el movimiento de la puerta.

Para un funcionamiento perfecto, las medidas diagonales a y b deben ser iguales

Para un montaje sencillo y seguro realice cuidadosamente los pasos de trabajo según las ilustraciones 1 a 8.

2.3 Puesta en marcha

2.3.1 Comprobación de la tensión de los muelles de tracción de la puerta (ilustr. 5.1)

- ▶ Abra la puerta hasta media altura. La puerta debe mantenerse en esa posición.

⚠ ADVERTENCIA

Tensión de los muelles de tracción de la puerta

Debido a la elevada tensión de los muelles de tracción de la puerta existe peligro de lesión si no se maneja correctamente.

- ▶ Encargue a un experto el ajuste de la tensión de los muelles de tracción de la puerta según la **ilustr. 5.1**, el ajuste debe realizarse únicamente con la puerta abierta y asegurada.

Si la puerta desciende notablemente:

- ▶ Aumente la tensión de los muelles de tracción.

Si la puerta tira notablemente hacia arriba:

- ▶ Reduzca la tensión de los muelles de tracción.

⚠ ADVERTENCIA

Movimiento de puerta

En la zona de basculamiento y de apertura de la puerta existe peligro de lesiones.

- ▶ Asegúrese de que durante el accionamiento de puerta no se encuentre ninguna persona, en especial ningún niño, ni ningún objeto en la zona de movimiento de puerta.
- ▶ Mantenga una distancia de seguridad de 1300 mm delante de la puerta.

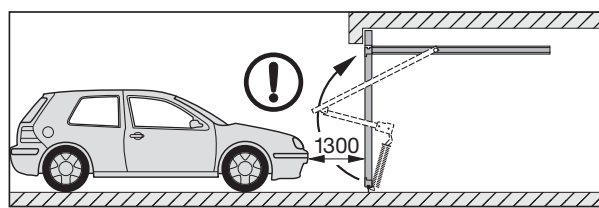

INDICACIÓN:

- En las puertas con automatismo tenga en cuenta las indicaciones de manejo del fabricante del automatismo.

Realice un recorrido de prueba y compruebe la puerta según el capítulo 2 *Montaje y puesta en marcha*.

Si la puerta de garaje ha sido correctamente instalada y comprobada, funciona de forma suave y segura, y es sencilla de manejar.

3 Funcionamiento manual

3.1 Indicaciones de seguridad

⚠ ADVERTENCIA

Movimiento de puerta

En la zona de basculamiento y de apertura de la puerta existe peligro de lesiones.

- ▶ Asegúrese de que durante el accionamiento de puerta no se encuentre ninguna persona, en especial ningún niño, ni ningún objeto en la zona de movimiento de puerta.

Apertura y cierre

Si la puerta se abre o cierra de forma incorrecta, existe peligro de lesiones.

Apertura manual:

- ▶ Abra la puerta exclusivamente con el tirador exterior o el tirador interior, nunca mediante la palanca o el cable de tracción.
- ▶ Desplace la puerta siempre hasta la posición final y espere a que la puerta se detenga.

Cierre manual:

- ▶ Cierre la puerta exclusivamente con el tirador exterior o el tirador interior, nunca mediante la palanca o el cable de tracción.
- ▶ Preste atención a que el bloqueo se enclave.

3.2 Apertura de la puerta con el tirador

Apertura desde el exterior:

- ▶ Gire el tirador 90° hacia la derecha.

Apertura desde el interior:

- ▶ Gire el tirador 90° hacia la izquierda.

Si cierra la puerta mediante el tirador manual, no queda bloqueada. Para bloquearla, utilice una llave o un pasador de seguridad.

3.3 Desbloqueo y bloqueo de la cerradura

Desde el exterior con la llave y desde el interior con un pasador de seguridad.

Desbloqueo desde el exterior:

- ▶ Gire la llave una vuelta completa hacia la derecha y extráigala.

Bloqueo desde el exterior:

- ▶ Gire la llave una vuelta completa hacia la izquierda y extráigala.

Desbloqueo desde el exterior – autobloqueo:

1. Gire la llave media vuelta hacia la derecha y abra la puerta ligeramente.
2. Vuelva a girar la llave a la posición inicial y extráigala.

Después de cerrar la puerta, la cerradura queda otra vez bloqueada.

Desbloqueo desde el interior:

- ▶ Deslice el pasador de seguridad hacia la izquierda. Desbloqueando la puerta de esta forma, puede abrirla a continuación sin llave.

Bloqueo desde el interior:

- ▶ Deslice el pasador de seguridad hacia la derecha.

4 Comprobación y mantenimiento

4.1 Indicaciones de seguridad

- ▶ Encargue a un experto la realización de los trabajos de comprobación y mantenimiento por lo menos una vez al año (en caso de más de 50 accionamientos diarios, cada 6 meses).

⚠ ADVERTENCIA

Peligro de lesiones

Durante los trabajos de comprobación/ mantenimiento existe peligro de lesiones. Tenga en cuenta las siguientes indicaciones:

- ▶ Desconecte y deje sin tensión el automatismo y el cuadro de maniobra.
- ▶ Las piezas funcionales, en especial los componentes de seguridad, deben ser sustituidos únicamente por expertos.

4.2 Comprobación del estado de la puerta

- ▶ Mediante un control visual compruebe el estado general de la puerta, de todos los componentes y de los dispositivos de seguridad en cuanto a su integridad, estado y funcionalidad.
- ▶ Compruebe si todos los puntos de fijación están correctamente asentados. En caso necesario apriete los tornillos.
- ▶ Lubrique todos los puntos de giro con un aceite lubricante convencional. No utilice grasa (ver **ilustr. 4.6**).

4.3 Comprobación de la tensión de los muelles de tracción de la puerta

Ver capítulo 2, *Montaje y puesta en marcha*.

4.4 Sustitución de los muelles de tracción de la puerta

- ▶ Encargue la sustitución de los muelles de tracción de la puerta después de aprox. 25.000 accionamientos a un experto.

Esto es necesario en aproximadamente:

Accionamientos diarios	Intervalo de tiempo
hasta 5	cada 15 años
6 – 10	cada 8 años
11 – 20	cada 4 años
21 – 40	cada 2 años
más de 40	Anual

⚠ PRECAUCIÓN

Muelle de tracción estirado

Peligro de lesiones por un muelle de tracción estirado – la distancia entre las espiras no es uniforme

- ▶ Encargue inmediatamente la sustitución del muelle de tracción de la puerta a un experto.

4.5 Comprobación de las ruedas-guía y de los carriles-guía

- ▶ Limpie los carriles-guía
- ▶ Compruebe si las poleas están desgastadas. En caso de elevado desgaste o daños, encargue su sustitución a un experto.

4.6 Comprobación de la cerradura y del bloqueo

ATENCIÓN

Productos de cuidado

Los productos de cuidado no apropiados pueden causar daños.

- ▶ Utilice solamente productos de cuidado especiales para bombines adquiribles en comercios especializados. No utilice aceite ni grafito.
- ▶ Lubrique el pestillo giratorio de bloqueo con un aceite lubricante convencional. No utilice grasa.

Compruebe el bloqueo según la ilustr. 7b.2 y, en caso necesario, ajústelo.

4.7 Complementos

- ▶ Utilice exclusivamente piezas originales previstas para la puerta de garaje para garantizar el alto nivel de rendimiento en cuanto a calidad, seguridad, fiabilidad y durabilidad.
- ▶ Utilice únicamente automatismos homologados según la norma EN 13241-1 para la puerta de garaje. Tenga en cuenta las indicaciones de montaje y funcionamiento separadas del fabricante del automatismo. Ponga fuera de servicio ambos pestillos giratorios.

5 Protección de la superficie

5.1 Puerta con revestimiento de acero / chapa de aluminio

La hoja es de material galvanizado con imprimación electrostática. Los arañazos o los pequeños desperfectos no son motivo de reclamación. Renueve la pintura de la capa de acabado según se requiera en función de las condiciones atmosféricas locales.

Para ello, tenga en cuenta los siguientes pasos:

1. Lije suavemente la superficie de la puerta con papel de lija fino (como mínimo de 180).
2. Limpie la superficie con agua y déjela secar
3. Aplique una imprimación epoxi de 2 componentes con disolvente y una laca de resina sintética para uso en el exterior convencional. Adapte entre sí las dos capas de pintura. Siga para ello las instrucciones de elaboración del fabricante de la laca.

6 Limpieza y cuidado

6.1 Superficies de puerta de acero / chapa de aluminio

- ▶ Limpie las superficies con una esponja suave y agua limpia o limpiadores para barnices convencionales.

6.2 Placa de características

- ▶ Limpie la placa de características.

La placa de características siempre debe ser legible.

7 Ayuda en caso de avería

En caso de marcha difícil u otras averías:

- ▶ Compruebe todas las piezas funcionales. Para ello, tenga en cuenta el capítulo 4 *Comprobación y mantenimiento*.
- ▶ En caso de dudas, diríjase a un experto.

8 Desmontaje

Encargue a un experto el desmontaje y la correcta eliminación de la puerta.

Содержание

Необходимый инструмент для монтажа 129
Поставляемые изделия..... 130-131

1 ⚠ Указания по безопасности..... 23

1.1 Квалифицированные специалисты 23

1.2 Используемые символы и способы предупреждения об опасности 23

1.3 Использование по назначению 24

1.4 Общие указания по безопасности 24

2 **Монтаж и ввод в эксплуатацию 24**

2.1 Указания по безопасности 24

2.2 Монтаж 25

2.2.1 Транспортировочное крепление / Установка филенки заказчиком 25

2.2.2 Монтаж ручки..... 25

2.2.3 Потолочный монтаж 25

2.2.4 Проверка хода ворот..... 25

2.3 Ввод в эксплуатацию..... 25

2.3.1 Контроль натяжения пружин ворот (рис. 5.1) 25

3 **Эксплуатация вручную..... 25**

3.1 Указания по безопасности..... 25

3.2 Открытие ворот с помощью ручки..... 26

3.3 Отпирание и запираение замка..... 26

4 **Проверка и техобслуживание..... 26**

4.1 Указания по безопасности..... 26

4.2 Контроль состояния ворот 26

4.3 Контроль натяжения пружин ворот 26

4.4 Замена пружин растяжения ворот..... 26

4.5 Проверка направляющих роликов и направляющих шин..... 27

4.6 Проверка состояния замка и запирающего устройства..... 27

4.7 Принадлежности..... 27

5 **Защита поверхности..... 27**

5.1 Ворота с филенкой из стального / алюминиевого листа 27

6 **Очистка и уход..... 27**

6.1 Поверхность ворот из стального / алюминиевого листа 27

6.2 Заводская табличка..... 27

7 **Помощь при обнаружении неисправностей..... 27**

8 **Демонтаж 27**



Иллюстративная часть 129

Без наличия специального разрешения запрещено любое распространение или воспроизведение данного документа, а также использование и размещение где-либо его содержания. Несоблюдение данного положения влечет за собой санкции в виде возмещения ущерба. Все объекты патентного права (торговые марки, промышленные образцы и т.д.) защищены. Право на внесение изменений сохраняется.

Позаботьтесь о том, чтобы данное руководство всегда находилось у оператора ворот!
Прочтите это руководство и соблюдайте его положения!

Данное руководство является **оригинальным руководством по эксплуатации** в соответствии с директивой ЕС 2006/42/ЕС.

В нем содержится важная информация о безопасном монтаже, о правильной эксплуатации, а также о квалифицированном уходе и техническом обслуживании гаражных ворот.

Бережно храните данное руководство и гарантийное свидетельство.

Запишите номер серии (см. заводскую табличку).
 № серии:

1 ⚠ Указания по безопасности

Производитель освобождается от материальной ответственности в том случае, если поломка изделия произошла в результате несоблюдения указаний по безопасности и положений данного руководства.

1.1 Квалифицированные специалисты

Поручите специалисту (в соответствии со стандартом EN 12635) выполнение работ по монтажу, вводу в эксплуатацию и техническому обслуживанию согласно указаниям данного руководства. При этом следует соблюдать требования стандартов EN 12604 и EN 12635.









1.2 Используемые символы и способы предупреждения об опасности

Во всех важных местах приводятся специальные указания по безопасности. Они маркированы с помощью следующих обозначений.

	Данный предостерегающий символ обозначает опасность, которая может привести к травмам или смерти .
⚠ ОПАСНО!	
Обозначает опасность, которая может привести к смерти или тяжелым травмам.	
⚠ ОСТОРОЖНО!	
Обозначает опасность, которая может привести к травмам легкой или средней тяжести.	
ВНИМАНИЕ	
Обозначает опасность, которая может привести к повреждению или поломке изделия .	

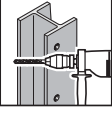

Важное замечание по предотвращению травм и материального ущерба

	Допустимая планировка или деятельность
	См. текстовую часть (напр., главу 2.2.1)
	См. специальное руководство по монтажу блока управления или дополнительных электрических элементов управления
	Эксплуатация вручную
	Оptionные конструктивные детали
	Деталь, медленно
	Сверление стали
	Сверление в бетоне / кирпичной кладке
	Проверить
	Крепко затянуть резьбовое соединение
	Слышимый щелчок
	Привод
	Утилизировать деталь / упаковку

1.3 Использование по назначению



- Гаражные ворота предназначены для наружного применения, они выдвигаются наружу и открываются вверх.
- Данные гаражные ворота предусмотрены для эксплуатации вместе с электроприводом! Соблюдайте при этом указания отдельных руководств по монтажу и эксплуатации привода.

1.4 Общие указания по безопасности

- Всегда держите свободной зону открывания ворот. Убедитесь в том, что во время приведения ворот в действие в зоне их движения нет людей, особенно детей, или предметов.
- Никогда не поднимайте с помощью ворот людей или какие-либо предметы.
- Не устанавливайте дополнительные детали, произведенные другими фирмами. Пружины растяжения точно подобраны с учетом веса полотна ворот. Дополнительные части ворот могут вызвать перегрузку пружин.
- Не демонтируйте и не изменяйте никакие детали. Вы можете при этом вывести из строя важные части ворот, обеспечивающие безопасность их использования. Используйте только соответствующие данным гаражным воротам оригинальные детали.
- Предохраняйте ворота от попадания на их поверхность агрессивных и едких веществ, например, щелочных реакций селитры, входящей в состав кирпичей или строительного раствора, кислотных соединений, щелочных растворов, соли для посыпки улиц, агрессивных лакокрасочных материалов или уплотнительных материалов.
- Обеспечьте надлежащий отвод воды и необходимую вентиляцию (просушка) в области напольного уплотнения и частей коробки.
- При сильном ветре эксплуатация ворот может быть опасной.

2 Монтаж и ввод в эксплуатацию

2.1 Указания по безопасности

 ОПАСНО!	
Опасность травм!	
Выполнение монтажных работ сопряжено с риском телесных повреждений. Соблюдайте следующие указания:	
	▶ Наденьте защитные очки и защитную обувь.
	▶ Проверьте пригодность крепежных деталей, входящих в комплект поставки, для имеющихся условий монтажа. Используйте только подходящие средства крепления.
	▶ Крепление установки ворот на несущих частях здания должно быть обязательно согласовано с инженером по статике.
	▶ Обезопасьте ворота от падения.
	▶ Обеспечьте надежную защиту направляющей шины.
	▶ Обезопасьте полотно ворот от падения.
	▶ Монтируйте все крепления, входящие в комплект поставки, в соответствии с руководством по монтажу!

2.2 Монтаж

Гаражные ворота могут быть установлены внутри за проемом или в проем.

Все размеры в иллюстративной части в мм.

2.2.1 Транспортное крепление / Установка филенки заказчиком

⚠ ОПАСНО!

Пружина растяжения ворот натянута

Во избежание травмирования соблюдайте следующие указания.

- ▶ Сначала прикрепите шарнирный рычаг к воротам и затем снимите транспортное крепление.

Установка филенки заказчиком

- ▶ Сначала устанавливайте филенку, и только после этого удаляйте устройство безопасности при транспортировке, чтобы ворота сами не поднимались вверх.
- ▶ Учитывайте максимально допустимый вес филенки.

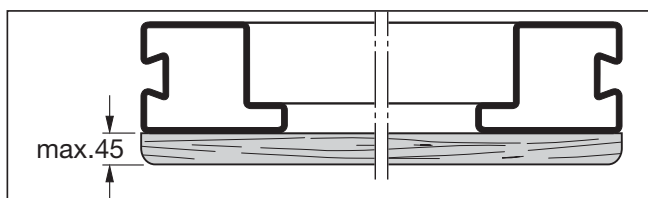

2.2.2 Монтаж ручки

- Для внутренней ручки всегда выбирайте регулировку штифта (a, b или c) с максимально возможной направляющей.
- Укоротите цапфу детали Ⓞ в том случае, если размер A меньше 36 мм.

2.2.3 Потолочный монтаж

⚠ ОСТОРОЖНО

Выступающий над поверхностью анкер

При выполнении потолочного монтажа должно быть обеспечено свободное пространство над головой, в противном случае существует опасность травмирования.

- ▶ При необходимости укоротите анкер, так, чтобы он был заподлицо с нижней кромкой направляющей шины.

2.2.4 Проверка хода ворот

- ▶ Проверьте исправность хода ворот.

Для обеспечения безупречного хода ворот диагональные размеры a и b должны быть одинаковыми.

Для простого и безопасного монтажа точно выполняйте отдельные рабочие операции, как это показано на рисунках с 1 по 8!

2.3 Ввод в эксплуатацию

2.3.1 Контроль натяжения пружин ворот (рис. 5.1)

- ▶ Откройте ворота наполовину. Ворота должны остаться в этом положении.

⚠ ОПАСНО!

Натяжение пружин

При сильном натяжении пружин в случае неквалифицированного обращения с ними существует опасность телесных повреждений.

- ▶ Натяжение пружин, как это показано на рис. 5.1, должно выполняться только на открытых и закрепленных воротах, и только силами квалифицированных специалистов.

Если ворота не остаются в этом положении и продолжают опускаться вниз:

- ▶ Усиьте натяжение пружин ворот.
- Если заметно движение ворот вверх:**
- ▶ Ослабьте натяжение пружин ворот.

⚠ ОПАСНО!

Движение ворот

Опасность травмирования в зоне открытия ворот.

- ▶ Убедитесь в том, что во время приведения ворот в действие в зоне их движения нет людей, особенно детей, и никаких предметов.
- ▶ Соблюдайте безопасное расстояние до ворот (1300 мм).

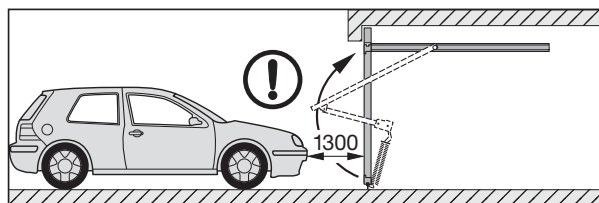

УКАЗАНИЕ:

- На воротах с приводом соблюдайте указания по эксплуатации привода. Произведите пробный ход и проверьте ворота в соответствии с главой 2, *Монтаж и ввод в эксплуатацию*. При надлежащем монтаже и проверке гаражные ворота имеют легкий ход, надежны в эксплуатации и просты в управлении.

3 Эксплуатация вручную

3.1 Указания по безопасности

⚠ ОПАСНО!

Движение ворот

Опасность травмирования в зоне открытия ворот.

- ▶ Убедитесь в том, что во время приведения ворот в действие в зоне их движения нет людей, особенно детей, и никаких предметов.

Открытие и закрытие

В связи с неправильным открытием или закрытием существует опасность травмирования.

Открытие вручную:

- ▶ Открывайте ворота исключительно при помощи наружной ручки или внутренней ручки, но ни в коем случае не при помощи шарнирного рычага или наконечника троса.
- ▶ Всегда задвигайте ворота до конечного положения и подождите, пока ворота не остановятся.

Закрытие вручную:

- ▶ Закрывайте ворота исключительно при помощи наружной ручки или внутренней ручки, но ни в коем случае не при помощи шарнирного рычага или наконечника троса!
- ▶ При закрытии ворот следите за тем, чтобы поворотная задвижка зафиксировалась.

3.2 Открытие ворот с помощью ручки

Открытие ворот снаружи:

- ▶ Поверните ручку вправо на четверть оборота.

Открытие изнутри:

- ▶ Поверните ручку влево на четверть оборота. Ворота, закрытые с помощью ручки, не заперты! Для запираания ворот используйте ключ или стопорный штифт.

3.3 Отпирание и запираение замка

Снаружи – с помощью ключа, а изнутри – с помощью стопорного штифта.

Отпирание ворот снаружи:

- ▶ Поверните ключ вправо на один полный оборот и выньте ключ из замка.

Отпирание ворот изнутри:

- ▶ Поверните ключ влево на один полный оборот и выньте ключ из замка.

Отпирание ворот снаружи – самозапирающиеся:

1. Поверните ключ на пол-оборота вправо и приоткройте ворота.
2. Поверните ключ обратно в исходное положение и выньте его из замка.

После закрытия ворот замок снова заперт.

Отпирание ворот изнутри:

- ▶ Сдвиньте стопорный штифт влево. С помощью этого отпирания Вы можете далее открывать ворота без ключа.

Запираение ворот изнутри:

- ▶ Сдвиньте стопорный штифт вправо.

4 Проверка и техобслуживание

4.1 Указания по безопасности

- ▶ Поручайте специалисту выполнение работ по проверке и техническому обслуживанию в соответствии с данным руководством, как минимум, один раз в год (при эксплуатации чаще 50 раз в день – каждые полгода).

⚠ ОПАСНО!
<p>Опасность травм!</p> <p>При проведении контроля / работ по техническому обслуживанию есть опасность получения травм. Соблюдайте следующие указания:</p> <ul style="list-style-type: none"> ▶ Отключите от электрического напряжения привод и блок управления. ▶ Замена функциональных деталей, в особенности – защитных элементов, должна производиться только квалифицированными рабочими.

4.2 Контроль состояния ворот

- ▶ Проводите визуальный контроль общего состояния ворот, всех деталей и устройств безопасности на предмет сохранности, рабочего состояния и эффективной работы.
- ▶ Проконтролируйте прочность крепления во всех точках крепления. При необходимости, подтяните винты.
- ▶ Смажьте обычным смазочного маслом все центры вращения. Не используйте консистентную смазку (см. **рис. 4.6**).

4.3 Контроль натяжения пружин ворот

См. главу 2, *Монтаж и ввод в эксплуатацию*.

4.4 Замена пружин растяжения ворот

- ▶ После того как ворота приводились в действие ок. 25000 раз, поручите квалифицированному специалисту замену пружин растяжения ворот. Далее в таблице указано, как часто необходимо производить замену пружин при определенном числе срабатываний ворот в день.

Число срабатываний ворот в день	Период времени	
до 5	каждые	15 лет
6 – 10	каждые	8 лет
11 – 20	каждые	4 года
21 – 40	каждые	2 года
более 40	ежегодно	

⚠ ОСТОРОЖНО!
<p>Растянувшиеся пружины растяжения</p> <p>Опасность травмирования в случае растянувшихся пружин ворот – расстояние между витками становится неравномерным.</p> <ul style="list-style-type: none"> ▶ Поручите квалифицированному специалисту заменить пружины растяжения ворот.

4.5 Проверка направляющих роликов и направляющих шин

- ▶ Очистите направляющие шины
- ▶ Проверьте, имеются ли на роликах следы износа. В случае сильного износа или повреждения роликов поручите специалисту их замену.

4.6 Проверка состояния замка и запирающего устройства

ВНИМАНИЕ

Средства для ухода

Неправильные средства для ухода могут привести к повреждениям.

- ▶ При уходе за профилем цилиндра используйте только специальные средства для ухода, имеющиеся в специализированной торговой сети. Не используйте масло или графит.
- ▶ Поворотную защелку запирающего устройства смазывайте обычным маслом. Не используйте консистентную смазку.

Проверьте запирающее устройство согласно рис. 7b.2 и при необходимости отрегулируйте его.

4.7 Принадлежности

- ▶ Используйте только оригинальные, специально предназначенные для гаражных ворот, детали, чтобы обеспечить высокий уровень качества, безопасности, надежности и долговечности гаражных ворот.
- ▶ Применяйте только допущенный для гаражных ворот привод в соответствии со стандартом EN 13241-1. Руководствуйтесь при этом отдельными руководствами по монтажу и по эксплуатации привода. Переведите обе поворотные защелки в нерабочее состояние.

5 Защита поверхности

5.1 Ворота с филенкой из стального / алюминиевого листа

Полотно ворот изготовлено из оцинкованного материала и имеет полиэфировое порошковое грунтовочное покрытие. Царапины или мелкие повреждения не являются основанием для предъявления рекламаций. Обновляйте лакокрасочное покрытие ворот в соответствии с местными климатическими условиями. Для этого Вам необходимо выполнить следующие операции:

1. Слегка отшлифуйте поверхность ворот мелкой шлифовальной шкуркой (зерно мин. 180).
2. Промойте поверхность ворот водой и высушите ее.

3. Нанесите на поверхность грунтовочную эпоксидную грунтовку 2K, содержащую растворитель, и обычный лак на основе синтетических смол для наружного применения. Оба покрытия должны быть совместимыми. Соблюдайте при этом указания по использованию от изготовителя лакокрасочного материала.

6 Очистка и уход

6.1 Поверхность ворот из стального / алюминиевого листа

- ▶ Очищайте поверхности ворот чистой водой и мягкой губкой или при помощи обычных средств для очистки покрытых лаком поверхностей.

6.2 Заводская табличка

- ▶ Очищайте заводскую табличку. Надписи на ней должны быть отчетливо видны.

7 Помощь при обнаружении неисправностей

Тяжелый ход ворот и другие неисправности:

- ▶ Проверьте функциональные детали ворот. Соблюдайте при этом указания, содержащиеся в главе 4, *Проверка и техобслуживание*.
- ▶ Если у Вас возникнут вопросы, обратитесь к специалисту.

8 Демонтаж

Демонтаж и надлежащая утилизация ворот должны выполняться квалифицированным рабочим.

Inhoud

Benodigde werktuigen bij de montage 129
Meegeleverde artikelen 130-131

1  **Veiligheidsrichtlijnen 27**
 1.1 Deskundige personen 27
 1.2 Gebruikte waarschuwingen en symbolen.... 27
 1.3 Gebruiksdoel 28
 1.4 Algemene veiligheidsrichtlijnen..... 28
2 Montage en inbedrijfstelling 28
 2.1 Veiligheidsrichtlijnen 28
 2.2 Montage..... 28
 2.2.1 Deur voor vulling door de klant 28
 2.2.2 Montage van de handgreep 29
 2.2.3 Montage aan het plafond 29
 2.2.4 Deurloopcontrole 29
 2.3 Inbedrijfstelling 29
 2.3.1 Trekverenspanning controleren (illustratie 6.1)..... 29
3 Bediening manueel 29
 3.1 Veiligheidsrichtlijnen 29
 3.2 Open de deur met de handgreep. 29
 3.3 Slot ontgrendelen en vergrendelen..... 30
4 Controle en onderhoud 30
 4.1 Veiligheidsrichtlijnen 30
 4.2 Toestand van de deur controleren 30
 4.3 Trekverenspanning controleren 30
 4.4 Trekveren van de deur vervangen..... 30
 4.5 Looprollen en looprails controleren 30
 4.6 Slot en vergrendeling controleren..... 30
 4.7 Toebehoren 30
5 Bescherming van het oppervlak..... 30
 5.1 Deur met een vulling van staal- / aluminiumplaat 30
6 Reiniging en instandhouding 31
 6.1 Deuroppervlaken van staal- / aluminiumplaat 31
 6.2 Typeplaatje..... 31
7 Hulp bij functiestoringen..... 31
8 Demontage 31

 **Illustraties 129**

Zorg ervoor dat deze handleiding bij de gebruiker van de deur blijft!

Gelieve deze handleiding te lezen en in acht te nemen.

Deze handleiding is een **originele gebruiksaanwijzing** in de zin van EG-richtlijn 2006/42/EG.

Deze geeft u belangrijke informatie m.b.t. de veilige montage, de bediening, de vakkundige instandhouding en het onderhoud van de garagedeur.

Vul het serienummer in (zie typeplaatje).

Serienummer:

1  **Veiligheidsrichtlijnen**



De fabrikant is niet aansprakelijk voor schade die ontstaat door het niet-naleven van deze handleiding en de veiligheidsrichtlijnen.

1.1 Deskundige personen

Laat de montage, de inbedrijfstelling en het onderhoud door een deskundige (competente persoon volgens EN 12635) volgens deze handleiding uitvoeren. Hierbij moeten de vereisten van de normen EN 12604 en EN 12635 in acht worden genomen.

1.2 Gebruikte waarschuwingen en symbolen

Op belangrijke plaatsen vindt u speciale veiligheidsrichtlijnen. Deze zijn aangeduid met de volgende symbolen en signaalwoorden.

	Het algemene waarschuwingssymbool kentekent een gevaar dat kan leiden tot lichamelijke letsels of tot de dood.
 WAARSCHUWING	
Kentekent een gevaar dat kan leiden tot de dood of tot zware letsels.	
 VOORZICHTIG	
Kentekent een gevaar dat kan leiden tot lichte of middelmatige letsels.	
OPGELET	
Kentekent een gevaar dat kan leiden tot beschadiging of vernietiging van het product.	

 Belangrijke richtlijn voor het vermijden van materiële schade

 Toelaatbare opstelling of handeling

 Zie tekstdeel (bijv. punt 2.2.1)

Doorgeven of kopiëren van dit document, gebruik en mededeling van de inhoud ervan zijn verboden indien niet uitdrukkelijk toegestaan. Overtredingen verplichten tot schadevergoeding. Alle rechten voor het inschrijven van een patent, een gebruiksmodel of een monster voorbehouden. Wijzigingen onder voorbehoud.

-  Zie afzonderlijke montagehandleiding van de besturing of van de extra elektrische bedieningselementen
-  Controle en onderhoud
-  Optionele onderdelen
-  Onderdeel langzaam
-  Boren in staal
-  Boren in beton / metselwerk
-  Controleren
-  Schroefbevestiging vast aandraaien
-  Hoorbaar inklikken
-  Aandrijving
-  Onderdeel / verpakking verwijderen

1.3 Gebruiksdoel

- De garagedeur is geschikt voor gebruik buiten. Zij draait naar buiten en opent naar boven.
- De garagedeur is voorzien van een aandrijving. Let daarbij op de afzonderlijke aanwijzingen voor de montage en bediening van de aandrijving.

1.4 Algemene veiligheidsrichtlijnen

- Hou het draai- en openingsbereik van de deur steeds vrij. Vergewis u ervan dat er zich tijdens de bediening geen personen, in het bijzonder kinderen, of voorwerpen in het bewegingsbereik van de deur bevinden.
- Hef nooit voorwerpen en / of personen op met de deur.

- Breng geen extra elementen van vreemde oorsprong aan! De trekveren zijn op het deurbladgewicht afgestemd. Extra onderdelen kunnen de veren overbelasten.
- Wijzig of verwijder geen onderdelen! U kunt daardoor belangrijke veiligheidsonderdelen buiten werking stellen. Gebruik uitsluitend op de garagedeur afgestemde originele onderdelen.
- Bescherm de deur tegen agressieve en bijtende middelen, bv. stoffen die vrijkomen bij salpeterreacties in stenen of mortel, zuren, logen, strooizout, agressief werkende verven of afdichtingmaterialen.
- Zorg voor een voldoende waterafvoer voor verluchting (droging) bij de vloerafdichting en de kozijndelen.
- Het gebruik van de deur bij inwerking van wind kan gevaarlijk zijn.

2 Montage en inbedrijfstelling

2.1 Veiligheidsrichtlijnen

⚠ WAARSCHUWING

Gevaar voor lichamelijke letsels
Tijdens de montage bestaat er gevaar voor lichamelijke letsels. Houd rekening met de volgende richtlijnen:

-  ▶ Draag een beschermingsbril en beschermingshandschoenen.
-  ▶ Controleer de geschiktheid van het meegeleverde bevestigingsmateriaal overeenkomstig de bouwkundige omstandigheden. Gebruik uitsluitend geschikte bevestigingsmiddelen.
- ▶ Bevestig de deurinstallatie aan dragende bouwelementen enkel met toestemming van de staticus.
- ▶ Beveilig de deur tegen het omvallen.
- ▶ Ondersteun de looprails op een veilige wijze.
- ▶ Bescherm het deurblad tegen het neervallen.
- ▶ Monteer alle meegeleverde bevestigingen volgens de montagehandleiding!

2.2 Montage

De garagedeur kan langs binnen achter de opening of in de opening gemonteerd worden.

Alle maataanduidingen in de illustraties zijn in mm.

2.2.1 Transportbeveiliging / vulling door de klant

⚠ WAARSCHUWING

Deurtrekveer staat onder spanning
Neem de volgende aanwijzingen in acht om letsels te vermijden.

- ▶ Bevestig eerst de hefboomarm op de deur en verwijder daarna de transportbeveiliging.

Vulling door de klant

- ▶ Breng eerst de vulling aan en verwijder vervolgens de transportbeveiliging zodat de deur niet omhoogschiet.
- ▶ Neem het maximaal toegestane vullingsgewicht in acht.

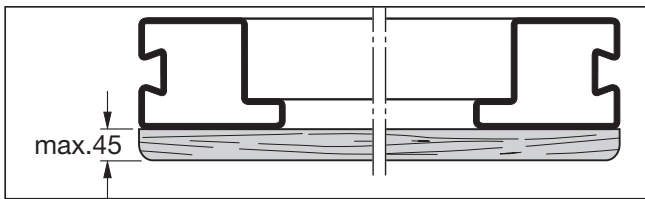

2.2.2 Montage van de handgreep

- Kies altijd de peninstelling (a, b of c) met de grootste geleiding voor de binnenhandgreep.
- Verkort de draaibout van deel ① indien de afmeting A minder dan 36 mm bedraagt.

2.2.3 Montage aan het plafond

⚠ VOORZICHTIG

Uitstekend anker

Er is gevaar voor letsels wanneer er bij plafondmontage niet voldoende plaats boven het hoofd is.

- ▶ Verkort indien nodig het anker zodat het in hetzelfde vlak ligt als de onderkant van de looprails.

2.2.4 Deurloopcontrole

- ▶ Controleer de deurloop.
- Voor een vlekkeloze deurloop moeten de diagonale afmetingen a en b gelijk zijn.

Voer voor een eenvoudige en veilige montage zorgvuldig de stappen van de werkwijze uit volgens de illustraties 1 tot 8!

2.3 Inbedrijfstelling

2.3.1 Trekverenspanning controleren (illustratie 5.1)

- ▶ Open de deur voor de helft.
- De deur dient in deze positie te blijven staan.

⚠ WAARSCHUWING

Spanning van de trekveren

Door de grote spanning van de trekveren bestaat er gevaar voor lichamelijke letsels bij onoordeelkundige handelingen.

- ▶ Laat de spanning van de trekveren enkel bij een geopende en beveiligde deur door een deskundige afstellen volgens **illustratie 5.1**.

Als de deur duidelijk naar beneden zakt:

- ▶ Verhoog de trekverenspanning.

Als de deur duidelijk naar boven trekt:

- ▶ Verminder de trekverenspanning.

⚠ WAARSCHUWING

Deurbeweging

In het zwaai- en openingsbereik van de deur is er gevaar voor letsels.

- ▶ Vergewis u ervan dat zich tijdens de bediening geen personen, in het bijzonder kinderen, of voorwerpen in het bewegingsbereik van de deur bevinden.
- ▶ Neem een veiligheidsafstand van 1300 mm voor de deur in acht.

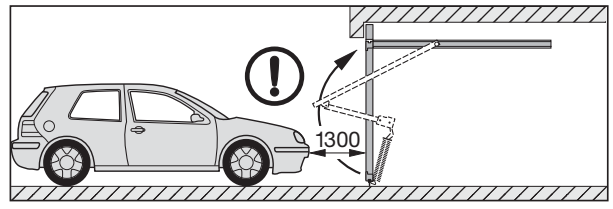

OPMERKING:

- Let bij deuren met aandrijving op de bedieningsvoorschriften van de fabrikant van de aandrijving.

Voer een functioneringstest uit en controleer de deur zoals beschreven wordt in hoofdstuk 2, *Montage en inbedrijfstelling*.

Vakkundig gemonteerd en gecontroleerd is de garagedeur soepel lopend, veilig en gemakkelijk te bedienen.

3 Bediening manueel

3.1 Veiligheidsrichtlijnen

⚠ WAARSCHUWING

Deurbeweging

In het zwaai- en openingsbereik van de deur is er gevaar voor letsels.

- ▶ Vergewis u ervan dat zich tijdens de bediening geen personen, in het bijzonder kinderen, of voorwerpen in het bewegingsbereik van de deur bevinden.

Openen en sluiten

Er is gevaar voor letsels door de deur verkeerd te openen of te sluiten.

Manueel openen:

- ▶ Open de deur uitsluitend met de buiten- of binnenhandgreep, nooit aan de hefarm of met het trekkoord.
- ▶ Schuif de deur altijd tot in de eindpositie en wacht tot deze stilstaat.

Manueel sluiten:

- ▶ Sluit de deur uitsluitend met de buiten- of binnenhandgreep of met het trekkoord, nooit aan de hefarm.
- ▶ Let erop dat de vergrendeling correct inklikt.

3.2 Open de deur met de handgreep.

Van buitenuit openen:

- ▶ Draai de handgreep een kwartslag naar rechts.

Van binnen openen:

- ▶ Draai de handgreep een kwartslag naar links. Een deur die met de handgreep is afgesloten, is niet vergrendeld. Gebruik voor de vergrendeling de sleutel of de veiligheidspen.

3.3 Slot ontgrendelen en vergrendelen

Van buiten met de sleutel en van binnen met de veiligheidspen.

Van buitenuit ontgrendelen:

- ▶ Draai de sleutel een hele draai naar rechts en haal deze eraf.

Van buiten vergrendelen:

- ▶ Draai de sleutel een hele draai naar links en haal deze eraf.

Van buiten ontgrendelen - zelfvergrendelend:

1. Draai de sleutel een halve draai naar rechts en open de deur.
2. Draai de sleutel opnieuw in de uitgangspositie en haal hem eraf.

Na het sluiten van de deur is het slot weer vergrendeld.

Van binnen ontgrendelen:

- ▶ Schuif de veiligheidspen naar links. Door deze ontgrendeling kunt u de deur vervolgens zonder sleutel openen.

Van binnen vergrendelen:

- ▶ Schuif de veiligheidspen naar rechts.

4 Controle en onderhoud

4.1 Veiligheidsrichtlijnen

- ▶ Laat controle- en onderhoudswerkzaamheden ten minste eenmaal per jaar (bij meer dan 50 deurbedieningen per dag om de 6 maanden) uitvoeren door een vakman volgens deze handleiding.

WAARSCHUWING

Gevaar voor lichamelijke letsels

In het zwaai- en openingsbereik van de deur is er gevaar voor letsels. Houd rekening met de volgende richtlijnen:

- ▶ Schakel de aandrijving en de besturing spanningsvrij.
- ▶ Functiedelen, vooral veiligheidsonderdelen, mogen alleen door deskundigen worden vervangen.

4.2 Toestand van de deur controleren

- ▶ Controleer de algemene toestand van de deur visueel. Kijk na of alle onderdelen en veiligheidsvoorzieningen volledig en in goede staat zijn en of ze goed functioneren.
- ▶ Controleer of alle bevestigingspunten goed vastzitten. Draai indien nodig de schroeven vaster aan.

- ▶ Olie alle draaipunten met in de handel verkrijgbare kruip- of smeerolie. Gebruik geen vet (zie **illustratie 4.6**).

4.3 Trekverenspanning controleren

Zie hoofdstuk 2, *Montage en inbedrijfstelling*.

4.4 Trekveren van de deur vervangen

- ▶ Laat de trekveren van de deur na ongeveer 25 000 deurbedieningen door een deskundige vervangen.

Dit is vereist bij circa:

Deurbedieningen per dag	Tijdspanne
tot 5	om de 15 jaar
6 – 10	om de 8 jaar
11 – 20	om de 4 jaar
21 – 40	om de 2 jaar
meer dan 40	jaarlijks

VOORZICHTIG

Uitgerekte trekveer

Gevaar voor letsels door een uitgerekte trekveer - de afstand tussen de windingen is onregelmatig.

- ▶ Laat de trekveer onmiddellijk door een deskundige vervangen.

4.5 Looprollen en looprails controleren

- ▶ Reinig de looprails
- ▶ Controleer de looprollen op slijtage. Laat de looprollen bij sterke slijtage of beschadiging vervangen door een deskundige.

4.6 Slot en vergrendeling controleren

OPGELET

Onderhoudsmiddelen

Ongeschikte onderhoudsmiddelen kunnen de deur beschadigen.

- ▶ Gebruik alleen in de vakhandel verkrijgbare speciale onderhoudsmiddelen voor profielcilinders. Gebruik geen olie of grafiet.
- ▶ Olie de vergrendelingschoten met in de handel verkrijgbare of smeerolie. Gebruik geen vet.

Controleer de vergrendeling zoals in illustratie 7b.2 en stel deze indien nodig af.

4.7 Toebehoren

- ▶ Gebruik uitsluitend originele, op de garagedeur afgestemde onderdelen om het hoge prestatieniveau betreffende kwaliteit, veiligheid, betrouwbaarheid en duurzaamheid te garanderen.
- ▶ Gebruik enkel een aandrijving die voor de garagedeur is toegelaten volgens EN 13241-1. Let daarbij op de afzonderlijke aanwijzingen van de fabrikant voor de montage en bediening ervan. Stel beide schoten buiten werking.

5 Bescherming van het oppervlak

5.1 Deur met een vulling van staal- / aluminiumplaat

Het deurblad bestaat uit verzinkt materiaal en gepoedercoat met polyester. Krassen of kleinere beschadigingen zijn geen reden tot klachten.

Hernieuw de laatste laag indien nodig met het oog op de plaatselijke atmosferische belasting.

Gelieve daarvoor de volgende stappen in acht te nemen:

1. Schuur het deuroppervlak zachtjes met fijn schuurpapier (minstens korreling 180).
2. Reinig het deuroppervlak met water en droog het af.
3. Strijk het deuroppervlak in met een oplosmiddelhoudende 2K-epoxide-hechtlaag en een in de handel verkrijgbare kunstharslak voor buiten. Stem beide lagen op elkaar af. Let daarbij op de aanwijzingen voor de verwerking van de lakfabrikant.

6 Reiniging en instandhouding

6.1 Deuroppervlaken van staal- / aluminiumplaat

- ▶ Reinig het deuroppervlak met zuiver water of met een in de handel verkrijgbaar lakreinigingsmiddel en een zachte spons.

6.2 Typeplaatje

- ▶ Reinig het typeplaatje.

Het moet altijd duidelijk leesbaar zijn.

7 Hulp bij functiestoringen

Als de deur stroef loopt of bij andere storingen:

- ▶ Controleer alle functiedelen. Neem hiervoor het hoofdstuk 4, *Controle en onderhoud* in acht.
- ▶ Gelieve u bij onduidelijkheden te wenden tot een deskundige.

8 Demontage

Laat de deur door een deskundige demonteren en vakkundig verwijderen.

Indice

Attrezzi necessari per il montaggio	129
Articoli in dotazione	130-131

1	 Indicazioni di sicurezza	33
1.1	Specialisti	33
1.2	Avvertenze e simboli utilizzati	33
1.3	Uso a norma	34
1.4	Indicazioni generali di sicurezza	34
2	Montaggio e messa in funzione	34
2.1	Indicazioni di sicurezza	34
2.2	Montaggio	34
2.2.1	Dispositivo di sicurezza di trasporto / riempimento a cura del cliente	34
2.2.2	Montaggio maniglia	35
2.2.3	Montaggio a soffitto	35
2.2.4	Controllo dello scorrimento del portone	35
2.3	Messa in funzione	35
2.3.1	Verifica della tensione delle molle di trazione del portone (Fig. 5.1)	35
3	Funzionamento manuale	35
3.1	Indicazioni di sicurezza	35
3.2	Apertura del portone con la maniglia	35
3.3	Sblocco e blocco serratura	36
4	Controllo e manutenzione	36
4.1	Indicazioni di sicurezza	36
4.2	Verifica dello stato del portone	36
4.3	Verifica della tensione delle molle di trazione del portone	36
4.4	Sostituzione delle molle di trazione del portone	36
4.5	Verifica delle ruote e delle guide di scorrimento	36
4.6	Verifica della serratura e del bloccaggio	36
4.7	Accessori	36
5	Protezione della superficie	36
5.1	Portone con riempimento in lamiera d'acciaio / alluminio	36
6	Pulizia	37
6.1	Superfici dei portoni in lamiera di acciaio / alluminio	37
6.2	Targhetta di identificazione	37
7	Aiuto in caso di anomalie nel funzionamento	37
8	Smontaggio	37



Parte illustrata	129
-------------------------------	------------

Il trasferimento di dati a terzi e la copia del documento stesso, utilizzando il contenuto per scopi diversi da quelli preposti, è vietato, salvo diversamente accordato per iscritto dalla società. La mancanza di piena adesione a queste condizioni farà scaturire azione legale contro la persona o la società recante l'offesa. Tutti i diritti, riferiti a Certificazioni, già esistenti o in via di applicazione, sono riservati. La Ditta si riserva la facoltà di apportare modifiche al prodotto.

Assicuratevi che queste istruzioni rimangano in possesso dell'utilizzatore del portone!

Leggete ed osservate queste istruzioni!

Queste istruzioni sono **istruzioni per l'uso originali** ai sensi della Direttiva CE 2006/42/CE.

Vi forniranno le informazioni necessarie per un'installazione senza pericoli, un uso corretto e per una manutenzione a regola d'arte.

Conservare con cura queste istruzioni e il libretto di garanzia.

Inserire il numero di serie (vedere la targhetta di identificazione).

N° di serie:

1 **Indicazioni di sicurezza**



Il costruttore non si assume alcuna responsabilità in caso di danni dovuti alla mancata osservanza di queste istruzioni e delle indicazioni di sicurezza.

1.1 Specialisti

Far effettuare il montaggio, la messa in funzione e la manutenzione da uno specialista (persona competente secondo la norma EN 12635). Rispettare inoltre le norme EN 12604 e EN 12635.

1.2 Avvertenze e simboli utilizzati

Le indicazioni di sicurezza speciali indicano i rispettivi punti importanti. Sono contrassegnate con i seguenti simboli e parole chiave.

	Il simbolo di avvertimento generale indica il rischio di lesioni fisiche o addirittura di morte .
 AVVERTENZA	
	Indica un rischio di lesioni gravi o di morte.
 CAUTELA	
	Indica il rischio di lesioni lievi o medie.
ATTENZIONE	
	Indica il rischio di danneggiamento o distruzione del prodotto .



Avvertenza importante per evitare danni alle cose





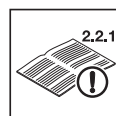



Disposizione o attività consentita



Vedere il testo (p. es. il punto 2.2.1)

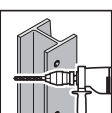

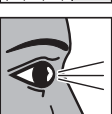
Vedere istruzioni di montaggio separate della centralina di comando o di ulteriori strumenti di comando elettrici

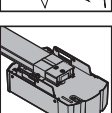
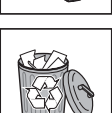
-  Funzionamento manuale
-  Componenti opzionali
-  Elemento costruttivo lento
-  Trapanare l'acciaio
-  Trapanare il calcestruzzo / la muratura
-  Controllare
-  Stringere saldamente le viti
-  Scatto in posizione ben udibile
-  Motorizzazione
-  Rimuovere e riciclare componente / imballaggio

1.3 Uso a norma

- Il portone per garage è adatto per l'impiego esterno, con oscillazione verso l'esterno e apertura verticale.
- Il portone da garage è previsto per l'impiego con motorizzazione. Osservare pertanto le istruzioni separate di montaggio e d'uso della motorizzazione.

1.4 Indicazioni generali di sicurezza

- Lasciare sempre libera la zona di oscillazione e di passaggio del portone. Assicurarsi che durante il movimento del portone nella sua zona di manovra non siano presenti né oggetti né persone, in particolare bambini.
- Non utilizzare mai il portone per sollevare oggetti e/o persone.
- Non installare componenti supplementari di terzi! Le molle a trazione sono adattate con la massima precisione al peso della porta. Componenti montati in aggiunta possono sovraccaricare le molle.

- Non modificare o rimuovere nessun componente! C'è il rischio di mettere fuori funzione importanti componenti di sicurezza. Utilizzare esclusivamente pezzi originali studiati per il portone da garage.
- Proteggere il portone dall'azione aggressiva e corrosiva di p. es. reazioni nitriche da pietra o malta, acidi, soluzioni, sale antigelo, prodotti vernicianti o mastici ad agenti aggressivi.
- Garantire un sufficiente scarico dell'acqua e l'aerazione (deumidificazione) nell'area della guarnizione a pavimento e del telaio.
- L'uso del portone in caso di forte vento può essere fonte di pericolo.

2 Montaggio e messa in funzione

2.1 Indicazioni di sicurezza

 AVVERTENZA	
Pericolo di lesioni	
Durante il montaggio esiste il pericolo di lesioni. Osservare le seguenti indicazioni:	
	▶ Indossare occhiali e guanti protettivi.
	▶ Verificare l'idoneità d'uso del materiale di fissaggio in dotazione in relazione alle condizioni della struttura. Utilizzare esclusivamente il materiale di fissaggio adatto alla struttura dell'edificio.
	▶ Fissare il portone su elementi portanti dell'edificio solo previa autorizzazione dell'ingegnere strutturista.
	▶ Proteggere il portone da un'eventuale caduta.
	▶ Sostenere le guide di scorrimento in modo sicuro.
	▶ Proteggere il manto dalla caduta.
	▶ Montare tutti i fissaggi in dotazione in base alle istruzioni di montaggio!

2.2 Montaggio

Il portone da garage può essere montato dall'interno oltre luce o in luce.

Tutte le quote nella parte illustrata sono in mm.

2.2.1 Dispositivo di sicurezza di trasporto / riempimento a cura del cliente

 AVVERTENZA	
La molla a trazione del portone è sotto tensione	
Osservare le seguenti indicazioni per evitare infortuni:	
	▶ Fissare prima il braccio al portone e rimuovere poi la dispositivo di sicurezza di trasporto.
Riempimento a cura del cliente	
	▶ Montare dapprima il riempimento e rimuovere in seguito il dispositivo di sicurezza di trasporto, di modo che il portone non si sollevi velocemente.
	▶ Rispettare il peso di riempimento massimo consentito.

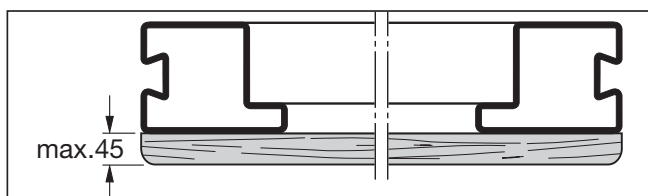

2.2.2 Montaggio maniglia

- Selezionare sempre la regolazione a perno (a, b o c) con l'esecuzione più grande possibile per la maniglia interna.
- Se la misura **A** è inferiore a 36 mm accorciare il perno del pezzo .

2.2.3 Montaggio a soffitto

CAUTELA

Ancora sporgente

Durante il montaggio a soffitto senza sufficiente spazio libero per la testa sussiste pericolo di ferimento.

- ▶ Accorciare se necessario l'ancora a paro del bordo inferiore della guida di scorrimento.

2.2.4 Controllo dello scorrimento del portone

- ▶ Controllare lo scorrimento del portone.

Per un perfetto scorrimento del portone le misure diagonali **a** e **b** devono essere identiche.

Per un montaggio semplice e sicuro eseguire accuratamente i passi dalla fig. 1 alla fig. 8!

2.3 Messa in funzione

2.3.1 Verifica della tensione delle molle di trazione del portone (Fig. 5.1)

- ▶ Aprire il portone per metà della sua altezza. Il portone deve tenersi in questa posizione.

AVVERTENZA

Verifica della tensione delle molle di trazione del portone

In caso di uso errato della tensione elevata delle molle di trazione esiste pericolo di ferimento.

- ▶ Fare regolare la tensione delle molle di trazione a portone aperto e bloccato esclusivamente da uno specialista secondo la Fig. 5.1.

Se il portone si abbassa notevolmente:

- ▶ Aumentare la tensione delle molle di trazione.

Se il portone si solleva notevolmente:

- ▶ Diminuire la tensione delle molle di tensione.

AVVERTENZA

Movimento del portone

Nella zona di oscillazione e di passaggio del portone sussiste pericolo di ferimento.

- ▶ Assicurarsi che durante il movimento del portone nella sua zona di manovra non siano presenti né oggetti né persone, in particolare bambini.

- ▶ Mantenere una distanza di sicurezza di 1300 mm davanti al portone.

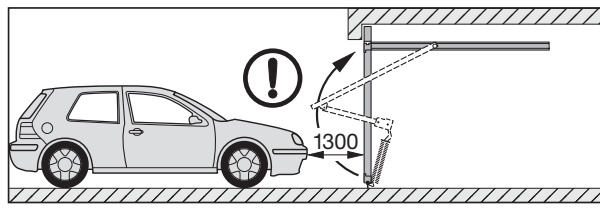

NOTA:

- Nei portoni con motorizzazione osservare le note d'uso del produttore della motorizzazione. Eseguire una manovra di prova e verificare il funzionamento del portone come descritto nel capitolo 2, *Montaggio e messa in funzione*. Se montato e controllato da uno specialista il portone da garage è semplice da usare, affidabile e di facile manovra.

3 Funzionamento manuale

3.1 Indicazioni di sicurezza

AVVERTENZA

Movimento del portone

Nella zona di oscillazione e di passaggio del portone sussiste pericolo di ferimento.

- ▶ Assicurarsi che durante il movimento del portone nella sua zona di manovra non siano presenti né oggetti né persone, in particolare bambini.

Apertura e chiusura

Un'apertura o una chiusura errata del portone costituiscono pericolo di ferimento.

Apertura manuale:

- ▶ Aprire il portone esclusivamente con la maniglia interna o esterna e in nessun caso con il braccio a leva o con il cordoncino di recupero.
- ▶ Spingere il portone sempre fino alla posizione finale ed attendere finché il portone non si ferma.

Chiusura manuale:

- ▶ Chiudere il portone esclusivamente con la maniglia interna o esterna o con il cordoncino di recupero e in nessun caso con il braccio a leva.
- ▶ Fare attenzione che il bloccaggio scatti in posizione.

3.2 Apertura del portone con la maniglia

Apertura dall'esterno:

- ▶ Ruotare la maniglia di 1/4 verso destra.

Apertura dall'interno:

- ▶ Ruotare la maniglia di 1/4 verso sinistra.

Il portone chiuso con l'impugnatura non è bloccato. Per il bloccaggio utilizzare la chiave o un perno di blocco.

3.3 Sblocco e blocco serratura

Dall'esterno con le chiavi e dall'interno con il perno di blocco.

Sblocco dall'esterno:

- ▶ Ruotare la chiave di un giro completo verso destra e rimuoverla.

Blocco dall'esterno:

- ▶ Ruotare la chiave di un giro completo verso sinistra e rimuoverla.

Sblocco dall'esterno – Blocco automatico:

1. Ruotare la chiave di 1/2 verso destra ed aprire lievemente il portone.
2. Ruotare la chiave indietro fino alla posizione originale e rimuoverla.

Dopo aver chiuso il portone la serratura è di nuovo bloccata.

Sblocco dall'interno:

- ▶ Spingere il perno di blocco verso sinistra.

Con questo sblocco potrete aprire infine il portone senza chiavi.

Blocco dall'interno:

- ▶ Spingere il perno di blocco verso destra.

4 Controllo e manutenzione

4.1 Indicazioni di sicurezza

- ▶ Far effettuare i lavori di controllo e manutenzione almeno una volta all'anno (in caso di oltre 50 manovre giornaliere ogni 6 mesi) da uno specialista in base alle presenti istruzioni.

AVVERTENZA

Pericolo di lesioni

Durante il controllo/la manutenzione esiste il pericolo di lesioni. Osservare le seguenti indicazioni:

- ▶ Scollegare la tensione dalla motorizzazione e dalla centralina di comando.
- ▶ I componenti funzionali, in particolare i componenti di sicurezza devono essere sostituiti esclusivamente da specialisti.

4.2 Verifica dello stato del portone

- ▶ Eseguire un controllo visivo dello stato generale del portone e dell'integrità, stato ed efficacia di tutti i componenti e dispositivi di sicurezza.
- ▶ Verificare che tutti i punti di fissaggio siano posizionati correttamente e se necessario serrare le viti.
- ▶ Lubrificare tutti i centri di rotazione con un olio lubrificante reperibile in commercio. Non utilizzare grasso (vedere Fig. 4.6).

4.3 Verifica della tensione delle molle di trazione del portone

Vedere il capitolo 2, *Montaggio e messa in funzione*.

4.4 Sostituzione delle molle di trazione del portone

- ▶ Dopo circa 25.000 manovre del portone far sostituire le molle di trazione da uno specialista.

Ciò è necessario per circa:

Movimenti giornalieri del portone	Periodo	
fino a 5	ogni	15 anni
6 – 10	ogni	8 anni
11 – 20	ogni	4 anni
21 – 40	ogni	2 anni
più di 40	ogni anno	

CAUTELA

Allungamento delle molle a trazione del portone

Rischio di lesioni a causa dell'allungamento delle molle a trazione del portone – la distanza tra le spire non è uniforme.

- ▶ Fare sostituire immediatamente le molle a trazione del portone da uno specialista.

4.5 Verifica delle ruote e delle guide di scorrimento

- ▶ Pulire le guide di scorrimento.
- ▶ Controllare l'usura delle ruote di scorrimento. Fare sostituire da uno specialista in caso di forte usura o danneggiamento.

4.6 Verifica della serratura e del bloccaggio

ATTENZIONE

Prodotti per la manutenzione

I prodotti per la manutenzione non adeguati possono provocare danneggiamenti.

- ▶ Utilizzare solamente prodotti specifici in commercio per la manutenzione dei cilindri profilati. Non utilizzare olio o grafite.
- ▶ Lubrificare lo scrocco rotante di bloccaggio con un olio lubrificante reperibile in commercio. Non utilizzare grasso.

Controllare il bloccaggio secondo la Fig. 7b.2 e regolarlo se necessario.

4.7 Accessori

- ▶ Utilizzare esclusivamente pezzi originali studiati per il portone da garage per garantire un livello elevato di qualità, sicurezza, affidabilità e durata.
- ▶ Utilizzare esclusivamente una motorizzazione omologata per portoni per garage in base alla norma EN 13241-1. Osservare pertanto le istruzioni separate di montaggio e d'uso del produttore della motorizzazione. Disattivare entrambi gli scocchi rotanti.

5 Protezione della superficie

5.1 Portone con riempimento in lamiera d'acciaio / alluminio

Il manto è in materiale zincato e verniciato in polvere di poliestere. Graffi o piccoli danni non costituiscono motivo di reclamo. Se necessario ripassare una verniciatura finale in base alle condizioni atmosferiche del luogo.

Osservare i seguenti passi:

1. Raschiare la superficie del portone con una carta abrasiva fine (grana min. 180).
2. Pulire la superficie del portone con acqua e asciugarla.
3. Applicare un fondo epossidico 2K contenente solventi e passare una mano di comune vernice in resina sintetica all'esterno. Utilizzare vernici intonate tra loro. Osservare al proposito le istruzioni del produttore della vernice.

6 Pulizia

6.1 Superfici dei portoni in lamiera di acciaio / alluminio

- ▶ Pulire le superfici portone con acqua e con una spugna morbida o con un detergente per vernici commerciale.

6.2 Targhetta di identificazione

- ▶ Pulire la targhetta di identificazione. Deve risultare sempre perfettamente leggibile.

7 Aiuto in caso di anomalie nel funzionamento

In caso di difficoltà di funzionamento o altri disturbi:

- ▶ Verificare tutti i componenti funzionali. Osservare in proposito il capitolo 4, *Controllo e manutenzione*.
- ▶ In caso di dubbi rivolgersi ad uno specialista.

8 Smontaggio

Il portone deve essere smontato da personale specializzato seguendo le apposite indicazioni, e smaltito a norma di legge.

Índice

Ferramentas necessárias para a montagem 129
 Artigos fornecidos 130-131

1  **Instruções de segurança** 38

1.1 Pessoas habilitadas 38

1.2 Instruções de aviso e simbologia utilizadas 38

1.3 Utilização, segundo as disposições 39

1.4 Instruções gerais de segurança 39

2 **Montagem e colocação em funcionamento** 39

2.1 Instruções de segurança 39

2.2 Montagem 39

2.2.1 Protecção de transporte / preenchimento por parte do cliente 39

2.2.2 Montagem do puxador 40

2.2.3 Montagem ao tecto 40

2.2.4 Controlo da deslocação da porta 40

2.3 Colocação em funcionamento 40

2.3.1 Verificar a tensão das molas de tracção da porta (ilustração 5.1) 40

3 **Manuseamento manual** 40

3.1 Instruções de segurança 40

3.2 Abrir a porta com o puxador 41

3.3 Desbloquear e bloquear a fechadura 41

4 **Ensaio e manutenção** 41

4.1 Instruções de segurança 41

4.2 Verificar o estado da porta 41

4.3 Verificar a tensão das molas de tracção da porta 41

4.4 Substituir as molas de tracção da porta 41

4.5 Verificar as polias e as barras de guia 41

4.6 Verificar a fechadura e o bloqueio 41

4.7 Acessórios 41

5 **Protecção da superfície** 42

5.1 Porta com preenchimento em aço / chapa de alumínio 42

6 **Limpeza e conservação** 42

6.1 Superfícies de porta em aço / chapa de alumínio 42

6.2 Logotipo 42

7 **Ajuda aquando de anomalias no funcionamento** 42

8 **Desmontagem** 42

 **Parte ilustrada** 129

É proibida a divulgação e a reprodução do presente documento, bem como a utilização e a comunicação do seu teor, desde que não haja autorização expressa para o efeito. O incumprimento obriga a indemnizações. Reservados todos os direitos de patentes, modelos registados ou registo de modelos registados de apresentação. Reservados os direitos de alteração.

Providencie que estas instruções fiquem na posse do operador da porta!

Leia e respeite estas instruções!

Estas instruções são um **manual original** segundo a directiva comunitária 2006/42/CE.

As mesmas contêm informações importantes acerca da montagem segura, do funcionamento e da conservação e manutenção correctas da porta de garagem.

Guarde cuidadosamente estas instruções e o livro de garantia conjuntamente.

Registe o nº de série (ver logotipo).

Nº de série:

1  **Instruções de segurança**



Os danos que ocorram devido ao incumprimento destas instruções e das instruções de segurança desobrigam o fabricante de responsabilidade.

1.1 Pessoas habilitadas

Peça a uma pessoa habilitada (pessoa competente, de acordo com a EN 12635) para realizar a montagem, a colocação em funcionamento e a manutenção, de acordo com estas instruções. As exigências das normas EN 12604 e EN 12635 terão de ser respeitadas.

1.2 Instruções de aviso e simbologia utilizadas

As instruções de segurança especiais encontram-se nos importantes e respectivos locais. As mesmas encontram-se assinaladas com a seguinte simbologia e sinalética.

	O símbolo geral de aviso assinala um perigo, que poderá provocar lesões ou a morte .
 AVISO	
Assinala um perigo, que poderá levar à morte ou a lesões graves.	
 CUIDADO	
Assinala um perigo que poderá levar a lesões leves ou médias.	
ATENÇÃO	
Assinala um perigo, que poderá levar à danificação ou destruição do produto .	









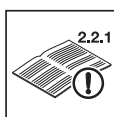



Instrução importante para evitar danos materiais

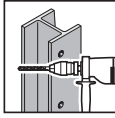

Disposição ou actividade admissível

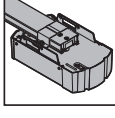

Ver parte escrita (por exemplo, ponto 2.2.1)

	Veja as instruções de montagem do comando, que se encontram em separado ou dos elementos adicionais eléctricos de manuseamento
	Manuseamento manual
	Elementos de construção opcionais
	Elemento de construção devagar
	Perfuração em aço
	Perfuração em betão / alvenaria
	Ensaio
	Apertar bem a união roscada
	Engrenagem perceptível
	Automatismo
	Tratar elemento de construção / embalagem

1.3 Utilização, segundo as disposições

- A porta de garagem adequa-se à aplicação exterior, gira para fora e abre para cima.
- A porta de garagem foi concebida para o funcionamento com um automatismo! Tenha em atenção as instruções, que se encontram em separado relativas à montagem e ao manuseamento do automatismo.



1.4 Instruções gerais de segurança

- Mantenha a área de oscilação e abertura da porta sempre livre. Certifique-se, que não se encontrem pessoas, sobretudo crianças ou objectos na área de movimento da porta durante o accionamento da mesma.
- Nunca levante objectos e/ou pessoas com a porta.

- Não aplique elementos de construção adicionais. As molas de tracção estão ajustadas ao peso da folha da porta. Os elementos de construção adicionais poderiam sobrecarregar as molas.
- Não altere ou remova elementos de construção! Desta forma, poderia desligar elementos de segurança importantes. Utilize exclusivamente peças de origem apropriadas à porta de garagem.
- Proteja a porta de agentes agressivos e corrosivos, como reacções de nitrato de potássio de tijolos ou argamassa, ácidos, lixívias, sal para degelar, tintas com efeito agressivo ou material de vedação.
- Providencie um escoamento de água suficiente e ventilação (secagem) na zona da vedação de solo e das peças do aro.
- O funcionamento da porta sob o efeito do vento pode tornar-se perigoso.

2 Montagem e colocação em funcionamento

2.1 Instruções de segurança

 AVISO	
Perigo de lesão	
Durante a montagem existe perigo de lesão. Cumpra as seguintes instruções:	
	▶ Use óculos e luvas de protecção.
	▶ Verifique a qualidade dos meios de fixação fornecidos, de acordo com os dados construtivos. Utilize somente meios de fixação adequados.
	▶ Fixe o dispositivo da porta a peças sustentadas do edifício e só com a autorização do especialista em estática.
	▶ Proteja a porta de quedas.
	▶ Apoie a barra de guia de uma forma segura.
	▶ Proteja a folha da porta contra a queda.
	▶ Monte todas as fixações fornecidas, de acordo com as instruções de montagem!

2.2 Montagem

A porta de garagem poderá ser montada pelo interior atrás da abertura ou na abertura. Todas as medidas da parte ilustrada são indicadas em mm.

2.2.1 Protecção de transporte / preenchimento por parte do cliente

 AVISO
A mola de tracção da porta está sob tensão
Tenha em atenção as seguintes instruções para evitar lesões.
▶ Fixe primeiro o braço de alavanca na porta e remova depois a protecção de transporte.

Preenchimento por parte do cliente

- ▶ Aplique primeiro o interior e depois remova a protecção de transporte para que a porta não levante de repente.
- ▶ Tenha em atenção ao peso máximo do preenchimento admissível.

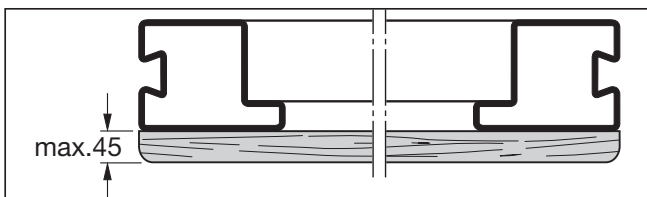

2.2.2 Montagem do puxador

- Selecione sempre o ajuste do pino (a, b ou c) com a maior guia para o puxador interior.
- Reduza o munhão da peça , se a medida A for inferior a 36 mm.

2.2.3 Montagem ao tecto

⚠ CUIDADO

Âncoras salientes
 Aquando da montagem ao tecto sem espaço superior suficiente existe perigo de lesão.
 ▶ Se necessário, reduza a âncora de forma nivelada com a aresta inferior da barra de guia.

2.2.4 Controlo da deslocação da porta

- ▶ Controle a deslocação da porta.
 Para um deslocação correcta da porta, as medidas diagonais a e b têm de ser iguais.

Para uma montagem simples e segura, realize cuidadosamente os passos de trabalho, de acordo com as ilustrações 1 a 8!

2.3 Colocação em funcionamento

2.3.1 Verificar a tensão das molas de tracção da porta (ilustração 5.1)

- ▶ Abra a porta até meio.
 A porta terá de ficar nessa posição.

⚠ AVISO

Tensão das molas de tracção da porta
 Devido à elevada tensão das molas de tracção da porta existe perigo de lesão aquando de um manuseamento incorrecto.
 ▶ Peça a uma pessoa habilitada para proceder ao ajuste da tensão das molas de tracção da porta, só com a porta fechada e protegida, de acordo com a **ilustração 5.1**.

Se a porta ceder visivelmente para baixo:

- ▶ Aumente a tensão das molas de tracção.

Se a porta puxar visivelmente para cima:

- ▶ Reduza a tensão das molas de tracção.

⚠ AVISO

Movimento da porta

Na área de oscilação e abertura da porta existe perigo de lesão.

- ▶ Certifique-se, que não se encontrem pessoas, sobretudo crianças ou objectos na área de movimento da porta durante o accionamento da mesma.
- ▶ Respeite a distância de segurança de 1300 mm à frente da porta.

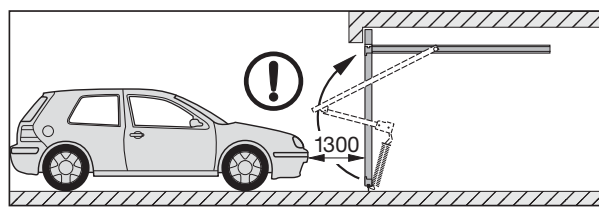

NOTA:

- Em portas com automatismo, tenha em atenção as instruções de manuseamento do fabricante do automatismo.

Realize uma marcha de ensaio e ensaie a porta, de acordo com o capítulo 2, *Montagem e colocação em funcionamento*.

Se a porta de garagem tiver sido correctamente montada e ensaiada então será de marcha fácil, segura quanto ao funcionamento e simples de manusear.

3 Manuseamento manual

3.1 Instruções de segurança

⚠ AVISO

Movimento da porta
 Na área de oscilação e abertura da porta existe perigo de lesão.
 ▶ Certifique-se, que não se encontrem pessoas, sobretudo crianças ou objectos na área de movimento da porta durante o accionamento da mesma.

Abertura e fecho
 Aquando de uma abertura e um fecho incorrectos existe perigo de lesão.

Abertura manual:

- ▶ Abre a porta exclusivamente com o puxador exterior ou o puxador interior, nunca com o braço de alavanca ou com a campânula de cabo.
- ▶ Desloque a porta sempre até à posição final e espere até que a porta fique imobilizada.

Fecho manual:

- ▶ Feche a porta exclusivamente com o puxador exterior, o puxador interior ou com a campânula de cabo, nunca com o braço de alavanca!
- ▶ Tenha em atenção, que o bloqueio engate.

3.2 Abrir a porta com o puxador

Abrir pelo exterior:

- ▶ Rode o puxador 1/4 para a direita.

Abrir pelo interior:

- ▶ Rode o puxador 1/4 para a esquerda.

A porta fechada com o puxador manual não se encontra bloqueada. Utilize para o bloqueio chaves ou o pino de segurança.

3.3 Desbloquear e bloquear a fechadura

Pelo exterior com a chave e pelo interior com o pino de segurança.

Desbloquear pelo exterior:

- ▶ Rode a chave uma volta inteira para a direita e retire a chave.

Bloquear pelo exterior:

- ▶ Rode a chave uma volta inteira para a esquerda e retire a chave.

Desbloquear pelo exterior – auto-bloqueio:

1. Rode a chave 1/2 para a direita e abra brevemente a porta.
2. Rode outra vez a chave para a posição de partida e retire a chave.

A fechadura encontra-se novamente bloqueada após o fecho da porta.

Desbloquear pelo interior:

- ▶ Desloque o pino de segurança para a esquerda.

Com este desbloqueio poderá abrir a porta em seguida sem chave.

Bloquear pelo interior:

- ▶ Desloque o pino de segurança para a direita.

4 Ensaio e manutenção

4.1 Instruções de segurança

- ▶ Os trabalhos de ensaio e manutenção têm de ser realizados pelo menos uma vez por ano (aquando de mais de 50 accionamentos de porta por dia, de 6 em 6 meses) por pessoal habilitado, de acordo com estas instruções!

⚠ AVISO

Perigo de lesão

Aquando do ensaio / da manutenção existe perigo de lesão. Cumpra as seguintes instruções:

- ▶ Desligue o automatismo e o comando da tensão.
- ▶ As peças de função, sobretudo os elementos de segurança só poderão ser substituídos por pessoas habilitadas.

4.2 Verificar o estado da porta

- ▶ Através do controlo visual, verifique o estado geral da porta, todos os elementos de construção e os dispositivos de segurança, quanto a integridade, estado e eficácia.
- ▶ Controle todos os pontos de fixação quanto ao ajuste correcto. Se for necessário, aperte os parafusos.
- ▶ Oleie todos os pontos de rotação com um óleo de lubrificação corrente. Não utilize gordura (ver **ilustração 4.6**).

4.3 Verificar a tensão das molas de tracção da porta

Ver o capítulo 2, *Montagem e colocação em funcionamento*.

4.4 Substituir as molas de tracção da porta

- ▶ Peça a uma pessoa habilitada para substituir as molas de tracção da porta após aprox. 25 000 accionamentos da mesma.

Isto é necessário nas seguintes situações:

Accionamentos de porta por dia	Período
até 5	de 15 em 15 anos
6 – 10	de 8 em 8 anos
11 – 20	de 4 em 4 anos
21 – 40	de 2 em 2 anos
mais de 40	anualmente

⚠ CUIDADO

Mola de tracção distendida da porta

Perigo de lesão devido a uma mola de tracção distendida da porta – a distância de enrolamento é desigual.

- ▶ Peça a um entendido na matéria para substituir, de imediato, a mola de tracção.

4.5 Verificar as polias e as barras de guia

- ▶ Limpe as barras de guia
- ▶ Verifique as polias quanto a desgaste. Peça a uma pessoa habilitada para substituir as polias aquando de desgaste ou de danos fortes.

4.6 Verificar a fechadura e o bloqueio

⚠ ATENÇÃO

Produtos de conservação

Os produtos de conservação impróprios podem levar a danos.

- ▶ Utilize somente produtos de conservação especiais para canhões perfilados. Não utilize óleo ou grafite.
- ▶ Oleie os trincos rotativos do bloqueio com um óleo de lubrificação corrente. Não utilize gordura.

Verifique o bloqueio, de acordo com a ilustração 7b.2 e ajuste o mesmo, se necessário.

4.7 Acessórios

- ▶ Utilize exclusivamente peças de origem apropriadas à porta de garagem para garantir um alto nível de qualidade, segurança, fiabilidade e durabilidade.
- ▶ Utilize apenas um automatismo autorizado para a porta de garagem, de acordo com a EN 13241-1. Tenha em atenção as instruções, que se encontram em separado relativas à montagem e ao manuseamento do fabricante do automatismo. Imobilize os dois trincos rotativos.

5 Protecção da superfície

5.1 Porta com preenchimento em aço / chapa de alumínio

A folha da porta é em material galvanizado e dispõe de uma lacagem de base em poliéster. Os arranhões ou pequenas danificações não são motivo de reclamação. Renove a pintura final, de acordo com a carga atmosférica local.

Tenha em atenção os seguintes passos:

1. Lixe levemente a superfície da porta com uma lixa (min. 180 de granulação).
2. Limpe a superfície da porta com água e seque-a.
3. Pinte a superfície da porta com uma base aderente 2K epoxi resistente a solventes e um verniz de resina sintética corrente para a aplicação exterior. Ajuste as duas pinturas uma à outra. Tenha em atenção as instruções de tratamento do fabricante do verniz.

6 Limpeza e conservação

6.1 Superfícies de porta em aço / chapa de alumínio

- ▶ Limpe as superfícies da porta com água límpida e uma esponja macia ou com um produtos para verniz correntes.

6.2 Logotipo

- ▶ Limpe o logotipo. Deverá estar sempre bem legível.

7 Ajuda aquando de anomalias no funcionamento

Aquando de uma marcha pesada ou outras anomalias:

- ▶ Verifique todas as peças de função. Tenha sobretudo em atenção o capítulo 4, *Ensaio e manutenção*.
- ▶ Se persistirem dúvidas, entre por favor em contacto com uma pessoa habilitada.

8 Desmontagem

Peça a uma pessoa habilitada para providenciar a desmontagem e o devido tratamento da porta.

Spis treści

Narzędzia potrzebne do montażu.....	129
Załączone materiały	130-131

1	⚠ Wskazówki dotyczące bezpieczeństwa	43
1.1	Wykwalifikowany personel	43
1.2	Stosowane ostrzeżenia i symbole	43
1.3	Stosowanie zgodne z przeznaczeniem	44
1.4	Ogólne zasady bezpieczeństwa	44
2	Montaż i uruchomienie.....	44
2.1	Wskazówki dotyczące bezpieczeństwa	44
2.2	Montaż.....	45
2.2.1	Zabezpieczenie transportowe / wypełnienie w zakresie odbiorcy	45
2.2.2	Montaż uchwytu	45
2.2.3	Montaż do stropu	45
2.2.4	Kontrola pracy bramy	45
2.3	Uruchomienie	45
2.3.1	Kontrola napięcia sprężyn naciągowych bramy (rysunek 5.1)	45
3	Obsługa ręczna	46
3.1	Wskazówki dotyczące bezpieczeństwa	46
3.2	Otwieranie bramy przy pomocy uchwytu	46
3.3	Ryglowanie i odryglowanie zamka	46
4	Kontrola i konserwacja	46
4.1	Wskazówki dotyczące bezpieczeństwa	46
4.2	Kontrola stanu bramy	46
4.3	Kontrola napięcia sprężyn naciągowych bramy	46
4.4	Wymiana sprężyn naciągowych bramy	46
4.5	Kontrola rolek bieżnych i przewodnic.....	47
4.6	Kontrola zamka i ryglowania.....	47
4.7	Wyposażenie dodatkowe	47
5	Zabezpieczenie powierzchni zewnętrznej	47
5.1	Brama z wypełnieniem z blachy aluminiowej / stalowej	47
6	Czyszczenie i pielęgnacja	47
6.1	Powierzchnie z blachy aluminiowej / stalowej	47
6.2	Tabliczka znamionowa.....	47
7	Pomoc w razie zakłóceń działania	47
8	Demontaż	47



Część ilustrowana.....	129
------------------------	-----

Zabrania się przekazywania lub powielania niniejszego dokumentu, wykorzystywania lub przekazywania jego treści bez wyraźnego zezwolenia. Niestosowanie się do powyższego postanowienia zobowiązuje do odszkodowania. Wszystkie prawa z rejestracji patentu, wzoru użytkowego lub zdobniczego zastrzeżone. Zmiany zastrzeżone.

Niniejszą instrukcję należy przekazać użytkownikowi bramy!

Przeczytaj niniejszą instrukcję i postępuj zgodnie z zawartymi w niej wskazówkami.

Niniejsza instrukcja jest **Instrukcją oryginalną** w rozumieniu dyrektywy 2006/42/WE.

Zawiera ona ważne informacje dotyczące bezpiecznego montażu, eksploatacji oraz fachowej pielęgnacji i konserwacji bramy garażowej.

Prosimy o staranne przechowywanie niniejszej instrukcji oraz książki gwarancyjnej.

Prosimy o wpisanie nr seryjnego (patrz tabliczka znamionowa).

Nr seryjny:

1 ⚠ Wskazówki dotyczące bezpieczeństwa

Szkody powstałe w wyniku niestosowania się do niniejszej instrukcji oraz wskazówek dotyczących bezpieczeństwa zwalniają producenta od obowiązku ponoszenia odpowiedzialności.

1.1 Wykwalifikowany personel

Wykonanie montażu, uruchomienia i konserwacji zgodnie z niniejszą instrukcją prosimy zlecić wykwalifikowanemu personelowi (osoba kompetentna w rozumieniu normy EN 12635). Należy przy tym zachować wymogi norm EN 12604 i EN 12635.

1.2 Stosowane ostrzeżenia i symbole

Szczególne wskazówki dotyczące bezpieczeństwa zostały wyróżnione w tekście za pomocą następujących symboli i haseł ostrzegawczych.



Ogólny symbol ostrzegawczy oznacza niebezpieczeństwo, które może prowadzić do **urazów lub śmierci**.

⚠ OSTRZEŻENIE

Oznacza niebezpieczeństwo, które może prowadzić do poważnych urazów lub śmierci.

⚠ OSTROŻNIE

Oznacza niebezpieczeństwo, które może prowadzić do skaleczeń niskiego lub średniego stopnia.

UWAGA











Oznacza niebezpieczeństwo, które może spowodować **uszkodzenie lub zniszczenie wyrobu**.

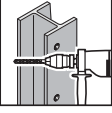

Ważna wskazówka pozwalająca uniknąć szkód materialnych

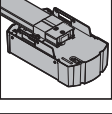

Prawidłowe położenie lub czynność

-  Patrz część opisowa (np. punkt 2.2.1)
-  Patrz oddzielna instrukcja obsługi sterowania lub dodatkowych elektrycznych elementów obsługi
-  Obsługa ręczne
-  Opcjonalne elementy konstrukcyjne
-  Element poruszać powoli
-  Wiercenie w stali
-  Wiercenie w betonie / ścianie murowanej
-  Kontrola
-  Dokręcić śruby
-  Słyszalne zatrzaśnięcie
-  Napęd
-  Element / opakowanie poddać utylizacji

1.3 Stosowanie zgodne z przeznaczeniem

- Brama garażowa nadaje się do stosowania na zewnątrz budynku, brama uchyla się na zewnątrz i otwiera w górę.
- Brama garażowa jest przewidziana do pracy z napędem! Należy przestrzegać odrębnych instrukcji dotyczących montażu i eksploatacji napędu.

1.4 Ogólne zasady bezpieczeństwa



- Nie zastawiać obszaru uchylania i otwierania bramy. Przed uruchomieniem bramy należy się upewnić, że w obszarze działania bramy nie przebywają żadne osoby – w szczególności dzieci – lub nie stoją na przeszkodzie żadne przedmioty.
- Nigdy nie należy podnosić przedmiotów i / lub osób za pomocą bramy.
- Nie należy montować żadnych dodatkowych części innych producentów! Sprężyny naciągowe są dopasowane do ciężaru płyty bramy. Dodatkowe elementy mogą spowodować przeciążenie sprężyn.
- Nie należy zmieniać ani demontować żadnych elementów konstrukcyjnych! Takie działanie może spowodować uszkodzenie ważnych elementów zabezpieczających. Należy stosować wyłącznie oryginalne części zamienne dostosowane do bramy garażowej.
- Chronić bramę przed działaniem żrących i agresywnych środków, np. związków saletry z cegieł i zapraw, kwasów, ługów, soli do posypywania nawierzchni dróg, silnie reagujących materiałów malarskich lub uszczelniających.
- W obszarze uszczelki progowej i dolnych elementów ościeżnicy wykonać odpowiednie odprowadzenie wody i zapewnić właściwą wentylację (suszenie).
- Korzystanie z bramy podczas silnych wiatrów może być niebezpieczne.

2 Montaż i uruchomienie

2.1 Wskazówki dotyczące bezpieczeństwa

⚠ OSTRZEŻENIE

Niebezpieczeństwo skałeczenia
 Podczas wykonywania montażu istnieje ryzyko skałeczenia. Prosimy stosować się do poniższych zaleceń:

-  ▶ Załóż okulary i rękawice ochronne.
-  ▶ Sprawdź przydatność dostarczonych elementów mocujących do stosowania w danych warunkach montażowych. Stosuj tylko odpowiedni materiał montażowy.
- ▶ Nie należy przymocowywać bramy do elementów nośnych konstrukcji budynku bez zgody specjalisty ds. statyki.
- ▶ Zabezpiecz bramę przed przewróceniem.
- ▶ Bezpiecznie podeprzyj prowadnicę.
- ▶ Zabezpiecz płytę bramy przed opadnięciem.
- ▶ Zamontuj wszystkie dostarczone elementy mocujące zgodnie z instrukcją montażu!

2.2 Montaż

Brama garażowa może być montowana od wewnątrz za otworem lub w otworze.

Wszystkie wymiary w części ilustrowanej podano w mm.

2.2.1 Zabezpieczenie transportowe / wypełnienie w zakresie odbiorcy

⚠ OSTRZEŻENIE

Sprężyna naciągowa bramy jest napięta

W celu uniknięcia obrażeń prosimy stosować się do poniższych zaleceń.

- ▶ Najpierw należy przymocować do bramy ramię dźwigni, a następnie usunąć zabezpieczenie transportowe.

Wypełnienie w zakresie odbiorcy

- ▶ Zabezpieczenie transportowe należy usunąć dopiero po zamontowaniu wypełnienia, aby zapobiec nagłemu podniesieniu się bramy.
- ▶ Przestrzegać maksymalnego dopuszczalnego ciężaru wypełnienia.

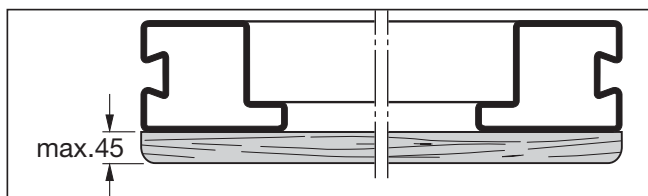

2.2.2 Montaż uchwytu

- Zawsze należy wybierać ustawienie trzpienia (a, b lub c) zapewniające możliwie największy zakres prowadzenia uchwytu wewnętrznego.
- Jeżeli wymiar A wynosi mniej niż 36 mm Ⓞ, należy skrócić czop części.

2.2.3 Montaż do stropu

⚠ OSTROŻNIE

Wystająca kotwa

W przypadku montażu do stropu należy pozostawić odpowiednią ilość wolnego miejsca, aby wyeliminować ryzyko urazu głowy.

- ▶ W razie potrzeby skrócić kotwę równo z dolną krawędzią prowadnicy.

2.2.4 Kontrola pracy bramy

- ▶ Skontrolować bieg bramy.

Prawidłowy bieg bramy gwarantują równe wymiary przekątnych a i b.

Dla zapewnienia łatwego i bezpiecznego montażu prosimy starannie wykonywać czynności przedstawione w części ilustrowanej na rysunkach od 1 do 8!

2.3 Uruchomienie

2.3.1 Kontrola napięcia sprężyn naciągowych bramy (rysunek 5.1)

- ▶ Bramę otworzyć do połowy wysokości. Brama powinna pozostać w tym położeniu.

⚠ OSTRZEŻENIE

Napięcie sprężyn naciągowych bramy

Nieprawidłowe obchodzenie się z napiętymi sprężynami naciągowymi grozi skaleczeniem.

- ▶ Regulację napięcia sprężyn naciągowych zgodnie z **rysunkiem 5.1** można przeprowadzać tylko przy otwartej i zabezpieczonej bramie, czynności te należy powierzyć osobie posiadającej odpowiednie kwalifikacje.

Jeśli brama znacznie opada w dół:

- ▶ zwiększ napięcie sprężyn naciągowych.

Jeśli brama wyraźnie się podnosi:

- ▶ zmniejsz napięcie sprężyn naciągowych.

⚠ OSTRZEŻENIE

Praca bramy

W obszarze uchylania i otwierania bramy istnieje ryzyko doznania obrażeń.

- ▶ Przed uruchomieniem bramy należy się upewnić, że w obszarze działania bramy nie przebywają żadne osoby – w szczególności dzieci – lub nie stoją na przeszkodzie żadne przedmioty.
- ▶ Zachować bezpieczną odległość od bramy równą 1300 mm.

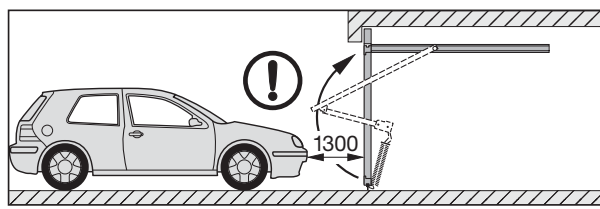

WSKAZÓWKA:

- W bramach wyposażonych w napęd należy przestrzegać wskazówek producenta dotyczących obsługi napędu.

Przeprowadź bieg próbny i skontroluj bramę zgodnie z rozdziałem 2, *Montaż i uruchomienie*.

Fachowo zamontowana i sprawdzona brama garażowa pracuje płynnie, jest bezpieczna i łatwa w obsłudze.

3 Obsługa ręczne

3.1 Wskazówki dotyczące bezpieczeństwa

 OSTRZEŻENIE
<p>Praca bramy W obszarze uchylania i otwierania bramy istnieje ryzyko doznania obrażeń.</p> <ul style="list-style-type: none"> ▶ Przed uruchomieniem bramy należy się upewnić, że w obszarze działania bramy nie przebywają żadne osoby – w szczególności dzieci – lub nie stoją na przeszkodzie żadne przedmioty. <p>Otwieranie i zamykanie Nieprawidłowe otwieranie i zamykanie bramy grozi skaleczeniem.</p> <p>Ręczne otwieranie bramy:</p> <ul style="list-style-type: none"> ▶ Bramę należy otwierać wyłącznie za pomocą uchwytu zewnętrznego lub wewnętrznego, w żadnym wypadku nie należy chwytać za ramię dźwigni lub uchwyt liny. ▶ Bramę należy przesunąć w położenie krańcowe i zawsze odczekać aż się zatrzyma. <p>Ręczne zamykanie bramy:</p> <ul style="list-style-type: none"> ▶ Bramę należy zamykać wyłącznie za pomocą uchwytu zewnętrznego, wewnętrznego lub za uchwyt liny, w żadnym wypadku nie należy chwytać za ramię dźwigni! ▶ Należy zwrócić uwagę na prawidłowe zatrzaśnięcie się ryglowania.

3.2 Otwieranie bramy przy pomocy uchwytu

Otwieranie od zewnątrz:

- ▶ Obrócić uchwyt o 1/4 obrotu w prawo.

Otwieranie od wewnątrz:

- ▶ Obrócić uchwyt o 1/4 obrotu w lewo.

Zamknięcie bramy przy pomocy uchwytu ręcznego nie oznacza, że brama jest zaryglowana. W tym celu należy użyć klucza lub trzpienia zabezpieczającego.

3.3 Ryglowanie i odryglowanie zamka

Od zewnątrz przy pomocy klucza, od wewnątrz przy pomocy trzpienia zabezpieczającego.

Odryglowanie od zewnątrz:

- ▶ Wykonać kluczem pełen obrót w prawo i wyjąć klucz.

Ryglowanie od zewnątrz:

- ▶ Wykonać kluczem pełen obrót w lewo i wyjąć klucz.

Odryglowanie od zewnątrz - ryglowanie samoczynne:

1. Przekręcić klucz o 1/2 obrotu w prawo i lekko uchylić bramę.
2. Ponownie przekręcić klucz do pozycji wyjściowej i wyjąć klucz.

Po zamknięciu bramy zamek zostanie ponownie zaryglowany.

Odryglowanie od wewnątrz:

- ▶ Przesunąć trzpień zabezpieczający w lewo. Przy pomocy tej funkcji bramę można otworzyć bez użycia klucza.

Ryglowanie od wewnątrz:

- ▶ Przesunąć trzpień zabezpieczający w prawo.

4 Kontrola i konserwacja

4.1 Wskazówki dotyczące bezpieczeństwa

- ▶ Wykonanie prac związanych z przeglądem i konserwacją zgodnie z niniejszą instrukcją należy powierzyć osobie posiadającej odpowiednie kwalifikacje przynajmniej raz w roku (w bramach uruchamianych ponad 50 razy dziennie - co 6 miesięcy).

 OSTRZEŻENIE
<p>Niebezpieczeństwo skaleczenia Podczas wykonywania przeglądów i konserwacji zachodzi niebezpieczeństwo doznania obrażeń. Prosimy stosować się do poniższych zaleceń:</p> <ul style="list-style-type: none"> ▶ Odłącz napęd i sterowanie od napięcia. ▶ Wymianę elementów funkcyjnych, szczególnie zabezpieczających, należy powierzyć wyłącznie osobie posiadającej odpowiednie kwalifikacje.

4.2 Kontrola stanu bramy

- ▶ Należy wykonywać kontrolę wizualną ogólnego stanu bramy, kontrolę kompletności, stanu i skuteczności działania wszystkich elementów konstrukcyjnych i urządzeń zabezpieczających.
- ▶ Skontrolować trwałość wszystkich punktów mocowania. W razie potrzeby dokręcić śruby.
- ▶ Wszystkie obracające się elementy należy oliwić ogólnie dostępnym w sprzedaży. Nie stosować smarów stałych (por. rysunek 4.6).

4.3 Kontrola napięcia sprężyn naciągowych bramy

Patrz rozdział 2, *Montaż i uruchomienie*.

4.4 Wymiana sprężyn naciągowych bramy

- ▶ Po około 25 000 cyklach uruchomienia bramy należy zlecić wykwalifikowanemu personelowi wymianę sprężyn naciągowych bramy.

Wymiana jest konieczna mniej więcej:

Liczba uruchomień bramy dziennie		Okres
do 5	co	15 lata
6 – 10	co	8 lata
11 – 20	co	4 lata
21 – 40	co	2 lata
ponad 40		raz w roku

 OSTROŻNIE
<p>Rozprężenie sprężyn naciągowych bramy Niebezpieczeństwo skaleczenia wskutek wydłużenia sprężyn naciągowych bramy – średnica zwojów jest nierównomierna.</p> <ul style="list-style-type: none"> ▶ Należy niezwłocznie zlecić wymianę sprężyn naciągowych osobie posiadającej odpowiednie kwalifikacje.

4.5 Kontrola rolek bieżnych i prowadnic

- ▶ Prowadnice oczyścić.
- ▶ Sprawdzić stopień zużycia rolek bieżnych.
W przypadku silnego zużycia lub uszkodzenia zlecić wymianę wykwalifikowanemu personelowi.

4.6 Kontrola zamka i ryglowania

UWAGA

Środki do pielęgnacji

Nieodpowiednie środki do pielęgnacji mogą spowodować uszkodzenie powierzchni.

- ▶ Prosimy stosować wyłącznie specjalne środki konserwujące do wkładek patentowych, dostępne w sklepach specjalistycznych. Nie stosować smarów płynnych ani grafitu.
- ▶ Ryglującą zapadkę obrotową należy oliwić smarem płynnym ogólnie dostępnym w sprzedaży. Nie stosować smarów stałych.

Sprawdzić ryglowanie w sposób przedstawiony na rysunku 7b.2 i w razie potrzeby dokonać regulacji.

4.7 Wyposażenie dodatkowe

- ▶ Prosimy stosować wyłącznie oryginalne części dostosowane do bramy garażowej, które gwarantują wysoką jakość, bezpieczeństwo, niezawodność działania i długą żywotność bramy.
- ▶ Prosimy stosować wyłącznie napęd przeznaczony do bramy garażowej zgodnie z normą EN 13241-1. Przestrzegać odrębnych instrukcji producenta dotyczących montażu i eksploatacji napędu. Należy wyłączyć z użytku obie zapadki obrotowe.

5 Zabezpieczenie powierzchni zewnętrznej

5.1 Brama z wypełnieniem z blachy aluminiowej / stalowej

Brama jest wykonana z ocynkowanego materiału i zagruntowana farbą na bazie poliestru. Zdrapania lub drobne uszkodzenia powierzchni nie stanowią podstaw reklamacji. W razie potrzeby należy odnawiać końcową powłokę malarską w zależności od lokalnych warunków atmosferycznych.

W tym zakresie należy wykonać następujące czynności:

1. Powierzchnię bramy lekko przeszliować drobnym papierem ściernym (ziarnistość minimum 180).
2. Powierzchnię bramy umyć wodą i osuszyć.
3. Na powierzchnię bramy nanieść warstwę dwukomponentowej epoksydowej farby podkładowej zawierającej rozpuszczalnik, a następnie warstwę lakieru na bazie żywicy syntetycznej do stosowania na zewnątrz, ogólnie dostępnego w sprzedaży. Oba rodzaje powłok należy wzajemnie dostosować. Stosować się przy tym do wskazówek producenta lakieru.

6 Czyszczenie i pielęgnacja

6.1 Powierzchnie z blachy aluminiowej / stalowej

- ▶ Powierzchnie bramy myć przy pomocy gąbki czystą wodą lub środkami do czyszczenia lakieru ogólnie dostępnymi w sprzedaży.

6.2 Tabliczka znamionowa

- ▶ Tabliczkę znamionową należy czyścić tak, aby zawsze była dobrze czytelna.

7 Pomoc w razie zakłóceń działania

Jeśli brama trudno się porusza lub wystąpiły inne zakłócenia:

- ▶ Sprawdzić wszystkie części funkcyjne. W tym celu postępować według opisu w rozdziale 3, *Kontrola i konserwacja*.
- ▶ W razie wątpliwości prosimy zwrócić się o pomoc do osoby posiadającej odpowiednie kwalifikacje.

8 Demontaż

Wykonanie fachowego demontażu i usunięcia bramy należy zlecić osobie posiadającej odpowiednie kwalifikacje.

Tartalomjegyzék

A billenőkapu szereléséhez szükséges szerszámok.....	129
Szállított termékek	130-131

1	⚠ Biztonsági utasítások.....	48
1.1	Szakember.....	48
1.2	Használt figyelmeztető jelzések és szimbólumok	48
1.3	Előírás szerinti alkalmazás.....	49
1.4	Általános biztonsági utasítások	49
2	Szerelés és üzembe helyezés.....	49
2.1	Biztonsági utasítások.....	49
2.2	Szerelés	49
2.2.1	Szállítási biztosítás / Helyszíni burkolás.....	49
2.2.2	A fogantyú szerelése	50
2.2.3	Födémre szerelés	50
2.2.4	A kapu futásának ellenőrzése.....	50
2.3	Üzembe helyezés	50
2.3.1	A kapu húzórugói feszességének vizsgálata (5.1. ábra).....	50
3	Működtetés kézzel	50
3.1	Biztonsági utasítások.....	50
3.2	A kapu nyitása a fogantyúval.....	50
3.3	A zár kireteszelése és reteszelve	50
4	Ellenőrzés és karbantartás	51
4.1	Biztonsági utasítások.....	51
4.2	A kapu állapotának vizsgálata	51
4.3	A kapu húzórugói feszességének vizsgálata	51
4.4	A kapu húzórugóinak cseréje	51
4.5	A futógörgők és futósínek ellenőrzése	51
4.6	A zártest és a reteszelve ellenőrzése.....	51
4.7	Kiegészítők	51
5	Felületkezelés	51
5.1	Kapu acél- / alumíniumburkolattal	51
6	Tisztítás és ápolás	52
6.1	Acél és alumínium kapufelületek	52
6.2	Típustábla.....	52
7	Segítség működési zavaroknál.....	52
8	Kiszerezés	52

	Ábrás rész.....	129
--	------------------------	------------

Gondoskodjon arról, hogy ez az utasítás a kapu üzemeltetője számára elérhető legyen!

Kérjük olvassa el, és tartsa be ezen utasítást.

Ezen utasítás a 2006/42/EG EK-irányelv értelmében egy **eredeti üzemeltetési utasítás**.

Fontos információkat tartalmaz a garázkapu biztonságos szerelésével, üzemeltetésével, valamint szakszerű ápolásával és karbantartásával kapcsolatban.

Őrizze meg ezt az utasítást és a jótállási jegyet együtt.

Írja fel ide a kapu sorozatszámát (lásd a típustáblát).

Sorozatszám (Serien-Nr.):

1 ⚠ Biztonsági utasítások

Károkért, melyek ezen utasítás és a biztonsági utasítások figyelembe nem vételéből erednek, a gyártó nem vállal felelősséget.

1.1 Szakember

A szerelést, üzembe helyezést és karbantartást szakemberrel (kompetens személy EN 12635 szerint) végeztesse el ezen utasítás szerint. Az EN 12604 és EN 12635 szabvány követelményeit eközben figyelembe kell venni.

1.2 Használt figyelmeztető jelzések és szimbólumok

Speciális biztonsági utasítások figyelmeztetnek az összes fontos helyre. Ezek a következő szimbólumokkal és jelszavakkal vannak jelölve.



Általános figyelmeztető szimbólum jelzi azt a veszélyt, ami **sérüléseket vagy halált** okozhat.

⚠ FIGYELMEZTETÉS

Olyan veszély jelölése, amely halált vagy súlyos sérüléseket okozhat.

⚠ VIGYÁZAT

Olyan veszély jelölése, amely könnyebb vagy közepes mértékű sérülésekhez vezethet.

VIGYÁZAT

Olyan veszély jelölése, ami a **termék sérüléséhez** vagy **tönkremeneteléhez** vezethet.



fontos figyelmeztetés az anyagi károk elkerülésére



megengedett elrendezés vagy tevékenység

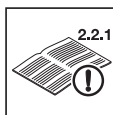

lásd a szöveges részt (pl. a 2.2.1. pontot)

	lásd a vezérlés ill. a kiegészítő elektromos kezelőelemek külön szerelési útmutatóját
	működtetes kézzel
	opcionális elem
	alkatrész lassan
	fúrás acélba
	fúrás betonba / téglafalba
	ellenőrzés
	húzza meg a csavarozást erősen
	hallhatóan beakasztani
	meghajtás
	alkatrész / csomagolás megsemmisítése

1.3 Előírás szerinti alkalmazás

- A garázkapu külső nyílászárónak alkalmas, kifelé billen, és felfelé nyílik.
- A garázkapu a működtetéshez meghajtással van ellátva! Eközben vegye figyelembe a meghajtás szerelési és működtetési utasítását.



1.4 Általános biztonsági utasítások

- Mindig tartsa a kapu billenési és nyitási tartományát szabadon. Győződjön meg arról, hogy a működése közben nem tartózkodnak személyek, elsősorban gyerekek, esetlegesen tárgyak a kapu mozgástartományában.
- Soha ne emeljen meg tárgyakat és / vagy személyeket a kapuval!
- Ne helyezzen fel idegen kiegészítő alkatrészeket! A húzórugó a kapu súlyához vannak méretezve.

- Kiegészítő alkatrészek túlterhelhetik a rugót.
- Ne változtasson meg vagy távolítson el alkatrészeket! Különböző fontos biztonsági elemeket helyezhet üzemben kívül. Kizárólag a garázkapuval összehangolt eredeti alkatrészeket használjon.
- Óvja a kaput agresszív és maróhatású anyagoktól, mint pl. salétromos téglák és vakolatok, savak, lúgok, útszóró só, agresszív hatású festékek vagy tömítőanyagok!
- Gondoskodjon a megfelelő vízvezetésről és szellőzésről (szárításról) a padlótömítés és a tokrészek területén.
- A kapu szélnyomás alatti működtetése veszélyes lehet.

2 Szerelés és üzembe helyezés

2.1 Biztonsági utasítások

 FIGYELMEZTETÉS	
Sérülésveszély	
A szerelés során fennáll a sérülésveszély. Vegye figyelembe a következő utasításokat:	
	▶ Viseljen védőszemüveget és védőkesztyűt.
	▶ Vizsgálja meg, hogy a kapuval együtt szállított rögzítőelemek alkalmasak-e helyi adottságok mellett a rögzítésre. Csak alkalmas rögzítőelemeket használjon.
	▶ Csak statikussal történő egyeztetés után szerelje a kaput az épület tartószerkezetére.
	▶ Biztosítsa a kaput balesetek ellen.
	▶ Biztonságosan támassza alá a futósínt.
	▶ Biztosítsa a kapulapot a lezuhanás ellen.
	▶ Használja fel az összes szállított rögzítést a szerelési utasítás szerint!

2.2 Szerelés

A garázkapu beépíthető belülré a nyílás mögé vagy akár a nyílásba is.

Minden méret az ábrákon mm-ben.

2.2.1 Szállítási biztosítás / Helyszíni burkolás

 FIGYELMEZTETÉS	
A kapu húzórugója feszültség alatt áll	
Vegye figyelembe a következő utasításokat, hogy a sérüléseket elkerülje.	
	▶ Először rögzítse az emelőkart a kapura, majd ezt követően távolítsa el a szállítási biztosítást.
Helyszíni burkolás	
	▶ Először helyezze fel a burkolatot, és csak ezután távolítsa el a szállítási biztosítást, így a kapu nem fog hirtelen felnyílni.
	▶ Vegye figyelembe a maximálisan megengedett burkolatsúlyt.

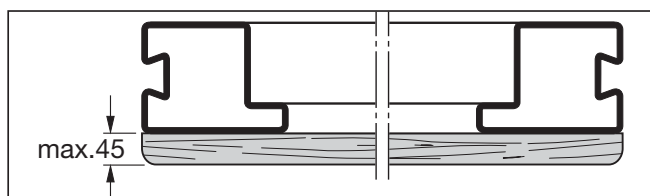

2.2.2 A fogantyú szerelése

- Mindig a belső fogantyút lehető legjobban megvezető stiftbeállítást (a, b vagy c) válassza.
- Rövidítse a csapot (⊙), ha az **A** méret kevesebb, mint 36 mm.

2.2.3 Födémre szerelés

⚠ VIGYÁZAT

Kiálló horgony

Ha a födémre szerelésnél nincs meg az elegendő fejmagasság, fennáll a sérülésveszély.

- ▶ Szükség esetén rövidítse le a horgonyt a futósín alsó élével egy síkra.

2.2.4 A kapu futásának ellenőrzése

- ▶ Ellenőrizze a kapu futását.

A tökéletes kapufutáshoz az **a** és **b** átlóméretnek azonosnak kell lennie.

Az egyszerű és biztonságos szereléshez gondosan végezze el az 1. ábrától a 8 ábráig a szerelési lépéseket!

2.3 Üzembe helyezés

2.3.1 A kapu húzórugói feszességének vizsgálata (5.1. ábra)

- ▶ Nyissa fel a kaput félmagasságig.
A kapunak meg kell tartania magát ebben a helyzetben.

⚠ FIGYELMEZTETÉS

A kapu húzórugóinak feszültsége

A húzórugók nagy feszültsége miatt szakszerűtlen bánásmód esetén fennáll a sérülésveszély.

- ▶ A kapu húzórugóinak feszítését csak nyitott és biztosított kapu mellett, szakemberrel, a **5.1. ábra** szerint végeztesse el.

Ha a kapu egyértelműen lefelé süllyed:

- ▶ Növelje a húzórugók feszességét.

Ha a kapu egyértelműen megindul felfelé:

- ▶ Csökkentse a húzórugók feszességét.

⚠ FIGYELMEZTETÉS

Kapumozgás

A kapu billenési és nyitási tartományában fennáll a sérülésveszély.

- ▶ Győződjön meg arról, hogy a kapu működése közben nincsenek személyek, különösen gyerekek, esetlegesen tárgyak a kapu mozgástartományában.

- ▶ Tartson 1300 mm-es biztonsági távolságot a kapu előtt.

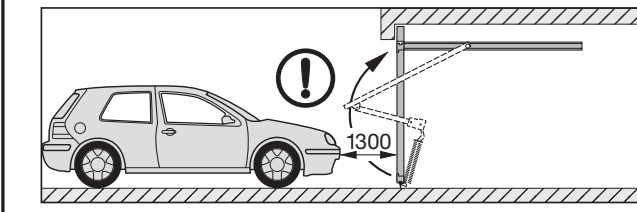

MEGJEGYZÉS:

- Meghajtással felszerelt kapuknál vegye figyelembe a meghajtás gyártójának használati utasítását. Végezzen próbafutást, majd ellenőrizze a kaput a 2. fejezet, *Szerelés és üzembe helyezés* utasításai szerint.

A szakszerűen szerelt és ellenőrzött kapu könnyűjárású, biztonságos működésű és egyszerűen kezelhető.

3 Működtetés kézzel

3.1 Biztonsági utasítások

⚠ FIGYELMEZTETÉS

Kapumozgás

A kapu billenési és nyitási tartományában fennáll a sérülésveszély.

- ▶ Győződjön meg arról, hogy a kapu működése közben nincsenek személyek, különösen gyerekek, esetlegesen tárgyak a kapu mozgástartományában.

Nyitás és zárás

Hibás nyitás vagy zárás során fennáll a sérülésveszély.

Nyitás kézzel:

- ▶ Kizárólag a külső vagy a belső fogantyúval nyissa a kaput, sohase az emelőkarnál vagy a kötélharangnál fogva.
- ▶ Mindig tolja a kaput a végállába és várja meg, amíg az nyugalomba kerül.

Zárás kézzel:

- ▶ Kizárólag a külső, a belső fogantyúval vagy a kötélharanggal zárja a kaput, sohase az emelőkarnál fogva!
- ▶ Figyeljen arra, hogy a reteszelés bekattanjon.

3.2 A kapu nyitása a fogantyúval

Nyitás kívülről:

- ▶ Fordítsa jobbra a fogantyút 1/4 fordulattal.

Nyitás belülről:

- ▶ Fordítsa balra a fogantyút 1/4 fordulattal.

A kézfogantyúval lezárt kapu még nincs reteszelve. A reteszeléshez használja a kulcsot vagy a biztonsági stiftet.

3.3 A zár kireteszelése és reteszelve

Kívülről kulccsal, belülről a biztonsági stifttel történik.

Kireteszelés kívülről:

- ▶ Fordítsa el egy teljes fordulattal jobbra, majd húzza ki a kulcsot.

Reteszelés kívülről:

- ▶ Fordítsa el egy teljes fordulattal balra, majd húzza ki a kulcsot.

Kireteszelés kívülről – automatikus visszareteszeléssel:

1. Fordítsa el a kulcsot 1/2 fordulattal jobbra, majd könnyedén nyissa fel a kaput.
2. Fordítsa vissza a kihúzható pozícióba, majd húzza ki a kulcsot.

A zártest a kapu lecsukását követően ismét reteszeli.

Kireteszelés belülről:

- ▶ Tolja a biztonsági stiftet balra.

Ezzel kireteszelve a kaput, így azt most kulcs nélkül felnyithatja.

Reteszelés belülről:

- ▶ Tolja a biztonsági stiftet jobbra.

4 Ellenőrzés és karbantartás**4.1 Biztonsági utasítások**

- ▶ Az ellenőrzési és karbantartási munkákat évente legalább kétszer (több mint napi 50 működtetés esetén negyedévente) ezen utasítás szerint szakemberrel el kell végeztetni.

⚠ FIGYELMEZTETÉS**Sérülésveszély**

Az átvizsgálás / karbantartás során fennáll a sérülés veszélye. Vegye figyelembe a következő utasításokat:

- ▶ Feszültségmentesítse a meghajtást és a vezérlést.
- ▶ A működő részeket, különösen a biztonsági elemeket csak szakembernek szabad kicserélnie.

4.2 A kapu állapotának vizsgálata

- ▶ Ellenőrizze szemrevételezéssel a kapu általános állapotát, az összes alkatrész és biztonsági berendezés teljességét, állapotát és hatékonyságát.
- ▶ Ellenőrizze az összes rögzítési pont erősen meghúzott állapotát. Szükség esetén húzzon utána a csavaroknak.
- ▶ Olajozza meg az összes forgáspontot kereskedelemben kapható kenőolajjal. Soha ne használjon zsírt (lásd a 4.6. ábrát).

4.3 A kapu húzórugói feszességének vizsgálata

Lásd a 2. fejezet, *Szerelés és üzembe helyezés* részét.

4.4 A kapu húzórugóinak cseréje

- ▶ A kapu húzórugóit kb. 25 000 nyitásciklust követően szakemberrel cseréltesse ki.

Ez az alábbiak szerint történjen:

Kapuműködtetések száma naponta	Időtartam	
max. 5	minden	15. évben
6 – 10	minden	8. évben
11 – 20	minden	4. évben
21 – 40	minden	2. évben
40 fölött		évente

⚠ VIGYÁZAT**Megnyúlt húzórugó**

Sérülésveszély a kapu megnyúlt húzórugója miatt – egyetlen a rugó menetemelkedése.

- ▶ Azonnal végeztesse el a kapu húzórugójának cseréjét szakemberrel.

4.5 A futógörgők és futósínek ellenőrzése

- ▶ Tisztítsa meg a futósíneket
- ▶ Ellenőrizze a futógörgők kopását. A futógörgők fokozott elhasználódása vagy sérülése esetén szakemberrel cseréltesse ki azokat.

4.6 A zártest és a reteszelés ellenőrzése**VIGYÁZAT****Ápolószerek**

Az arra nem alkalmas ápolószerek sérüléseket okozhatnak.

- ▶ A hengerzárhoz csak szakkereskedésekben kapható speciális ápolószert használjon. Soha ne használjon olajat vagy grafitot.
- ▶ Olajozza meg a reteszelés forgónyelveit a kereskedelemben kapható kenőolajjal. Soha ne használjon zsírt.

Ellenőrizze a reteszelést az 7b.2 ábra szerint, és szükség esetén állítsa azt be.

4.7 Kiegészítők

- ▶ Csak a garázkapuvval összehangolt eredeti alkatrészeket használjon, hogy a minőség, a biztonság, a megbízhatóság és a hosszú élettartam színvonala biztosítható legyen.
- ▶ A garázkapuhoz csak az EN 13241-1 szabvány szerint engedélyezett meghajtást használjon. Eközben vegye figyelembe a meghajtás gyártójának szerelési és működtetési utasítását. Mindkét forgónyelvet helyezze üzemben kívül.

5 Felületkezelés**5.1 Kapu acél- / alumíniumburkolattal**

A kapulap horganyzott anyagból készül, és poliészter alapozóbevonattal van ellátva. Karcolások és kisebb sérülések nem képezik reklamáció tárgyát. Szükség esetén újítsa fel a festékréteget a helyi atmoszférikus terhelésnek megfelelően.

Ehhez vegye figyelembe a következőket:

1. Lágyan csiszolja meg a kapu felületét finom csiszolópapírral (min. 180-as szemcseméret).
2. Tisztítsa meg a felületet vízzel, majd szárítsa meg azt.
3. Fesse át a felületet oldószertartalmú 2K-Epoxid alapozóval, majd egy, a kereskedelemben kapható kültérre való műgyanta lakkal. A két festékréteg legyen egymással összehangolva. Vegye figyelembe a festék gyártójának használati utasítását.

6 Tisztítás és ápolás

6.1 Acél és alumínium kapufelületek

- ▶ A kapu felületét tisztítsa tiszta vízzel és puha szivaccsal vagy egy, a kereskedelemben kapható lakktisztítóval.

6.2 Típustábla

- ▶ Tisztítsa meg a típustáblát.
Ennek mindig olvashatónak kell lennie.

7 Segítség működési zavaroknál

Nehézábránál vagy egyéb zavaroknál:

- ▶ Ellenőrizze az összes működő alkatrészt. Ehhez vegye figyelembe a 4. fejezet, *Ellenőrzés és karbantartás* részét.
- ▶ Bizonytalanság esetén, kérjük, forduljon szakemberhez.

8 Kiszereelés

A kaput szakemberrel szereltesse ki, és szakszerűen semmisítse meg.

Obsah

Náradí potřebné k montáži.....	129
Zboží dodané s výrobkem	130-131
1	 Bezpečnostní pokyny.....
1.1	Odborníci..... 53
1.2	Použité výstražné pokyny a symboly 53
1.3	Řádné používání..... 54
1.4	Všeobecné bezpečnostní pokyny..... 54
2	Montáž a uvedení do provozu
2.1	Bezpečnostní pokyny 54
2.2	Montáž..... 54
2.2.1	Zajištění při transportu / Výplň na straně stavby 54
2.2.2	Montáž madla 55
2.2.3	Montáž na strop..... 55
2.2.4	Kontrola chodu vrat 55
2.3	Uvedení do provozu 55
2.3.1	Kontrola napětí tažných pružin vrat (obr. 5.1)..... 55
3	Obsluha ruční.....
3.1	Bezpečnostní pokyny 55
3.2	Otevření vrat pomocí madla 55
3.3	Odmykání a zamykání zámku..... 55
4	Kontrola a údržba
4.1	Bezpečnostní pokyny 56
4.2	Kontrola stavu vrat..... 56
4.3	Kontrola napětí tažných pružin vrat..... 56
4.4	Výměna tažných pružin vrat 56
4.5	Kontrola vodicích kladek a vodicích kolejnic 56
4.6	Kontrola zámku a uzamknutí 56
4.7	Příslušenství..... 56
5	Povrchová ochrana.....
5.1	Vrata s výplní z ocelového / hliníkového plechu 56
6	Čištění a péče
6.1	Plochy vrat z ocelového / hliníkového plechu..... 56
6.2	Typový štítek..... 56
7	Pomoc při funkčních poruchách.....
8	Demontáž



Obrazová část	129
----------------------------	------------

Postarejte se o to, aby tento návod zůstal u provozovatele vrat!

Přečtěte si prosím tento návod a dodržujte ho!

Tento návod je **původní návod k používání** ve smyslu směrnice ES 2006/42/ES.

Obsahuje důležité informace o bezpečné montáži, provozu a odborné péči a údržbě garážových vrat. Tento návod a záruční knížku pečlivě uložte. Zapište si sériové číslo (viz typový štítek).

Sériové číslo:

1 **Bezpečnostní pokyny**



Škody, které vznikly nedodržением tohoto návodu a bezpečnostních pokynů, zbavují výrobce povinnosti ručení.

1.1 **Odborníci**

Montáž, uvedení do provozu a údržbu nechte provádět podle tohoto návodu odborníkem (kompetentní osobou dle EN 12635). Je třeba přitom dodržovat požadavky norem EN 12604 a EN 12635.

1.2 **Použité výstražné pokyny a symboly**

Speciální bezpečnostní pokyny jsou uvedeny na příslušných důležitých místech. Jsou označeny následujícími symboly a signálními slovy.

	Obecný výstražný symbol označuje nebezpečí, které může vést ke zraněním osob nebo smrti .
 VÝSTRAHA	
	Označuje nebezpečí, které může vést ke smrti nebo k těžkým zraněním.
 OPATRNĚ	
	Označuje nebezpečí, které může vést k lehkým nebo středním zraněním.
POZOR	
	Označuje nebezpečí, které může vést k poškození nebo zničení výrobku .



důležitý pokyn pro zabránění materiálním škodám



přípustné uspořádání nebo činnost

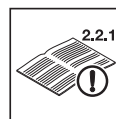

viz textovou část (např. bod 2.2.1)



viz zvláštní návod k montáži řídicí jednotky, popřípadě přídatných elektrických ovládacích prvků

Šíření a rozmnožování tohoto dokumentu, zužitkování a sdělování jeho obsahu je zakázáno, pokud není výslovně povoleno. Jednání v rozporu s tímto ustanovením zavazuje k náhradě škody. Všechna práva pro případ zápisu patentu, užitého vzoru nebo průmyslového vzoru vyhrazena.



1.3 Řádné používání

- Garážová vrata jsou vhodná k venkovnímu použití, vyklápějí se ven a otvírají se nahoru.
- Garážová vrata jsou určena pro provoz s pohonem. Dodržujte přitom samostatné návody k montáži a obsluze pohonu.

1.4 Všeobecné bezpečnostní pokyny

- Prostor vyklápění a otvírání vrat udržujte stále volný. Zajistěte, aby se během obsluhy vrat v prostoru pohybu vrat nezdržovaly žádné osoby, zvláště děti, a nenacházely žádné předměty.
- Pomocí vrat nikdy nezvedejte předměty a / nebo osoby.
- Nemontujte žádné přídavné konstrukční prvky! Tažné pružiny jsou přizpůsobeny hmotnosti vratového křídla. Přídavné konstrukční prvky mohou způsobit přetížení pružin.

- Neměňte nebo neodstraňujte žádné konstrukční díly. Mohli byste tak vyřadit z funkce důležité bezpečnostní konstrukční díly. Používejte výhradně originální náhradní díly odsouhlasené pro garážová vrata.
- Chraňte vrata před agresivními a leptajícími prostředky, například před dusíkatými sloučeninami z malty, kyselinami, louhy, posypovou solí, agresivními nátěrovými hmotami nebo těsnicími materiály.
- Zajistěte dostatečný odtok vody a větrání (vysychání) v prostoru podlahového těsnění vrat a dílů zárubně.
- Provoz vrat při působení větru může být nebezpečný.

2 Montáž a uvedení do provozu

2.1 Bezpečnostní pokyny

⚠ VÝSTRAHA

Nebezpečí zranění

Při montáži hrozí nebezpečí zranění. Dodržujte následující pokyny:



- ▶ Noste ochranné brýle a rukavice.



- ▶ Prověřte způsobilost dodaných upevňovacích prostředků pro dané stavební skutečnosti. Používejte jen vhodné upevňovací prostředky.
- ▶ Na nosné díly budovy upevňujte vratovou konstrukci jen se svolením statika.
- ▶ Zajistěte vrata před převrnutím.
- ▶ Vodící kolejničky bezpečně podepřete.
- ▶ Zajistěte křídlo vrat před pádem.
- ▶ Namontujte všechny upevňovací prostředky dodané s vraty podle návodu k montáži!

2.2 Montáž

Garážová vrata lze zabudovat zevnitř za otvor nebo do otvoru.

Všechny rozměrové údaje v obrazové části jsou v mm.

2.2.1 Zajištění při transportu / Výplň na straně stavby

⚠ VÝSTRAHA

Tažná pružina vrat je pod napětím

Dodržujte následující pokyny, aby nedocházelo ke zraněním.

- ▶ Nejdříve upevněte rameno páky na vrata a poté odstraňte zajištění při transportu.

Výplň na straně stavby

- ▶ Nejprve namontujte výplň a poté odstraňte transportní zajištění, aby nedošlo k vymrštění vrat.
- ▶ Pro vrata s integrovanými dveřmi dodržujte maximální hmotnost výplně.

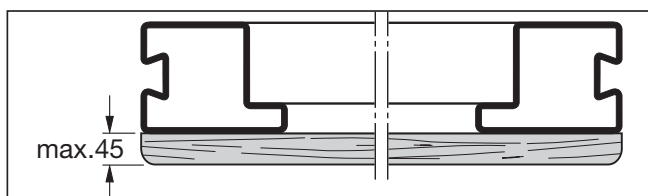

2.2.2 Montáž madla

- Volte vždy nastavení kolíku (a, b nebo c) s největším možným vedením pro vnitřní madlo.
- Zkrajte čep dílu Ⓞ, je-li rozměr A méně než 36 mm.

2.2.3 Montáž na strop

⚠ OPATRŇ

Přečnávající kotva

Při montáži na strop bez dostatečného prostoru pro hlavu hrozí nebezpečí zranění.

- ▶ V případě potřeby zkrajte kotvu na úroveň spodní hrany vodicí kolejnice.

2.2.4 Kontrola chodu vrat

- ▶ Zkontrolujte chod vrat.
Pro nezávadný chod vrat musí být rozměry a a b stejné.

Pro jednoduchou a bezpečnou montáž provádějte pečlivě pracovní kroky podle obr. 1 až obr. 8!

2.3 Uvedení do provozu

2.3.1 Kontrola napětí tažných pružin vrat (obr. 5.1)

- ▶ Otevřete vrata do poloviční výšky.
Vrata se v této poloze musí udržet.

⚠ VÝSTRAHA

Napětí tažných pružin vrat

V důsledku vysokého napětí tažných pružin vrat hrozí při neodborném zacházení nebezpečí zranění.

- ▶ Nechte napětí tažných pružin vrat nastavovat odborníkem pouze při otevřených a zajištěných vratech podle obr. 5.1.

Pokud vrata zřetelně klesají dolů:

- ▶ Zvyšte napětí tažných pružin.

Pokud jsou vrata zřetelně tažena nahoru:

- ▶ Snižte napětí tažných pružin.

⚠ VÝSTRAHA

Pohyb vrat

V prostoru vyklápění a otvírání vrat hrozí nebezpečí zranění.

- ▶ Zajistěte, aby se během obsluhy vrat v prostoru pohybu vrat nezdržovaly žádné osoby, zvláště děti, a nenacházely žádné předměty.

- ▶ Dodržujte bezpečnostní vzdálenost 1300 mm před vraty.

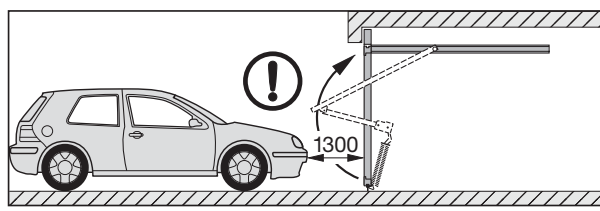

UPOZORNĚNÍ:

- U vrat s pohonem dodržujte pokyny k obsluze dodané výrobcem pohonu.
Proveďte zkušební jízdu a zkontrolujte vrata podle kapitoly 2, *Montáž a uvedení do provozu*.
Odborně namontovaná a přezkoušená garážová vrata se pohybují snadno, jsou bezpečná a jejich obsluha je velmi jednoduchá.

3 Obsluha ruční

3.1 Bezpečnostní pokyny

⚠ VÝSTRAHA

Pohyb vrat

V prostoru vyklápění a otvírání vrat hrozí nebezpečí zranění.

- ▶ Zajistěte, aby se během obsluhy vrat v prostoru pohybu vrat nezdržovaly žádné osoby, zvláště děti, a nenacházely žádné předměty.

Otvírání a zavírání

V důsledku nesprávného otvírání a zavírání hrozí nebezpečí zranění.

Ruční otvírání:

- ▶ Vrata otvírejte výhradně venkovním nebo vnitřním madlem, v žádném případě u ramena páky nebo lanovým zvonem.
- ▶ Zasuňte vrata vždy až do koncové polohy a počkejte, až se zastaví.

Ruční zavírání:

- ▶ Vrata zavírejte výhradně venkovním nebo vnitřním madlem, v žádném případě u ramena páky nebo lanovým zvonem.
- ▶ Dbejte na to, aby uzamykací západka zaskočila.

3.2 Otevření vrat pomocí madla

Otvírání zvenku:

- ▶ Otočte madlem o 1/4 otáčky doprava.

Otvírání zevnitř:

- ▶ Otočte madlem o 1/4 otáčky doleva.
Vrata zavřená madlem nejsou uzamknuta. K uzamknutí použijte klíč nebo zajišťovací čep.

3.3 Odmykání a zamykání zámku

Zvenku klíčem, zevnitř zajišťovacím čepem.

Odemknutí zvenku:

- ▶ Otočte klíčem o celou otáčku doprava a vytáhněte klíč.

Uzamknutí zvenku:

- ▶ Otočte klíčem o celou otáčku doleva a vytáhněte klíč.

Odemknutí zvenku – samozamykací:

1. Otočte klíčem o 1/2 otáčky doprava a vrata lehce otevřete.
2. Otočte klíčem zpět do výchozí polohy a klíč vytáhněte.

Zámek je po zavření vrat opět uzamčen.

Odemknutí zevnitř:

- ▶ Posuňte zajišťovací čep doleva.

Po tomto odjištění můžete vrata otevřít bez klíče.

Uzamknutí zevnitř:

- ▶ Posuňte zajišťovací čep doprava.

4 Kontrola a údržba

4.1 Bezpečnostní pokyny

- ▶ Zkušební a údržbářské práce nechte provést odborníkem podle tohoto návodu nejméně jednou za rok (při více než 50 použitích vrat za den každých šest měsíců).

⚠ VÝSTRAHA
<p>Nebezpečí zranění Při zkoušení / údržbě hrozí nebezpečí zranění. Dodržujte následující pokyny:</p> <ul style="list-style-type: none"> ▶ Odpojte napětí od pohonu a řídicí jednotky. ▶ Funkční díly, zejména bezpečnostní díly, smí vyměňovat pouze odborník.

4.2 Kontrola stavu vrat

- ▶ Vizualně zkontrolujte všeobecný stav vrat, zkontrolujte úplnost, stav a účinnost bezpečnostních zařízení.
- ▶ Zkontrolujte, zda jsou všechny upevňovací body pevně namontovány. Je-li třeba, dotáhněte šrouby.
- ▶ Všechny otočné body namažte běžným mazacím olejem. Nepoužívejte tuk (viz obr. 4.6.)

4.3 Kontrola napětí tažných pružin vrat

Viz kapitola 2, *Montáž a uvedení do provozu.*

4.4 Výměna tažných pružin vrat

- ▶ Tažné pružiny vrat nechte asi po 25 000 cyklech vrat vyměnit odborníkem za nové.

To je potřebné asi při:

Počet cyklů vrat za den:	Doba	
do 5	každých	15 roků
6 – 10	každých	8 roků
11 – 20	každé	4 roky
21 – 40	každé	2 roky
více než 40		každý rok

⚠ OPATRNĚ
<p>Prodloužená tažná pružina vrat Nebezpečí zranění prodlouženou tažnou pružinou vrat – rozteč vinutí je nerovnoměrná.</p> <ul style="list-style-type: none"> ▶ Nechte tažnou pružinu vrat ihned vyměnit odborníkem.

4.5 Kontrola vodicích kladek a vodicích kolejnic

- ▶ Vyčistěte vodicí kolejnice.
- ▶ Zkontrolujte, zda jsou vodicí kladky opotřebený. Při silném opotřebení nebo poškození nechte vodicí kladky odborníkem vyměnit za nové.

4.6 Kontrola zámku a uzamknutí

POZOR
<p>Prostředky pro ošetřování Nevhodné prostředky pro ošetřování mohou vést k poškození.</p> <ul style="list-style-type: none"> ▶ Na údržbu profilové cylindrické vložky používejte pouze speciální prostředky z odborných obchodů. Nepoužívejte olej nebo grafit. ▶ Otočnou uzamykací zapadku naolejujte běžným mazacím olejem. Nepoužívejte tuk.

Zkontrolujte uzamknutí podle obrázku 7b.2 a v případě potřeby je seřídte.

4.7 Příslušenství

- ▶ Používejte výhradně originální náhradní díly určené pro daná garážová vrata, aby byla zajištěna jejich vysoká kvalita, bezpečnost, spolehlivost a životnost.
- ▶ Používejte pouze pohon schválený pro garážová vrata podle normy EN 13241-1. Dodržujte samostatné návody k montáži a obsluze dodané výrobcem pohonu. Obě otočné západky vyřadte z provozu.

5 Povrchová ochrana

5.1 Vrata s výplní z ocelového / hliníkového plechu

Křídlo vrat je z pozinkovaného materiálu pokrytého polyesterovou vrstvou. Škrábance nebo menší poškození nejsou důvodem k reklamaci. Je-li třeba, obnovte vrchní nátěr podle místního atmosférického zatížení.

Postupujte podle následujících kroků:

1. Obruste plochu vrat lehce jemným brusným papírem (min. zrnitost 180).
2. Očistěte plochu vrat vodou a vysušte ji.
3. Natřete plochu vrat základním epoxidovým adhesním nátěrem 2K s rozpouštědlem a běžným venkovním lakem z umělé pryskyřice. Oba nátěry musí být vzájemně přizpůsobené. Dodržujte pokyny výrobce laku pro zpracování.

6 Čištění a péče

6.1 Plochy vrat z ocelového / hliníkového plechu

- ▶ Povrch vrat čistěte vodou a měkkou houbou nebo běžnými čistícími prostředky na lakované plochy.

6.2 Typový štítek

- ▶ Vyčistěte typový štítek. Měl by být vždy zřetelně čitelný.

7 Pomoc při funkčních poruchách

V případě těžkého chodu nebo jiných poruch:

- ▶ Zkontrolujte všechny funkční díly. Postupujte podle kapitoly 3, *Zkoušení a údržba*.
- ▶ Při nejasnostech se obraťte na odborníka.

8 Demontáž

Vrata nechte demontovat a odborně odstranit kvalifikovaným odborníkem.

Kazalo

Potrebno orodje za montažo.....	129
Dobavljeni deli	130-131

1	⚠ Varnostna navodila.....	58
1.1	Strokovno usposobljene osebe	58
1.2	Uporabljeni opozorila in simboli	58
1.3	Namensko pravilna uporaba.....	59
1.4	Splošna varnostna navodila	59
2	Montaža in zagon	59
2.1	Varnostna navodila	59
2.2	Montaža.....	59
2.2.1	Zavarovanje prevoza / polnilo, vstavljeno na mestu vgradnje	59
2.2.2	Montaža ročaja	60
2.2.3	Montaža na strop.....	60
2.2.4	Pregled pomika vrat.....	60
2.3	Zagon.....	60
2.3.1	Preverite napetost nateznih vzmeti vrat (slika 5.1)	60
3	Upravljanje ročno	60
3.1	Varnostna navodila	60
3.2	Odpiranje vrat z ročajem	60
3.3	Odpahnitev in zapahnitev ključavnice	60
4	Preizkušanje in servisiranje	61
4.1	Varnostna navodila	61
4.2	Preizkusite stanje vrat.....	61
4.3	Preverite napetost nateznih vzmeti vrat	61
4.4	Zamenjajte natezne vzmeti	61
4.5	Preverite tekalna kolesa in tekalna vodila....	61
4.6	Preverite ključavnico in zapah	61
4.7	Dodatna oprema.....	61
5	Površinska zaščita.....	61
5.1	Vrata s polnilom iz jeklene / aluminijaste pločevine	61
6	Čiščenje in vzdrževanje.....	62
6.1	Površine vrat iz jeklene / aluminijaste pločevine	62
6.2	Tipška tablica.....	62
7	Pomoč v primeru motenj delovanja	62
8	Demontaža	62

	Slikovni del.....	129
--	--------------------------	------------

Poskrbite za to, da so ta navodila vedno na razpolago upravljavcu vrat!

Preberite in upoštevajte ta navodila!

Ta navodila so **izvirna navodila za uporabo** v smislu Direktive ES 2006/42/ES.

V njih boste našli pomembne informacije o varni montaži, delovanju in strokovnem vzdrževanju in servisiranju garažnih vrat.

Skrbno shranite ta navodila in garancijsko knjižico skupaj.

Vpišite serijsko številko (glej tipsko tablico).

Serijska št.:

1 ⚠ Varnostna navodila

Za škodo, ki nastane zaradi neupoštevanja teh navodil in varnostnih opozoril, proizvajalec ne prevzema odgovornosti.

1.1 Strokovno usposobljene osebe

Zagotovite, da montažo, zagon in servisiranje izvede strokovno usposobljena oseba (pristojna oseba v skladu z EN 12635) skladno s temi navodili. Pri tem je treba upoštevati zahteve standardov EN 12604 in EN 12635.

1.2 Uporabljeni opozorila in simboli

Specialna varnostna navodila so navedena na posameznih pomembnih mestih. Označena so z naslednjimi simboli in signalnimi besedami.

	Splošni opozorilni znak opozarja na nevarnost, ki lahko povzroči telesne poškodbe ali smrt .
⚠ OPOZORILO	
Opozarja na nevarnost, ki lahko povzroči smrt ali težke telesne poškodbe.	
⚠ POZOR	
Opozarja na nevarnost, ki lahko povzroči lažje ali srednje težke telesne poškodbe.	
POZOR	
Opozorilo za nevarnost, ki lahko povzroči poškodovanje ali uničenje izdelka .	



Pomembno opozorilo za preprečevanje materialne škode



Dopustna izvedba ali delovanje



Glej tekstovni del (n. pr. točka 2.2.1)

Posredovanje kakor tudi razmnoževanje tega dokumenta, izkoriščanje in posredovanje njegove vsebine je prepovedano, v kolikor ni izrecno dovoljeno. Kršitve zavezujejo k poravnavi škode. Pridržane so vse pravice za primer registracije patentnih in uporabnih vzorcev. Pridržana je pravica do sprememb.

	Glej posebno navodilo za montažo krmiljena oz. dodatnih električnih elementov upravljanja
	Upravljanje ročno
	Opcijski konstrukcijski deli
	Konstrukcijski del počasi
	Vrtanje v jeklo
	Vrtanje v beton / zid
	Vizualno preverite
	Močno privijte spojno mesto
	Mehanizem slišno zaskoči
	Pogon
	Konstrukcijski del / odstranite embalažo

1.3 Namensko pravilna uporaba

- Garažna vrata so namenjena za uporabo kot zunanja vrata, obračajo se navzven in odpirajo navzgor.
- Za delovanje garažnih vrat je predviden pogon! Pri tem upoštevajte ločena navodila proizvajalca za montažo in delovanje pogona.



1.4 Splošna varnostna navodila

- Poskrbite, da bo območje obračanja in odpiranja vrat vedno prosto. Zato zagotovite, da se v času premikanja vrat v njihovem območju gibanja ne nahajajo osebe, posebno otroci, ali predmeti.
- Nikoli ne dvigujete predmetov in / ali oseb z vrati.
- Ne montirajte dodatnih tujih sestavnih delov! Natezne vzmeti so naravnane na težo vrat. Dodatni sestavni deli bi lahko preobremenili vzmeti.

- Ne spreminjajte in ne odstranjajte nobenih gradbenih elementov. S tem lahko izključite pomembne varnostne elemente. Uporabljajte izključno originalne, z garažnimi vrati usklajene rezervne dele.
- Zaščitite vrata pred agresivnimi in jedkimi sredstvi, kot so na primer reakcije solitra kamnov ali malte, kislina, lugov, soli za posipavanje, agresivno delujočih premaznih snovi ali tesnilnega materiala.
- Poskrbite za ustrezen odtok vode in zadostno zračenje (sušenje) na področju talnega tesnila in delov podboja.
- Delovanje vrat v primeru obremenitve z vetrom je lahko nevarno.

2 Montaža in zagon

2.1 Varnostna navodila

 OPOZORILO	
Obstaja nevarnost poškodb	
Pri montaži obstaja nevarnost poškodb. Upoštevajte naslednja navodila:	
	▶ Nosite zaščitna očala in zaščitne rokavice.
	▶ Preverite ustreznost dobavljenih pritrdilnih sredstev glede na gradbene okoliščine. Uporabite samo ustrezna pritrdilna sredstva.
	▶ Pritrditev vrat na nosilne dele objekta se sme izvesti samo na osnovi dovoljenja statika.
	▶ Zavarujte vrata pred padcem.
	▶ Varno podprite tekalno vodilo.
	▶ Zavarujte krilo vrat pred padcem.
	▶ Montirajte vsa dobavljena pritrdilna sredstva v skladu z navodilom za montažo!

2.2 Montaža

Garažna vrata se lahko vgradijo od znotraj za odprtino ali v odprtino.

Vse mere v slikovnem delu so v mm.

2.2.1 Zavarovanje prevoza / polnilo, vstavljeno na mestu vgradnje

 OPOZORILO	
Natezna vzmet je napeta	
Upoštevajte naslednja navodila, da bi preprečili telesne poškodbe.	
	▶ Najprej pritrdite dvizno ročico na vratih in nato odstranite zavarovanje prevoza.
Polnilo, vstavljeno na mestu vgradnje	
	▶ Najprej namestite polnilo, nato odstranite transportno zaščito, da vrata ne poskočijo kvišku.
	▶ Upoštevajte največjo dovoljeno težo polnila.

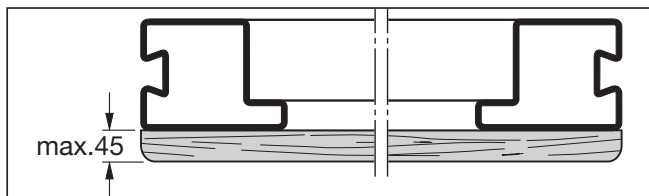

2.2.2 Montaža ročaja

- Vedno izberite nastavev zatiča (a, b ali c) z največjim možnim vodilom za notranji ročaj.
- Skrajšajte zatič , če je mera manjša **A** kot 36 mm.

2.2.3 Montaža na strop

POZOR

Štrleče sidro

Pri montaži na strop obstaja v primeru prenizkega stropa nevarnost poškodbe glave.

- ▶ Po potrebi skrajšajte sidro, tako da je izravnano s spodnjim robom tekalnega vodila.

2.2.4 Pregled pomika vrat

- ▶ Preverite pomik in ustavev vrat.

Za nemoten pomik vrat morata biti diagonalni meri **a** in **b** enaki.

Za enostavno in varno montažo morate skrbno izvesti delovne korake skladno s slikami od 1 do 8!

2.3 Zagon

2.3.1 Preverite napetost nateznih vzmeti vrat (slika 5.1)

- ▶ Odprite vrata do polovice.
Vrata morajo obstati v tem položaju.

OPOZORILO

Napetost nateznih vzmeti vrat

V primeru nestrokovnega ravnanja obstaja zaradi preveč napetih nateznih vzmeti nevarnost telesnih poškodb.

- ▶ Zagotovite, da napetost nateznih vzmeti nastavi strokovno usposobljena oseba samo pri odprtih in zavarovanih vratih skladno s **sliko 5.1**.

Če se vrata občutno pomaknejo navzdol:

- ▶ Povečajte napetost nateznih vzmeti.

Če se vrata občutno pomaknejo navzgor:

- ▶ Zmanjšajte napetost nateznih vzmeti.

OPOZORILO

Gibanje vrat

Na območju obračanja in odpiranja vrat obstaja nevarnost telesnih poškodb.

- ▶ Preverite, če se v času aktiviranja vrat v njihovem območju premikanja ne nahajajo osebe – posebno otroci – ali predmeti.

- ▶ Upoštevajte varnostni odmik od vrat 1300 mm.

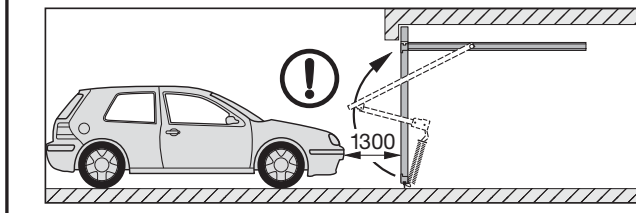

NAVODILO:

- Upoštevajte pri vratih s pogonom navodila za uporabo proizvajalca pogona.

Izvedite poskusno delovanje vrat in jih preizkusite v skladu s poglavjem 2, *Montaža in zagon*.

Strokovno montirana in preizkušena garažna vrata se z lahkoto premikajo, njihovo delovanje je varno, upravljanje pa enostavno.

3 Upravljanje ročno

3.1 Varnostna navodila

OPOZORILO

Gibanje vrat

Na območju obračanja in odpiranja vrat obstaja nevarnost telesnih poškodb.

- ▶ Preverite, če se v času aktiviranja vrat v njihovem območju premikanja ne nahajajo osebe – posebno otroci – ali predmeti.

Odpiranje in zapiranje

Z napačnim odpiranjem ali zapiranjem obstaja nevarnost telesnih poškodb.

Ročno odpiranje:

- ▶ Odprite vrata izključno z zunanjim ali notranjim ročajem, v nobenem primeru z dvižno ročici ali potezno vrvjo.
- ▶ Pomaknite vrata vedno do končnega položaja in počakajte, da se vrata ustavijo.

Ročno zapiranje:

- ▶ Zapirajte vrata izključno z zunanjim in notranjim ročajem ali s potezno vrvjo, nikakor pa ne z dvižno ročico!
- ▶ Pazite pri tem, da zapah zaskoči.

3.2 Odpiranje vrat z ročajem

Odpiranje od zunaj:

- ▶ Zavrtite ročaj za 1/4 obrata v desno.

Odpiranje od znotraj:

- ▶ Zavrtite ročaj za 1/4 obrata v levo.

Z ročajem zaprta vrata niso zapahnjena. Za zapahnitev uporabite ključ ali varnostni zatič.

3.3 Odpahnitev in zapahnitev ključavnice

Od zunaj s ključem in od znotraj z varnostnim zatičem.

Odpahnitev od zunaj:

- ▶ Zavrtite ključ za cel obrat v desno in ga izvlecite.

Zapahnitev od zunaj:

- ▶ Zavrtite ključ za cel obrat v levo in ga izvlecite.

Odpahnitev od zunaj – avtomatska zapahnitev:

1. Zavrtite ključ za 1/2 obrata v desno in odprite vrata.
2. Zavrtite ključ znova v izhodiščni položaj in ga izvlecite.

Potem ko so vrata zaklenjena, je ključavnica znova zapahnjena.

Odpahnitev od znotraj:

- ▶ Potisnite varnostni zatič v levo.

S to odpahnitvijo lahko vrata na koncu odprete brez ključa.

Zapahnitev od znotraj:

- ▶ Potisnite varnostni zatič v desno.

4 Preizkušanje in servisiranje**4.1 Varnostna navodila**

- ▶ V nadaljevanju navedena dela pregleda in vzdrževanja mora opraviti pred prvim zagonom in nato najmanj enkrat letno (pri več kot 50 aktiviranj vrat dnevno vsakih 6 mesecev) za to strokovnjak v skladu s temi navodili!

⚠ OPOZORILO**Obstaja nevarnost telesnih poškodb**

Pri izvajanju del pregleda / vzdrževanja obstaja nevarnost telesnih poškodb. Upoštevajte naslednja navodila:

- ▶ Izključite pogon in krmiljenje iz napetostnega omrežja.
- ▶ Funkcijske dele, še posebno varnostne sestavne dele sme zamenjati samo usposobljena oseba.

4.2 Preizkusite stanje vrat

- ▶ Z vizualnim pregledom preverite splošno stanje vrat ter popolnost, stanje in učinkovitost vseh konstrukcijskih delov in varnostnih naprav.
- ▶ Preverite, če se vsa pritrdilna mesta dobro oprijemajo. Po potrebi privijte vijake.
- ▶ Namažite z oljem vsa vrtilišča z običajnim oljem z mazalnim oljem. Ne uporabljajte masti (glej **sliko 4.6**).

4.3 Preverite napetost nateznih vzmeti vrat

Glej poglavje 2, *Montaža in zagon*.

4.4 Zamenjajte natezne vzmeti

- ▶ Poskrbite, da natezne vzmeti vrat po ca. 25 000 aktiviranjih vrat zamenja za to strokovno usposobljena oseba.

To je potrebno pri circa:

Število aktiviranj vrat na dan	Obdobje
do 5	vsakih 15 let
6 – 10	vsakih 8 let
11 – 20	vsaka 4 leta
21 – 40	vsaki 2 leti
nad 40	letno

⚠ POZOR**Raztegnjene natezne vzmeti vrat**

Nevarnost telesnih poškodb zaradi raztegnjenih nateznih vzmeti – razmik navojev je neenakomeren.

- ▶ Zagotovite, da strokovnjak nemudoma zamenja natezne vzmeti.

4.5 Preverite tekalna kolesa in tekalna vodila

- ▶ Očistite tekalna vodila
- ▶ Preverite tekalna kolesa glede obrabe. Če so močno obrabljena ali poškodovana, naj jih zamenja strokovno usposobljena oseba.

4.6 Preverite ključavnico in zapah**POZOR****Sredstva za vzdrževanje**

Neprimerna sredstva za vzdrževanje lahko povzročijo poškodbe.

- ▶ Uporabljajte samo specialna sredstva za vzdrževanje profilnih cilindrov, ki so na voljo v specializiranih trgovinah. Ne uporabljajte olja ali grafita.
- ▶ Vrtljivi zatik zapaha namažite z običajnim oljem z mazalnim oljem. Ne uporabljajte masti.

Preverite zapah v skladu s sliko 7b.2 in ga po potrebi nastavite.

4.7 Dodatna oprema

- ▶ Uporabljajte izključno originalne, z garažnimi vrati usklajene rezervne dele, s čimer boste zagotovili visok nivo kakovosti, varnosti, zanesljivosti in dolgo življenjsko dobo vrat.
- ▶ Uporabite samo pogon, ki je atestiran za garažna vrata v skladu s standardom EN 13241-1. Pri tem upoštevajte ločena navodila proizvajalca za montažo in delovanje pogona. Izklopite oba vrtljiva zatika.

5 Površinska zaščita**5.1 Vrata s polnilom iz jeklene / aluminijaste pločvine**

Krilo vrat je iz pocinkanega materiala in je premazano z osnovnim prašnim premazom iz poliestra. Praske ali manjše poškodbe niso vzrok za reklamacijo.

Po potrebi obnovite končni premaz, glede na lokalne atmosferske obremenitve.

Upoštevajte pri tem naslednje korake:

1. Na rahlo obrusite površino vrat s finim brusnim papirjem (najmanj z granulacijo 180).
2. Površino vrat očistite z vodo in jo posušite.
3. Premažite površino vrat s temeljnim premazom 2K-Epoxid, ki vsebuje topilo in nato še z običajnim lakom iz umetne smole. Oba premaza morata biti medsebojno usklajena. Pri tem upoštevajte navodila proizvajalca za uporabo laka.

6 Čiščenje in vzdrževanje

6.1 Površine vrat iz jeklene / aluminijaste pločevine

- ▶ Očistite površino vrat s čisto vodo in mehko gobo ali uporabite nevtralno čistilno sredstvo za lakirane površine.

6.2 Tipska tablica

- ▶ Očistite tipsko tablico.
Ta mora biti vedno dobro čitljiva.

7 Pomoč v primeru motenj delovanja

Če se vrata težko premikajo ali v primeru drugih motenj:

- ▶ Preverite funkcionalne dele vrat. Pri tem upoštevajte poglavje 4, *Preizkušanje in servisiranje*.
- ▶ V primeru nejasnosti se obrnite na strokovno usposobljeno osebo.

8 Demontaža

Demontažo vrat in strokovno odstranitev naj izvede samo strokovno usposobljena oseba.

Innhold

Verktøy som er nødvendig til monteringen..... 129

Artikler som følger med 130-131

1	⚠ Sikkerhetsmerknader.....	63
1.1	Sakkyndige personer.....	63
1.2	Advarselmerknader og symboler som brukes.....	63
1.3	Forskriftsmessig	64
1.4	Generelle sikkerhetsmerknader	64
2	Montering og igangsetting.....	64
2.1	Sikkerhetsmerknader.....	64
2.2	Montering	64
2.2.1	Transportsikring / fylling på monteringsstedet.....	64
2.2.2	Montering av håndtak.....	65
2.2.3	Takmontering	65
2.2.4	Kontroll av portløpet	65
2.3	Igangsetting	65
2.3.1	Kontroll av strammingen på trekkfjæren (bilde 5.1).....	65
3	Manuell betjening	65
3.1	Sikkerhetsmerknader.....	65
3.2	Åpning av porten med håndtaket	65
3.3	Åpning og låsing av låsen.....	65
4	Kontroll og vedlikehold	66
4.1	Sikkerhetsmerknader.....	66
4.2	Kontroll av portens tilstand.....	66
4.3	Kontroll av strammingen på trekkfjæren.....	66
4.4	Utskifting av portens trekkfjærer	66
4.5	Kontroll av løperuller og førings Skinner	66
4.6	Kontroll av låser	66
4.7	Tilbehør.....	66
5	Overflatebeskyttelse	66
5.1	Port med fylling av stål- / aluminiumsplate.....	66
6	Renhold og pleie	66
6.1	Portflater av stål / aluminiumsplate	66
6.2	Typeskilt.....	66
7	Hjelp ved funksjonsfeil	67
8	Demontering	67



Bildedel 129

Det er svært viktig at denne veiledningen blir værende hos eieren av porten!

Les denne veiledningen nøye!

Denne veiledningen er en **original driftsveiledning** i henhold til EU-direktivet 2006/42/EF.

Den gir viktig informasjon om sikker montering og bruk og fagmessig pleie og vedlikehold av garasjeporten.

Oppbevar denne veiledningen og garantiheftet på et trygt sted.

Fyll ut serienummeret (se typeskiltet).

Serienr.:

1 ⚠ Sikkerhetsmerknader

Produsentens garantiansvar gjelder ikke skader som skyldes at denne veiledningen eller sikkerhetsmerknadene ikke følges.

1.1 Sakkyndige personer

Det er viktig at montering, igangsetting og vedlikehold utføres av sakkyndige (kompetente personer iht. EN 12635) i samsvar med denne veiledningen. Kravene i standardene EN 12604 og EN 12635 må følges.

1.2 Advarselmerknader og symboler som brukes

På viktige steder er det spesielle sikkerhetsmerknader. De er markert med følgende symboler og signalford:

	Det generelle advarselssymbolet kjennetegner en fare som kan føre til personskader eller dødsfall .
	ADVARSEL
	Kjennetegner en fare som kan føre til død eller alvorlige personskader.
	FORSIKTIG
	Kjennetegner en fare som kan føre til lette eller middels alvorlige personskader.
	NB!
	Kjennetegner en fare som kan føre til at produktet blir skadet eller ødelagt .



Viktig merknad for å unngå materielle skader



Tillatt plassering eller gjøremål

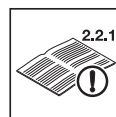

Se tekstdelen (f.eks. punkt 2.2.1)

Videreformidling og distribusjon av dette dokumentet samt anvendelse og spredning av innholdet er ikke tillatt, med mindre det foreligger uttrykkelig tillatelse. Krenkelse av denne bestemmelsen medfører skadeerstatningsansvar. Alle rettigheter forbeholdes mht. patent-, design- og mønsterbeskyttelse. Med forbehold om endringer.

-  Se separat monteringsanvisning for styringen, eller for andre elektriske betjeningslementer
-  Manuell betjening
-  Ekstrautstyr
-  Komponent, langsom
-  Boring i stål
-  Boring i betong / mur
-  Kontroller
-  Trekk skruene godt til
-  Hørbart inngrep
-  Portåpner
-  Kast komponent / emballasje

1.3 Forskriftsmessig

- Garasjeporten er ment til utendørs bruk. Den vipper utover og åpner oppover.
- Garasjeporten er ment til bruk med portåpner. Følg derved de separate veiledningene for montering og betjening av portåpneren.

1.4 Generelle sikkerhetsmerknader

- Du må alltid holde portens vippe- og åpneområde fritt. Kontroller at det ikke befinner seg personer – særlig barn – eller gjenstander i området porten beveger seg i ved betjening av porten.
- Løft aldri gjenstander og / eller personer med porten.
- Ikke monter ekstra komponenter av annet fabrikat! Trekkfjærene er tilpasset vekten av portbladet. Ekstra komponenter kan overbelaste fjærene.

- Du må ikke endre eller fjerne komponenter! Da kan viktige sikkerhetskomponenter bli satt ut av funksjon. Du må kun bruke originaldelene som passer til garasjeporten.
- Beskytt porten mot aggressive og etsende midler, f.eks. salpeterreaksjoner av stein eller mørtel, syrer, baser, strøsalt og aggressiv maling eller aggressiv tetningsmateriale.
- Sørg for tilstrekkelig vannavløp og lufting (tørking) i området rundt bunnpakningen og karmdelene.
- Det kan være farlig å bruke porten når den er utsatt for vind.

2 Montering og igangsetting

2.1 Sikkerhetsmerknader

⚠ ADVARSEL
<p>Risiko for personskader Det er fare for personskader under monteringen. Følg disse anvisningene:</p> <ul style="list-style-type: none">  ► Bruk vernebriller og vernehansker.  ► Kontroller at de medfølgende festemidlene er egnet til forholdene på monteringsstedet. Bruk kun festemidler som egner seg til bygningsstrukturen. ► Porten må ikke festes til bærende bygningsdeler uten godkjenning fra statiker. ► Sikre porten slik at den ikke kan kante. ► Støtt føringsskinnen på en sikker måte. ► Sikre portbladet slik at det ikke kan falle ned. ► Monter alle medfølgende fester iht. monteringsanvisningen!

2.2 Montering

Garasjeporten kan monteres innvendig bak åpningen, eller i åpningen.

Alle mål i figurdelen er oppgitt i mm.

2.2.1 Transportsikring / fylling på monteringsstedet

⚠ ADVARSEL
<p>Trækfjær er under spenning Følg anvisningene nedenfor for å unngå personskader.</p> <ul style="list-style-type: none"> ► Fest først hevearmen på porten og fjern deretter transportsikringen. <p>Fylling på monteringsstedet</p> <ul style="list-style-type: none"> ► Monter først fyllingen og fjern deretter transportsikringen, slik at porten ikke farer opp. ► Vær oppmerksom på den maksimalt tillatte fyllingsvekten.

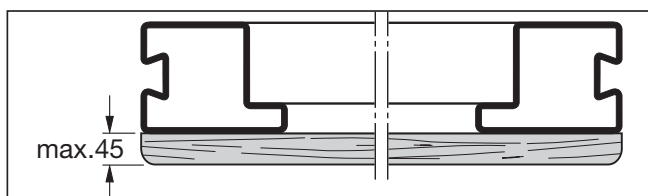

2.2.2 Montering av håndtak

- Velg alltid stiftinnstilling (a, b eller c) med størst mulig føring for det innvendige håndtaket.
- Forkort tappen fra delen  hvis målet A er mindre enn 36 mm.

2.2.3 Takmontering

FORSIKTIG

Anker som stikker opp

Det er fare for personskader ved takmontering, der det ikke er god plass til hodet.

- ▶ Om nødvendig må du forkorte ankeret slik at det ligger i flukt med underkanten av føringskinnen.

2.2.4 Kontroll av portløpet

- ▶ Du må kontrollere portløpet.

For at portkjøringen skal være feilfri, må diagonalmålene a og b være like.

For at monteringen skal være enkel og sikker, må du utføre alle arbeidsskrittene fra bilde 1 til bilde 8 nøyaktig!

2.3 Igangsetting

2.3.1 Kontroll av strammingen på trekkfjæren (bilde 5.1)

- ▶ Åpne porten halvveis opp.
Porten skal nå holde seg i denne posisjonen.

ADVARSEL

Stramming av portens trekkfjærer

Den kraftige strammingen av portens trekkfjærer utgjør en fare for personskader ved ukyndig omgang.

- ▶ Strammingen av trekkfjærene må bare justeres av en sakkyndig, når porten er åpnet og sikret, iht. bilde 5.1.

Dersom porten siger merkbart nedover:

- ▶ Øk strammingen på trekkfjæren.

Dersom porten trekker merkbart oppover:

- ▶ Reduser strammingen på trekkfjæren.

ADVARSEL

Portbevegelse

Det er fare for personskader i portens vippe- og åpneområde.

- ▶ Kontroller at det ikke befinner seg personer – særlig barn – eller gjenstander i området porten beveger seg i ved betjening av porten.

- ▶ Hold en sikkerhetsavstand på 1300 mm fra porten.

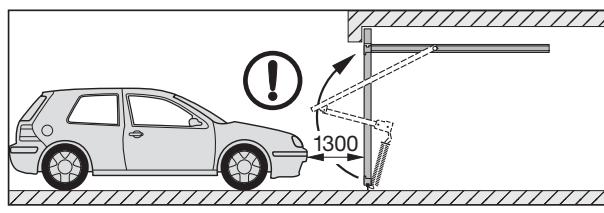

MERKNAD:

- Følg portåpnerprodusentens bruksanvisning hvis porten har portåpner.

Gjør en testkjøring og kontroller porten i henhold til kapittel 2, *Montering og igangsetting*.

Når garasjeporten er korrekt montert og kontrollert, går den lett og er funksjonssikker og enkel å betjene.

3 Manuell betjening

3.1 Sikkerhetsmerknader

ADVARSEL

Portbevegelse

Det er fare for personskader i portens vippe- og åpneområde.

- ▶ Kontroller at det ikke befinner seg personer – særlig barn – eller gjenstander i området porten beveger seg i ved betjening av porten.

Åpning og lukking

Gal åpning eller lukking kan føre til personskader.

Manuell åpning:

- ▶ Porten må bare åpnes med det utvendige eller det innvendige håndtaket, ikke med hevearmen eller vektutjevningen.
- ▶ Porten må alltid skyves helt til endeposisjonen. Deretter må du vente til porten står stille.

Manuell lukking:

- ▶ Porten må bare lukkes med det utvendige eller det innvendige håndtaket, ikke med hevearmen eller vektutjevningen.
- ▶ Pass på at låsen smekker igjen.

3.2 Åpning av porten med håndtaket

Åpning fra utsiden:

- ▶ Vri håndtaket 1/4 omdreining mot høyre.

Åpning fra innsiden:

- ▶ Vri håndtaket 1/4 omdreining mot venstre.
- Porten er ikke låst når den er lukket med håndtaket. Bruk nøkkel eller låsetapp for å låse porten.

3.3 Åpning og låsing av låsen

Med nøkkelen fra utsiden og med låsetappen fra innsiden.

Slik låser du opp fra utsiden:

- ▶ Vri nøkkelen en hel omdreining mot høyre og trekk ut nøkkelen.

Slik låser du fra utsiden:

- ▶ Vri nøkkelen en hel omdreining mot venstre og trekk ut nøkkelen.

Slik låser du opp fra utsiden – automatisk låsing:

1. Vri nøkkelen 1/2 omdreining mot høyre og åpne porten litt.
2. Vri nøkkelen tilbake til utgangsposisjonen og trekk ut nøkkelen.

Låsen går i lås igjen når porten lukkes.

Slik låser du opp fra innsiden:

- ▶ Skyv låsetappen til venstre.

Når porten er frikoblet på denne måten, kan den åpnes uten nøkkel.

Slik låser du fra innsiden:

- ▶ Skyv låsetappen til høyre.

4 Kontroll og vedlikehold**4.1 Sikkerhetsmerknader**

- ▶ Kontroll- og vedlikeholdsarbeider skal utføres av sakkyndig iht. denne håndboken før første igangsetting og minst én gang årlig (hver 6. måned ved over 50 portløp per dag).

⚠ ADVARSEL**Risiko for personskader**

Fare for personskader under kontroll og vedlikehold. Følg anvisningene nedenfor:

- ▶ Koble fra strømmen på portåpneren og styringen.
- ▶ Funksjonsdeler, særlig sikkerhetskomponenter, skal bare byttes ut av sakkyndige.

4.2 Kontroll av portens tilstand

- ▶ Foreta en visuell kontroll for å kontrollere portens generelle tilstand og at alle komponenter er komplette og fungerer.
- ▶ Kontroller at alle festepunktene sitter godt. Etterstram eventuelt skruene.
- ▶ Smør alle dreiepunkter med en vanlig smøreolje. Ikke bruk fett (**se bilde 4.6**).

4.3 Kontroll av strammingen på trekkfjæren

Se kapittel 2, *Montering og igangsetting*.

4.4 Utskifting av portens trekkfjærer

- ▶ Portens trekkfjærer må byttes ut av sakkyndige etter ca. 25 000 gangers bruk av porten.

Det er nødvendig ved ca.:

Antall ganger porten brukes hver dag	Periode
Opptil 5	Hvert 15. år
6 – 10	Hvert 8. år
11 – 20	Hvert 4. år
21 – 40	Hvert 2. år
Over 40	Hvert år

⚠ FORSIKTIG**Forlenget trekkfjær for port**

Man kan skade seg ved forlengede trekkfjærer for port - bøyingsvinkelen er uregelmessig.

- ▶ La en spesialist bytte ut trekkfjærene med en gang.

4.5 Kontroll av løperuller og førings Skinner

- ▶ Rengjør førings skinnene.
- ▶ Kontroller om det er slitasje på løperullene. Ved sterk slitasje eller skader må løperullene byttes ut av en sakkyndig.

4.6 Kontroll av låser**NB!****Pleiemiddel**

Uegnede pleiemidler kan føre til skader.

- ▶ Bruk bare spesielle pleiemidler for profilsylindere fra forhandleren. Bruk ikke olje eller grafitt.
- ▶ Smør lasen/rotasjonslasen med en vanlig smøreolje. Ikke bruk fett.

Kontroller låsen som vist på bilde 7b.2 og juster den om nødvendig.

4.7 Tilbehør

- ▶ Du må bare bruke originaldeler som passer til porten, slik at du sikrer at porten har korrekt kvalitet, sikkerhet, pålitelighet og lang levetid.
- ▶ Du må kun bruke en portåpner som er godkjent for garasjeporten iht. EN 13241-1. Følg den separate veiledningen for montering og bruk fra portåpnerens produsent. Sett begge rotasjonslåsene ut av funksjon.

5 Overflatebeskyttelse**5.1 Port med fylling av stål- / aluminiumsplate**

Portbladet er laget av galvanisert materiale med pulverlakkering i polyester. Riper eller småskader er ikke reklamasjonsgrunn. Lakker porten på nytt når det er nødvendig, ut fra de atmosfæriske forholdene på stedet.

Følg punktene nedenfor ved lakkering:

1. Puss overflaten forsiktig med fint sandpapir (min. 180-korning).
2. Rengjør portflaten med vann. Tørk deretter av.
3. Behandle overflaten med løsemiddelholdig 2K-epoksidgrunning, og lakker til slutt med vanlig kunstharpikslakk for utendørs bruk. De to strøkene må passe sammen. Følg lakkprodusentens anvisninger for påføring.

6 Renhold og pleie**6.1 Portflater av stål / aluminiumsplate**

- ▶ Vask portflatene med rent vann og en myk svamp, eller rens dem med vanlig lakkrensningmiddel.

6.2 Typeskilt

- ▶ Rengjør typeskiltet.
- Det må alltid være lett å lese.

7 Hjelp ved funksjonsfeil

Dersom porten går tungt eller har andre feil:

- ▶ Kontroller alle funksjonsdeler. Følg kapittel 4, *Kontroll og vedlikehold*.
- ▶ Kontakt en sakkyndig dersom noe er uklart.

8 Demontering

Porten må demonteres av en sakkyndig person og kasseres på fagmessig måte.

Innehåll

Verktyg för montering 129
 Artiklar i leveransen 130-131

1  **Säkerhetsanvisningar** **68**
 1.1 Sakkunniga 68
 1.2 Varningsanvisningar och symboler 68
 1.3 Korrekt användning 69
 1.4 Allmänna säkerhetsanvisningar 69
2 **Montering och idrifttagning** **69**
 2.1 Säkerhetsföreskrifter 69
 2.2 Montering 69
 2.2.1 Transportsäkring / Fyllning på plats 69
 2.2.2 Montering av handtag 70
 2.2.3 Takmontering 70
 2.2.4 Kontroll av portörelse 70
 2.3 Driftstart 70
 2.3.1 Kontrollera dragfjäderspänningen (bild 5.1) 70
3 **Manövrering för hand** **70**
 3.1 Säkerhetsföreskrifter 70
 3.2 Öppna porten med handtaget 70
 3.3 Låsa och låsa upp 70
4 **Kontroll och service** **71**
 4.1 Säkerhetsföreskrifter 71
 4.2 Kontrollera portens skick 71
 4.3 Kontrollera dragfjäderspänningen 71
 4.4 Byta portdragfjädrar 71
 4.5 Kontrollera löprullar och löpskenor 71
 4.6 Kontrollera lås och spärr 71
 4.7 Tillbehör 71
5 **Ytskydd** **71**
 5.1 Port med fyllning av stål- / aluminiumplåt 71
6 **Rengöring och skötsel** **71**
 6.1 Portytor av stål- / aluminiumplåt 71
 6.2 Typskylt 71
7 **Hjälp vid funktionsstörningar** **71**
8 **Demontering** **71**

 **Bildel** **129**

Överlåtelse och mångfaldigande av detta dokument, utnyttjande och överföring av dess innehåll är ej tillåtet utan vårt tillstånd. Överträdelse leder till skadestånd. Med förbehåll för ändringar vad gäller patent, användning eller mönster. Rätten till ändringar förbehålles.

Se till att denna bruksanvisning stannar hos portanvändaren!

Läs noga igenom denna bruksanvisning och följ alla anvisningar!

Denna anvisning är en **originalbruksanvisning** enligt EG-direktiv 2006/42/EG.

Den innehåller viktig information om säker montering och drift av garageporten samt om fackmässig skötsel och underhåll.

Förvara denna anvisning och garantihäftet på ett säkert ställe.

Skriv in serienumret (se typskylten).

Serien:

1  **Säkerhetsanvisningar**



Tillverkaren frånsäger sig ansvar för skador som uppstår till följd av ej avsett bruk eller felaktig användning.

1.1 Sakkunniga

Montering, idrifttagning och underhåll ska utföras av en sakkunnig (kompetent person enligt EN 12635) enligt denna anvisning. Kraven i normerna EN 12604 och EN 12635 måste härvid följas.

1.2 Varningsanvisningar och symboler

Särskilda säkerhetsanvisningar ges vid viktiga ställen. De är markerade med följande symboler och signalord.

	Den allmänna varningssymbolen markerar en fara som kan leda till skador eller dödsfall .
 VARNING	
Markerar en fara som kan leda till dödsfall eller svåra personskador.	
 VAR FÖRSIKTIG	
Markerar en fara som kan leda till lindriga eller måttliga skador.	
OBS!	
Markerar en fara som kan leda till att produkten skadas eller förstörs .	



Viktig anvisning för att undvika materialskador





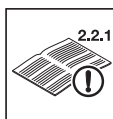

Tillåten anordning eller åtgärd



Se textdelen (t.ex. punkt 2.2.1)

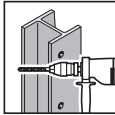
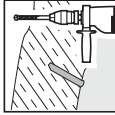

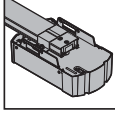
Se särskild monteringsanvisning för styrsystem resp. extra elektriska manöverelement

-  Manövrering för hand
-  Extra konstruktionsdetaljer
-  Långsam komponent
-  Borring i stål
-  Borring i betong / murverk
-  Kontroll
-  Dra åt förskruvningen ordentligt
-  Hörbar låsning
-  Maskineri
-  Avfallshantera komponent / förpackning

1.3 Korrekt användning

- Garageporten är avsedd för utomhusbruk. Den svänger utåt och öppnas uppåt.
- Garageporten är avsedd för drift med ett maskineri! Följ de separata anvisningarna för montering och manövrering av maskineriet.

1.4 Allmänna säkerhetsanvisningar

- Se till att portens öppningsområde alltid är fritt. Kontrollera att det inte finns några personer eller föremål i portens rörelseområde när porten används. Håll särskild uppsikt över barn.
- Lyft aldrig föremål och / eller personer med hjälp av porten.
- Montera inte på några extra delar! Dragfjädrarna är anpassade till portbladets vikt. Extra delar kan överbelasta fjädrarna.
- Inga komponenter får ändras eller tas bort. Det kan sätta viktiga säkerhetsdelar ur funktion. Använd endast originaldelar som är anpassade till garageporten.



- Skydda porten mot aggressiva och frätande medel, såsom salpeterreaktioner i sten eller murbruk, syror, lut, vägsalt, aggressiva ytbehandlingsämnen eller tätningsmaterial.
- Se till att det finns tillräcklig vattenavledning och ventilationen (torkmöjligheten) vid golv tätningen och nedre delen av karmen.
- Det kan vara farligt att använda porten under vindpåverkan.

2 Montering och idrifttagning

2.1 Säkerhetsföreskrifter

⚠ VARNING

Risk för personskador
Vid monteringen råder risk för personskador. Följ anvisningarna nedan:

-  ▶ Bär skyddsglasögon och skyddshandskar.
-  ▶ Kontrollera att fästianordningarna som ingår i leveransen är lämpade för underlaget. Använd endast lämpliga fästmaterial.
- ▶ Portanläggningen får endast monteras i bärande byggnadsdelar med tillstånd från byggnadsingenjör som ansvarar för beräkning av byggkonstruktionens hållfasthet.
- ▶ Säkra porten så att den inte kan falla ner.
- ▶ Stötta löpskenan säkert.
- ▶ Säkra portbladet så att det inte kan falla.
- ▶ Montera alla medlevererade infästningar enligt monteringsanvisningen!

2.2 Montering

Garageporten kan antingen byggas in inifrån bakom öppningen eller i öppningen.

Samtliga mått på illustrationerna är angivna i mm.

2.2.1 Transportsäkring / Fyllning på plats

⚠ VARNING

Portdragfjädrar står under spänning
Följ dessa anvisningar för att undvika skador.

- ▶ Sätt först fast hävarmen på porten och ta därefter bort transportsäkringen.

Fyllning på plats

- ▶ Sätt i fyllningen först och ta därefter bort transportsäkringen, så att porten inte flyger upp.
- ▶ Observera den maximalt tillåtna fyllningsvikten.

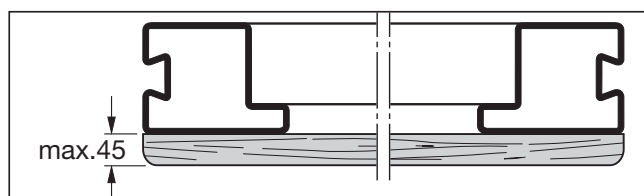

2.2.2 Montering av handtag

- Välj alltid stiftinställningen (a, b eller c) med största möjliga styrning för innerhandtaget.
- Korta av tappen på del ①, om måttet A är under 36 mm.

2.2.3 Takmontering

⚠ VAR FÖRSIKTIG

Utstickande förankring

Risk för skador vid montering i tak utan tillräckligt huvudutrymme.

- ▶ Korta av förankringen i höjd med löpskenans nederkant om så behövs.

2.2.4 Kontroll av portrörelse

- ▶ Kontrollera portrörelsen. För en felfri portrörelse måste diagonalmåtten a och b vara identiska.

För en enkel och säker montering ska man utföra arbetsstegen enligt bild 1 till bild 8 noggrant!

2.3 Driftstart

2.3.1 Kontrollera dragfjäderspänningen (bild 5.1)

- ▶ Öppna porten till hälften. Porten måste stanna i detta läge.

⚠ VARNING

Dragfjäderspänning

Eftersom portdragfjädrarna är kraftigt spända finns det risk för skador vid felaktig hantering.

- ▶ Dragfjäderspänningen ska endast ställas in av en sakkunnig och porten ska då vara öppen och säkrad, se bild 5.1.

Om porten sjunker kraftigt:

- ▶ Öka dragfjäderspänningen.

Om porten drar kraftigt uppåt:

- ▶ Minska dragfjäderspänningen.

⚠ VARNING

Portrörelse

Risk för skador inom portens rörelse- och öppningsområde.

- ▶ Kontrollera att det inte finns några personer eller föremål i portens rörelseområde när porten används. Håll särskild uppsikt över barn.
- ▶ Håll ett säkerhetsavstånd på 1300 mm framför porten.

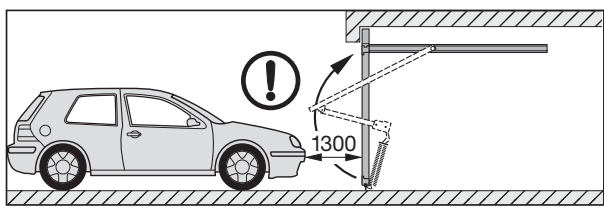

ANMÄRKNING:

- Om porten har ett maskineri, följ användaranvisningarna från maskineriets tillverkare. Gör en provkörning och kontrollera porten enligt kapitel 2, *Montering och idrifttagning*. Om garageporten har monterats och kontrollerats på ett fackmässigt sätt är den säker och enkel att hantera.

3 Manövrering för hand

3.1 Säkerhetsföreskrifter

⚠ VARNING

Portrörelse

Risk för skador inom portens rörelse- och öppningsområde.

- ▶ Kontrollera att det inte finns några personer eller föremål i portens rörelseområde när porten används. Håll särskild uppsikt över barn.

Öppna och stänga

Risk för skador om porten öppnas eller stängs på fel sätt.

Öppna för hand:

- ▶ Porten får endast öppnas med ytterhandtaget eller innerhandtaget, aldrig med hävarmen eller lin-klockan.
- ▶ Skjut alltid porten till ändläget och vänta tills den står still.

Stänga för hand:

- ▶ Använd endast ytterhandtaget, innerhandtaget eller lin-klockan för att stänga porten, aldrig hävarmen.
- ▶ Se till att spärren hakar i.

3.2 Öppna porten med handtaget

Öppna utifrån:

- ▶ Vrid handtaget ett 1/4 varv åt höger.

Öppna inifrån:

- ▶ Vrid handtaget ett 1/4 varv åt vänster.

En port som stängts med handtaget är inte låst. Använd nyckeln eller låsstiftet för att låsa den.

3.3 Låsa och låsa upp

Utifrån med nyckeln och inifrån med låsstiftet.

Låsa upp utifrån:

- ▶ Vrid nyckeln ett helt varv åt höger och dra ut den.

Låsa utifrån:

- ▶ Vrid nyckeln ett helt varv åt vänster och dra ut den.

Låsa upp utifrån – självlåsande:

1. Vrid nyckeln ett halvt varv åt höger och öppna porten lite.
2. Vrid tillbaka nyckeln till utgångsläget och dra ut den.

När man sedan stänger porten låses den.

Låsa upp inifrån:

- ▶ Skjut låsstiftet åt vänster.

Med denna upplåsning kan man sedan öppna porten utan nyckel.

Låsa inifrån:

- ▶ Skjut låsstiftet åt höger.

4 Kontroll och service

4.1 Säkerhetsföreskrifter

- ▶ Följande kontroll- och underhållsarbeten ska utföras minst en gång om året (eller var 6:e månad vid över 50 portcykler per dag). Arbetet ska utföras av en sakkunnig enligt denna anvisning.

⚠ VARNING

Risk för personskador

Det finns risk för skador vid kontroll och underhåll. Följ anvisningarna nedan:

- ▶ Koppla ifrån spänningen till maskineriet och styrsystemet.
- ▶ Funktionskomponenter, särskilt säkerhetskomponenter, får bara bytas ut av en sakkunnig.

4.2 Kontrollera portens skick

- ▶ Kontrollera visuellt portens allmänna skick samt alla komponenter och skyddsanordningar beträffande fullständighet, skick och verkan.
- ▶ Kontrollera att alla fästpunkter sitter fast. Dra åt skruvarna vid behov.
- ▶ Smörj in alla vridpunkter med vanlig smörjolja. Använd aldrig fett (se bild 4.6).

4.3 Kontrollera dragfjäderspänningen

Se kapitel 2, *Montering och idrifttagning*.

4.4 Byta portdragfjädrar

- ▶ Portdragfjädrarna ska bytas ut av en sakkunnig efter ca 25 000 portmanövreringar.

Detta måste göras vid cirka:

Portmanövreringar per dag	Tidsintervall
upp till 5	var 15:e år
6 – 10	var 8:e år
11 – 20	var 4:e år
21 – 40	var 2:e år
över 40	varje år

⚠ VAR FÖRSIKTIG

Uttänjd portdragfjäder

Risk för personskador pga att portdragfjädern har tänjts ut – lindningsavståndet är ojämnt.

- ▶ Låt en fackman byta ut portdragfjädern omgående.

4.5 Kontrollera löprullar och löpskenor

- ▶ Rengör löpskenorna.
- ▶ Kontrollera om löprullarna är slitna. Vid kraftigt slitage eller skada ska rullarna bytas ut av en sakkunnig.

4.6 Kontrollera lås och spärr

OBS!

Underhållsmedel

Olämpliga underhållsmedel kan orsaka skador.

- ▶ Använd endast speciella underhållsmedel för profilcylindrar från fackhandeln. Använd aldrig olja eller grafit.
- ▶ Smor lasen/rotasjonslasen med en vanlig smoreolja. Använd aldrig fett.

Kontrollera spärr enligt bild 7b.2 och ställ in den vid behov.

4.7 Tillbehör

- ▶ Använd endast originaldelar som är anpassade till garageporten för att säkerställa en hög kvalitet, säkerhet och pålitlighet samt en lång livslängd.
- ▶ Använd ett maskineri som är godkänt för porten enligt EN 13241-1. Följ de separata anvisningarna för montering och manövrering från maskineriets tillverkare. Båda vridreglarna ska sättas ur drift.

5 Ytskydd

5.1 Port med fyllning av stål- / aluminiumplåt

Portbladet är tillverkat av galvaniserat material och är polyestergrundat. Repor eller småskador utgör ingen orsak för reklamation. Gör ytterligare en slutstrykning om detta behövs på grund av väderförhållandena på platsen.

Följ då dessa arbetsmoment:

1. Slipa portytan lätt med fint slippapper (kornstorlek minst 180).
2. Rengör portytan med vatten och torka av den.
3. Bestryk portytan med lösningsmedelhaltig 2K-epoxid-häftgrund och vanlig syntetisk lackfärg för utomhusbruk. Anpassa de båda strykningarna till varandra. Följ lacktillverkarens arbetsanvisningar.

6 Rengöring och skötsel

6.1 Portytor av stål- / aluminiumplåt

- ▶ Rengör portytorna med rent vatten och en mjuk svamp eller med vanlig lackrengöring.

6.2 Typskylt

- ▶ Rengör typskylten. Den ska alltid vara tydligt läsbar.

7 Hjälp vid funktionsstörningar

Om porten går trögt eller uppvisar andra störningar:

- ▶ Kontrollera alla funktionskomponenter. Följ anvisningarna för detta i kapitlet 4, *Kontroll och service*.
- ▶ Kontakta en sakkunnig vid eventuella oklarheter.

8 Demontering

Porten ska demonteras och avfallshanteras av en sakkunnig enligt föreskrift.

Sisältö

Asennukseen tarvittavat työkalut	129
Toimitukseen sisältyvät tuotteet	130-131

1	⚠ Turvallisuusohjeet	72
1.1	Ammattilaiset	72
1.2	Käytetyt varoitukset ja symbolit	72
1.3	Määräysten mukainen käyttö	73
1.4	Yleiset turvaohjeet	73
2	Asennus ja käyttöönotto	73
2.1	Turvallisuusohjeet	73
2.2	Asennus	73
2.2.1	Kuljetuskiinnitys / täyte asennuspaikalla	73
2.2.2	Kädensijan asennus	74
2.2.3	Kattoasennus	74
2.2.4	Oven liikkeen tarkistus	74
2.3	Käyttöönotto	74
2.3.1	Oven vetojousikristimen tarkistaminen (kuva 5.1)	74
3	Käsin käyttö	74
3.1	Turvallisuusohjeet	74
3.2	Oven avaaminen kädensijaa käyttäen	74
3.3	Lukon avaaminen ja lukitseminen	74
4	Tarkastus ja huolto	75
4.1	Turvallisuusohjeet	75
4.2	Oven kunnan tarkistaminen	75
4.3	Oven vetojousikristimen tarkistaminen	75
4.4	Oven vetojousien uusiminen	75
4.5	Ohjauksien ja ohjauksikkojen tarkistaminen. 75	
4.6	Lukon ja lukituksen tarkistaminen	75
4.7	Tarvikkeet	75
5	Pinnan suojaaminen	75
5.1	Teräksisellä / alumiinipelistä valmistetulla täytteellä varustettu ovi	75
6	Puhdistus ja hoito	75
6.1	Teräksiset / alumiinipelistä valmistetut ovipinnat	75
6.2	Tyypikilpi	75
7	Ohjeet toimintahäiriöihin	75
8	Purkaminen	75



Kuvaosa	127
---------------	-----

Tämän dokumentin luovuttaminen kolmansille tahoille tai sen kopioiminen, sen sisällön käyttö tai tietojen välittäminen eteenpäin on kiellettyä, mikäli sitä ei ole nimenomaisesti sallittu. Määräysten vastainen käyttö velvoittaa korvausvaatimusten maksamiseen. Kaikki patentointia ja käyttömallien tai näytemallien kirjaamista koskevat oikeudet pidätetään. Oikeudet muutoksiin pidätetään.

Huolehdi, että tämä ohje pysyy oven käyttäjän hallussa!

Lue tämä käyttöohje ja noudata sen ohjeita!

Tämä ohje on EY-direktiivin 2006/42/EY mukainen **alkuperäiskäyttöohje**.

Siinä on tärkeää autotallin oven asennusta, käyttöä ja asianmukaista hoitoa sekä huoltoa koskevaa tietoa. Säilytä huolellisesti tämä ohje ja takuutodistus. Kirjaa sarjanumero ylös (ks. tyypikilpi).

Sarjanro:

1 ⚠ Turvallisuusohjeet

Valmistaja ei ole vastuussa vahingoista, jotka ovat syntyneet näiden ohjeiden noudattamatta jättämisestä.

1.1 Ammattilaiset

Anna asennus-, käyttöönotto- ja huoltotyöt tätä käyttöohjetta noudattavan ammattilaisen (pätevä henkilö standardin EN 12635 mukaisesti) suoritettavaksi. Standardien EN 12604 ja EN 12635 vaatimuksia on noudatettava.

1.2 Käytetyt varoitukset ja symbolit

Kaikissa tärkeissä kohdissa on erityiset turvaohjeet. Ne on merkitty seuraavilla symboleilla ja merkisanoin.



Yleinen varoitussymboli merkitsee vaaraa, joka voi johtaa **loukkaantumiseen tai kuolemaan**.

⚠ VAROITUS

Merkitsee vaaraa, joka voi johtaa kuolemaan tai vakavaan loukkaantumiseen.

⚠ VARO

Merkitsee vaaraa, joka voi johtaa lieviin tai keskivakaviin loukkaantumisiin.

VAROITUS

Merkitsee vaaraa, joka voi johtaa **tuotteen vaurioitumiseen tai tuhoutumiseen**.



Tärkeä ohje esinevahinkojen välttämiseksi



Sallittu järjestys tai toiminta

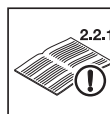

Ks. kuvaosa (esim. kohta 2.2.1)



Katso ohjauksen tai sähköisten lisäelementtien erilliset asennusohjeet



1.3 Määräysten mukainen käyttö

- Autotallin ovi soveltuu ulkokäyttöön, se nousee ulospäin ja avautuu ylöspäin.
- Autotallin ovi on tarkoitettu käytettäväksi käyttölaiteella. Noudata käyttölaitteen erillisiä asennus- ja käyttöohjeita.

1.4 Yleiset turvaohjeet

- Pidä oven nousu- ja avautumisalue aina vapaana. Varmista, että ovea avattaessa sen liikealueella ei ole henkilöitä, varsinkaan lapsia, eikä myöskään esineitä.
- Älä koskaan nosta esineitä ja / tai henkilöitä ovelta.
- Älä asenna oveen minkäänlaisia vieraita rakenneosia! Vetojouset on mitoitettu täsmälleen oven painoa vastaavasti. Ylimääräiset rakenteet voivat ylikuormittaa jousia.
- Älä muuta tai poista mitään rakenneosia! Se voi häiritä tärkeiden turvarakenteiden toimintaa. Käytä vain autotallin oven kanssa yhteensopivia alkuperäisosia.

- Suojaa ovi voimakkailta ja syövyttäviltä aineilta, kuten kiven salpietarireaktioilta tai laastilta, hapolta, lipeältä, maantiesuolalta, voimakasvaikutteisilta maaleilta tai tiivistysaineilta.
- Varmista, että vesi poistuu riittävän nopeasti ja ilma pääsee kiertämään (kuivuminen) lattiativisteen ja saranaosien kohdalla.
- Oven käyttö kovalla tuulella voi olla vaarallista.

2 Asennus ja käyttöönotto

2.1 Turvallisuusohjeet

⚠ VAROITUS	
Loukkaantumisvaara	
Asennuksesta voi aiheutua loukkaantumisvaara. Noudata seuraavia ohjeita:	
	▶ Käytä suojalaseja ja turvakäsineitä.
	▶ Tarkista toimitukseen sisältyvien kiinnitysvälineiden sopivuus rakennuspaikalla vallitseviin olosuhteisiin. Käytä vain sopivia kiinnitysvälineitä.
	▶ Kiinnitä ovilaitteisto kantaviin rakennusosiin vain statiikan asiantuntijan luvalla.
	▶ Varmista, ettei ovi pääse kaatumaan.
	▶ Tue ohjauskisko varmasti paikoilleen.
	▶ Kiinnitä ovilehti putoamisen varalta.
	▶ Asenna kaikki toimitetut kiinnikkeet asennusohjeen mukaisesti.

2.2 Asennus

Autotallinovi voidaan asentaa sisäpuolelta käsin oviaukon taakse tai oviaukkoon.

Kaikki mitat kuvaosassa on ilmoitettu millimetreinä.

2.2.1 Kuljetuskiinnitys / täyte asennuspaikalla

⚠ VAROITUS	
Oven vetojousi on jännitteen alaisena	
Noudata seuraavia ohjeita loukkaantumisien välttämiseksi.	
	▶ Kiinnitä ensin nostovarsi oveen ja poista sen jälkeen kuljetusvarmistin.
Täyte asennuspaikalla	
	▶ Kiinnitä ensin täyte ja poista sen jälkeen kuljetuskiinnitys, jotta ovi ei syöksy ylöspäin.
	▶ Ota huomioon suurin sallittu täytteen paino.

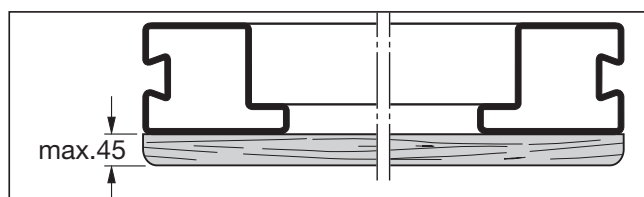

2.2.2 Kädensijan asennus

- Valitse aina sokan säätö (**a**, **b** tai **c**) mahdollisimman suurella sisäpuolen kädensijan ohjaimella.
- Lyhennä osan © tappeja, mikäli mitta **A** jää alle 36 mm.

2.2.3 Kattoasennus

⚠ VARO

Yläpuolella oleva ankkuri

Kattoasennuksessa, jossa ei ole tarpeeksi pään yläpuolista tilaa, on loukkaantumisvaara.

- ▶ Lyhennä tarvittaessa ankkuria ohjauksiskojen alareunan suuntaan.

2.2.4 Oven liikkeen tarkistus

- ▶ Tarkista oven liike.

Esteettömän oven liikkumisen vuoksi diagonaalimittojen **a** ja **b** on oltava samat.

Asennus sujuu helposti ja turvallisesti, kun noudatat tarkasti kuvien 1 – 8 mukaisia työvaiheita.

2.3 Käyttöönotto

2.3.1 Oven vetojousikivistimen tarkistaminen (kuva 5.1)

- ▶ Avaa ovi puoleen korkeuteen. Oven tulee pysyä tässä asennossa.

⚠ VAROITUS

Oven vetojousikivistin

Oven kireän vetojousikivistimen epäasianmukainen käsittely aiheuttaa loukkaantumisvaaran.

- ▶ Anna ammattilaisen säätää oven vetojousikivistin **kuvan 5.1** mukaisesti ainoastaan avattuun ja kiinnitettyyn oveen.

Mikäli ovi vajoaa selvästi alas päin:

- ▶ Kiristä vetojousikivistintä.

Mikäli ovi nousee selvästi ylös päin:

- ▶ Laske vetojousikivistintä.

⚠ VAROITUS

Oven liikkeet

Oven nousu- ja avautumisalueella on loukkaantumisvaara.

- ▶ Varmista, ettei oven liikealueella ole ovea avattaessa henkilöitä, etenkin lapsia eikä myöskään esineitä.
- ▶ Pidä oven edessä 1300 mm:n turvaetäisyys.

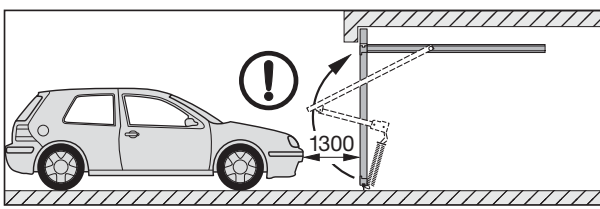

OHJE:

- Noudata käyttölaitteen valmistajan käyttöohjetta, jos ovela on käyttölaite.

Suorita koekäyttö ja tarkista ovi luvun 2, *Asennus ja käyttöönotto* mukaisesti.

Kun autotallin ovi on asennettu ja tarkistettu asianmukaisesti, se on kevytliikkeinen, turvallinen ja helppo käyttää.

3 Käsin käyttö

3.1 Turvallisuusohjeet

⚠ VAROITUS

Oven liikkeet

Oven nousu- ja avautumisalueella on loukkaantumisvaara.

- ▶ Varmista, ettei oven liikealueella ole ovea avattaessa henkilöitä, etenkin lapsia eikä myöskään esineitä.

Avaaminen ja sulkeminen

Väärästä avaamis- tai sulkemistavasta aiheutuu loukkaantumisvaara.

Käsin avaaminen

- ▶ Avaa ovi ainoastaan ulkopuolen tai sisäpuolen kädensijaa käyttäen, älä missään tapauksessa nostovarrella tai köysikellolla.
- ▶ Työnnä ovi aina loppuasentoon ja odota, kunnes ovi pysähtyy.

Käsin sulkeminen:

- ▶ Sulje ovi ainoastaan ulkopuolen tai sisäpuolen kädensijalla tai köysikellolla, älä missään tapauksessa nostovarrella!
- ▶ Tarkista, että lukitus kiinnittyy.

3.2 Oven avaaminen kädensijaa käyttäen

Avaaminen ulkopuolelta:

- ▶ Käännä kädensijaa 1/4 kierrosta oikealle.

Avaaminen sisäpuolelta:

- ▶ Käännä kädensijaa 1/4 kierrosta vasemmalle. Kädensijalla suljettu ovi ei ole lukittu. Käytä lukitsemiseen avainta tai sokkaa.

3.3 Lukon avaaminen ja lukitseminen

Ulkopuolelta avaimella ja sisäpuolelta sokalla.

Ulkopuolelta avaaminen:

- ▶ Käännä avainta kokonainen kierros oikealle ja vedä avain ulos.

Ulkopuolelta lukitseminen:

- ▶ Käännä avainta kokonainen kierros vasemmalle ja vedä avain ulos.

Ulkopuolelta avaaminen – itselukitus:

1. Käännä avainta 1/2 kierrosta oikealle ja avaa ovi kevyesti.
2. Käännä avain taas takaisin lähtöasentoon ja vedä avain ulos.

Lukko on oven sulkemisen jälkeen taas lukossa.

Sisäpuolelta avaaminen:

- ▶ Työnnä sokkaa vasemmalle.

Näin avaamalla voit avata oven ilman avainta.

Sisäpuolelta lukitseminen:

- ▶ Työnnä sokkaa oikealle.

4 Tarkastus ja huolto

4.1 Turvallisuusohjeet

- ▶ Ammattitaitoisen henkilön on tarkastettava ja huollettava ovi tämän käyttöohjeen mukaisesti vähintään kerran vuodessa (6 kuukauden välein, mikäli ovea käytetään yli 50 kertaa päivässä).

⚠ VAROITUS

Loukkaantumiswaara

Loukkaantumiswaara tarkistus- ja huoltotöiden aikana. Noudata seuraavia ohjeita:

- ▶ Kytke käyttölaitteen ja ohjauksen jännite pois päältä.
- ▶ Vain ammattilainen saa vaihtaa toimintaan vaikuttavia osia, etenkin turvalaitteiden rakenneosia.

4.2 Oven kunnan tarkistaminen

- ▶ Tarkista oven yleiskunto ja kaikkien rakenneosien ja turvalaitteiden täydellisyys, kunto ja toimivuus silmämääräisesti.
- ▶ Tarkkaile, että kaikki kiinnitykset ovat tiukasti kiinni. Kiristä ruuveja tarvittaessa tiukemmalle.
- ▶ Voitele kaikki käänkökohdat tavallisella voiteluöljyllä. Älä käytä rasvaa (ks. kuva 4.6).

4.3 Oven vetojousikivistimen tarkistaminen

Ks. luku 2 *Asennus ja käyttöönotto*.

4.4 Oven vetojousien uusiminen

- ▶ Anna ammattilaisen uusida oven vetojouset n. 25 000 käyttökerran jälkeen.

Tämä on tarpeellista keskimäärin:

Oven käyttökerrat päivässä		Aikaväli
0 – 5	joka	15. vuosi
6 – 10	joka	8. vuosi
11 – 20	joka	4. vuosi
21 – 40	joka	2. vuosi
yli 40		vuosittain

⚠ VARO

Pidentyneet oven kiristysjouset

Pidentyneistä oven kiristysjousta aiheutuva loukkaantumiswaara - kierrevälit ovat epäsäännölliset.

- ▶ Anna heti ammattilaisen vaihtaa oven kiristysjouset.

4.5 Ohjausrullien ja ohjauskiskojen tarkistaminen

- ▶ Puhdista ohjauskiskot.
- ▶ Tarkista ohjauskiskot kulumien varalta. Anna ammattilaisen vaihtaa kovasti kuluneet tai vaurioituneet ohjausrullat.

4.6 Lukon ja lukituksen tarkistaminen

VAROITUS

Hoitoaineet

Sopimattomat hoitoaineet voivat aiheuttaa vaurioita.

- ▶ Käytä sylinterin puhdistamiseen vain jälleenmyyjän toimittamia erikoishoitoaineita. Älä käytä öljyjä äläkä grafiittia.
- ▶ Voitele lukituksen käänkökohdat tavallisella voiteluöljyllä. Älä käytä rasvaa.

Tarkista lukitus kuvan 7b.2 mukaisesti ja lukitse tarvittaessa uudelleen.

4.7 Tarvikkeet

- ▶ Käytä ainoastaan autotallin oven kanssa yhteensopivia alkuperäisosa, varmistaaksesi korkean laadun, turvallisuuden, luotettavuuden ja pitkän käyttöiän.
- ▶ Käytä vain autotallin oveen sallitua standardin EN 13241-1 mukaista käyttölaitetta. Noudata käyttölaitteen valmistajan erillisiä asennus- ja käyttöohjeita. Poista molemmat käänkösalvat käytöstä.

5 Pinnan suojaaminen

5.1 Teräksisellä / alumiinipelistä valmistetulla täytteellä varustettu ovi

Ovilehti on valmistettu sinkitystä materiaalista ja siinä on polyesteripulverimaalaus. Naarmut tai pienet vauriot eivät riitä reklamaation syyksi. Toista viimeistely tarvittaessa, paikallisen ilmaston kuormituksen niin vaatiessa.

Noudata viimeistelyn yhteydessä seuraavia vaiheita:

1. Hio ovipinta kevyesti hienolla hiekkapaperilla (vähimmäisraekoko 180).
2. Puhdista ovipinta vedellä ja kuivaa se.
3. Maalaa ovipinta liuotinhenteisellä kaksikomponenttisella epoksipohjamaalilla ja tavallisella ulkotiloihin tarkoitetulla keinohartsimaalilla. Sävytä maalit toisiinsa. Noudata tässä maalinvalmistajan käsittelyohjeita.

6 Puhdistus ja hoito

6.1 Teräksiset / alumiinipelistä valmistetut ovipinnat

- ▶ Puhdista ovipinnat puhtaalla vedellä ja pehmeällä sienellä tai tavallisella maalinpuhdistusaineella.

6.2 Tyypikilpi

- ▶ Puhdista tyypikilpi.
- Kilven tekstin on oltava aina selvästi luettavissa.

7 Ohjeet toimintahäiriöihin

Oven ollessa raskas käyttää tai muiden häiriöiden yhteydessä:

- ▶ Tarkista toimintaan vaikuttavat osat. Noudata tässä lukua 4, *Tarkastus ja huolto*.
- ▶ Kysy epäselvissä tilanteissa neuvoa ammattilaiselta.

8 Purkaminen

Anna ammattilaisen purkaa ja hävittää ovi asianmukaisesti.

Indholdsfortegnelse

Nødvendigt værktøj til montering	129
Medleverede artikler	130-131

1	⚠ Sikkerhedsanvisninger.....	76
1.1	Sagkyndige personer.....	76
1.2	Anvendte advarselshenvisninger og symboler	76
1.3	Tilsigtet anvendelse	77
1.4	Generelle sikkerhedsanvisninger	77
2	Montering og ibrugtagning	77
2.1	Sikkerhedsanvisninger.....	77
2.2	Montering	77
2.2.1	Transportsikring / fyldning fra bygherrens side.....	77
2.2.2	Montering af greb	78
2.2.3	Loftsmontage	78
2.2.4	Kontrol af portkørslen	78
2.3	Ibrugtagning	78
2.3.1	Kontrol af trækfjederspændingen (fig. 5.1) ..	78
3	Manuel betjening	78
3.1	Sikkerhedsanvisninger.....	78
3.2	Åbning af porten med grebet.....	78
3.3	Oplåsning og låsning	78
4	Kontrol og service	79
4.1	Sikkerhedsanvisninger.....	79
4.2	Kontrol af portens tilstand	79
4.3	Kontrol af trækfjederspændingen.....	79
4.4	Udskiftning af trækfjedre	79
4.5	Kontrol af køreruller og -skinner	79
4.6	Kontrol af låsen.....	79
4.7	Tilbehør.....	79
5	Overfladebeskyttelse	79
5.1	Port med med fyldning af stål / aluminiumsplade.....	79
6	Rengøring og pleje	80
6.1	Portarealer af stål / aluminiumsplade	80
6.2	Typeskilt.....	80
7	Hjælp ved funktionsfejl	80
8	Demontering	80



Billeddel	129
------------------------	------------

Sørg for, at denne vejledning bliver hos brugeren af porten!

Læs og overhold denne vejledning!

Denne vejledning er en **original betjeningsvejledning** iht. EF-direktivet 2006/42/EF.

Den giver dig vigtige informationer om sikker montering, om driften og om faglig korrekt pleje og service af garageporten.

Opbevar denne vejledning og garantihæftet omhyggeligt.

Indsæt serienummeret (se typeskiltet).

Serie-nr.:

1 ⚠ Sikkerhedsanvisninger

Skader, der opstår som følge af tilsidesættelse af denne vejledning og sikkerhedsanvisningerne, fritager producenten for ansvar.

1.1 Sagkyndige personer

Lad en sagkyndig person (kompetent person iht. DS/EN 12635) gennemføre monteringen, ibrugtagningen og vedligeholdelsesarbejderne iht. denne vejledning. Bestemmelserne i DS/EN 12604 og DS/EN 12635 skal overholdes.

1.2 Anvendte advarselshenvisninger og symboler

Der gives specielle sikkerhedsanvisninger på de forskellige vigtige steder. De er markeret med følgende symboler og signalord.



Det generelle advarselssymbol henviser til en fare, der kan medføre **kvæstelser eller dødsfald**.

⚠ ADVARSEL

Henviser til en fare, der kan medføre dødsfald eller alvorlige kvæstelser.

⚠ FORSIGTIG

Henviser til en fare, der kan medføre lette eller middelsvære kvæstelser.

BEMÆRK!

Henviser til en fare, der kan medføre **beskadigelse eller ødelæggelse af produktet**.



Vigtig henvisning for at undgå materielle skader



Tilladt placering eller aktivitet



Se tekstdelen (fx punkt 2.2.1)

Det er ikke tilladt at give dette dokument videre eller at mangfoldiggøre det, bruge det i anden sammenhæng eller at meddele dets indhold til andre, medmindre der udtrykkeligt er givet tilladelse hertil.

Overtrædelser medfører pligt til skadeserstatning. Alle rettigheder forbeholdes i tilfælde af patenttildeling, registrerede varemærker eller beskyttet design. Ret til ændringer forbeholdes.

	Se separat monteringsvejledning for styringen eller ekstra elektriske betjeningslementer
	Manuel betjening
	Ekstra komponenter
	Langsom komponent
	Boring i stål
	Boring i beton / murværk
	Kontrol
	Spænd skruesamlingen fast
	Falder hørbart i hak
	Motor
	Bortskaffelse af komponent / emballage

1.3 Tilsigtet anvendelse

- Garageporten egner sig til udendørs brug, den vipper udad og åbner op efter.
- Garageporten er beregnet til drift med en motor. Vær opmærksom på de separate anvisninger for monteringen og betjeningen af motoren.



1.4 Generelle sikkerhedsanvisninger

- Hold altid portens vippe- og åbningsområde frit. Sørg for, at der hverken befinder sig personer, specielt børn, eller genstande for tæt på porten ved portbetjening.
- Løft aldrig genstande og / eller personer med porten.
- Anbring ingen ekstra fremmede komponenter! Trækfjederne er tilpasset til portbladets vægt. Ekstra påbyggede komponenter kan overbelaste fjederne.

- Fjern ingen komponenter og foretag ingen ændringer på dem! Du kan derved sætte vigtige sikkerhedskomponenter ud af drift. Brug udelukkende originale dele, der er afstemt efter garageporten.
- Beskyt porten mod aggressive og ætsende stoffer som fx salpeterreaktioner fra sten eller mørtel, syrer, lud, vejsalt, aggressivt virkende maling eller tætningsmateriale, da der ellers er fare for korrosion.
- Sørg for tilstrækkeligt vandafløb og for ventilation (tørring) ved bundtætningen og karmens dele.
- Brug af porten ved vindpåvirkning kan være farligt.

2 Montering og ibrugtagning

2.1 Sikkerhedsanvisninger

⚠ ADVARSEL	
Risiko for kvæstelser	
Ved monteringen er der fare for kvæstelser. Overhold følgende anvisninger:	
	▶ Bær beskyttelsesbriller og beskyttelseshandsker.
	▶ Kontrollér de medleverede fastgørelsesmidlers egnethed i forhold til de bygningsmæssige omstændigheder. Brug kun egnede fastgørelsesmidler.
	▶ Fastgør kun portanlægget til bærende bygningsdele med tilladelse fra statikeren.
	▶ Sikr, at porten ikke kan vælte.
	▶ Støt køreskinnen på en sikker måde.
	▶ Sørg for at sikre portbladet mod at kunne falde ned.
	▶ Montér alle medleverede fastgørelsesdele i overensstemmelse med monteringsvejledningen!

2.2 Montering

Garageporten kan indbygges indefra bag ved åbningen eller i selve åbningen.

Alle målangivelser i billeddelen er i mm.

2.2.1 Transportsikring / fyldning fra bygherrens side

⚠ ADVARSEL	
Trækfjederen er spændt	
Overhold følgende anvisninger for at undgå kvæstelser.	
	▶ Fastgør først momentarmen på porten, og fjern derefter transportsikringen.
Fyldning fra bygherrens side	
	▶ Anbring først fyldingen og fjern derefter transportsikringen, så porten ikke farer op.
	▶ Overhold den maks. tilladte fyldingsvægt.

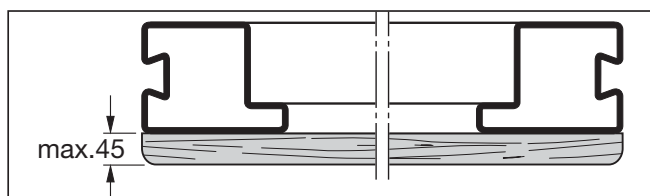

2.2.2 Montering af greb

- Vælg altid den stiftindstilling (a, b eller c) der giver størst mulig føring for det indvendige greb.
- Afkort tappen på del (C), hvis målet A er under 36 mm.

2.2.3 Loftsmontering

⚠ FORSIGTIG

Forankringer, som rager ud

Ved montering i loftet uden tilstrækkelig plads over hovedet er der fare for tilskadekomst.

- ▶ Afkort om nødvendigt forankringerne, så de flugter med underkanten af køreskinnen.

2.2.4 Kontrol af portkørslen

- ▶ Kontrollér portkørslen.

For at portkørslen kan fungere uden problemer skal diagonalmålene a og b være ens.

Monteringsarbejdet udføres nemt og sikkert ved omhyggeligt at gennemføre arbejdsstrinene iht. fig. 1 til fig. 8!

2.3 Ibrugtagning

2.3.1 Kontrol af trækfjederspændingen (fig. 5.1)

- ▶ Åbn porten til halvåben stilling. Porten skal forblive i denne position.

⚠ ADVARSEL

Trækfjederspænding

Ved usagkyndig anvendelse er der fare for at komme til skade pga. den høje trækfjederspænding.

- ▶ Lad kun en sagkyndig person indstille portens trækfjederspænding iht. fig. 5.1, når porten er åben og sikret.

Hvis porten synker tydeligt ned:

- ▶ Forøg trækfjederspændingen.

Hvis porten trækker tydeligt opefter:

- ▶ Slæk trækfjederspændingen.

⚠ ADVARSEL

Portbevægelse

I portens vippe- og åbningsområde er der fare for kvæstelser.

- ▶ Vær opmærksom på, at der hverken befinder sig personer, specielt børn, eller genstande i portens bevægelsesområde ved portbetjening.

- ▶ Overhold en sikkerhedsafstand på 1300 mm til porten.

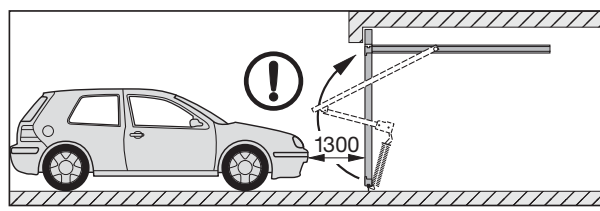

OBS:

- For porte med portåbner skal betjeningsanvisningerne fra producenten af portåbneren overholdes.

Foretag en prøvekørsel og kontrollér porten i henhold til kapitel 2, *Montering og ibrugtagning*.

Hvis garageporten er monteret korrekt og er blevet kontrolleret, er den letgående, funktionssikker og nem at betjene.

3 Manuel betjening

3.1 Sikkerhedsanvisninger

⚠ ADVARSEL

Portbevægelse

I portens vippe- og åbningsområde er der fare for kvæstelser.

- ▶ Vær opmærksom på, at der hverken befinder sig personer, specielt børn, eller genstande i portens bevægelsesområde ved portbetjening.

Åbning og lukning

Der er fare for at komme til skade ved forkert åbning eller lukning.

Manuel åbning:

- ▶ Porten må kun åbnes med det udvendige eller indvendige greb, aldrig ved hjælp af momentarmen eller med wirehåndtaget.
- ▶ Skub porten, indtil den når yderstillingen; vent, indtil porten står stille.

Manuel lukning:

- ▶ Porten må kun lukkes med det udvendige eller indvendige greb eller med wirehåndtaget, aldrig ved hjælp af momentarmen!
- ▶ Vær opmærksom på, at låsen går i hak.

3.2 Åbning af porten med grebet

Åbning udefra:

- ▶ Drej grebet 1/4 omdrejning til højre.

Åbning indefra:

- ▶ Drej grebet 1/4 omdrejning til venstre. Når porten er lukket med håndgrebet, er den ikke låst. Lås porten med nøgle eller sikringstap.

3.3 Oplåsning og låsning

Udefra med nøglen og indefra med sikringstappen.

Oplåsning udefra:

- ▶ Drej nøglen en hel omdrejning til højre og træk nøglen ud.

Låsning udefra:

- ▶ Drej nøglen en hel omdrejning til venstre og træk nøglen ud.

Oplåsning udefra - selvaflåsende:

1. Drej nøglen en 1/2 omdrejning til højre, åbn porten lidt.
2. Drej nøglen tilbage til udgangspositionen igen og træk nøglen ud.

Låsen er låst igen, når porten er blevet lukket.

Oplåsning indefra:

- ▶ Skyd sikringstappen til venstre.

Med denne oplåsning kan du derefter åbne porten uden nøgle.

Låsning indefra:

- ▶ Skyd sikringstappen til højre.

4 Kontrol og service

4.1 Sikkerhedsanvisninger

- ▶ De følgende kontrol- og vedligeholdelsesarbejder skal gennemføres mindst én gang om året (hver 6. måned ved mere end 50 portbetjeninge om dagen) af en sagkyndig person i overensstemmelse med denne vejledning.

⚠ ADVARSEL**Risiko for kvæstelser**

Fare for kvæstelser ved kontrol og service. Overhold følgende anvisninger:

- ▶ Motoren og styringen skal være spændingsfri.
- ▶ Funktionsdele, især sikkerhedskomponenter, må kun udskiftes af en sagkyndig person.

4.2 Kontrol af portens tilstand

- ▶ Gennemfør en visuel kontrol af portens generelle tilstand for at kontrollere, om alle konstruktionsdele og sikkerhedsanordninger er komplette, virker og er i god stand.
- ▶ Kontrollér at alle fastgørelsespunkter er faste. Stram om nødvendigt skruerne.
- ▶ Smør alle omdrejningspunkter med en gængs smøreolie. Brug ikke fedt (se **fig. 4.6**).

4.3 Kontrol af trækfjederspændingen

Se kapitlet 2, *Montering og ibrugtagning*.

4.4 Udskiftning af trækfjedre

- ▶ Få en sagkyndig person til at udskifte portens trækfjedre efter ca. 25.000 portkørsler.

Afhængigt af portens brug er dette påkrævet ca.:

Portbetjeninge pr. dag	Tidsrum	
op til 5	hvert	15. år
6 – 10	hvert	8. år
11 – 20	hvert	4. år
21 – 40	hvert	2. år
mere end 40		hvert år

⚠ FORSIGTIG**Udslidt trækfjeder**

Fare for kvæstelse som pga. en udslidt trækfjeder - afstanden mellem vindingerne er uregelmæssig.

- ▶ Få omgående en sagkyndig til at udskifte trækfjederen.

4.5 Kontrol af køreruller og -skinner

- ▶ Rens køreskinnerne.
- ▶ Kontrollér kørerullerne for slitage. Ved kraftigt slid eller i tilfælde af beskadigelse skal de udskiftes af en sagkyndig person.

4.6 Kontrol af låsen

BEMÆRK!**Plejemidler**

Uegnede plejemidler kan medføre beskadigelser.

- ▶ Brug kun specielle plejemidler til profilcylindre fra forhandleren. Brug ikke olie eller grafit.
- ▶ Smør lasens drejefaller med en almindelig smøreolie. Brug ikke fedt.

Kontrollér låsningen iht. **fig. 7b.2** og indstil den om nødvendigt.

4.7 Tilbehør

- ▶ Brug udelukkende originale dele, der er tilpasset til garageporten, så det høje niveau mht. kvalitet, sikkerhed, pålidelighed og lang levetid sikres.
- ▶ Brug kun portautomatik, der er godkendt til garageporten iht. DS/EN 13241-1. Overhold de separate anvisninger vedrørende montering og betjening fra producenten af portautomatikken. Sæt begge drejefaller ud af drift.

5 Overfladebeskyttelse

5.1 Port med med fyldning af stål / aluminiumsplade

Portbladet er af galvaniseret materiale og med polyester-belægning. Ridser eller mindre beskadigelser er ikke grund til reklamation. Forny den afsluttende maling efter behov og passende til den lokale atmosfæriske belastning.

Ved udførelse af dette arbejde skal følgende trin følges:

1. Slib portens overflade let med fint slibepapir (min. kornstørrelse 180).
2. Rengør portens overflade med vand og lad den tørre.
3. Påfør en opløsningsmiddelholdig 2k-epoxy hæftegrund og en almindelig kunstharpikslak til udendørs brug på portens overflade. Afstem begge lag efter hinanden. Vær opmærksom på lakproducentens forarbejdningsanvisninger.

6 Rengøring og pleje

6.1 Portarealer af stål / aluminiumsplade

- ▶ Rengør portens overflade med rent vand og en blød svamp eller almindelig lakrens.

6.2 Typeskilt

- ▶ Rengør typeskiltet.

Det skal altid kunne læses uden problemer.

7 Hjælp ved funktionsfejl

Hvis porten kører trægt eller ved andre driftsforstyrrelser:

- ▶ Kontrollér alle funktionsdele. Overhold anvisningerne i kapitlet 4, *Kontrol og service*.
- ▶ I tilfælde af uklarheder bedes du henvende dig til en sagkyndig.

8 Demontering

Lad en sagkyndig instans afmontere og bortskaffe porten fagkyndigt.

Obsah

B	Náradie potrebné na montáž	129
A	Dodané výrobky	130-131
1	⚠ Bezpečnostné pokyny	81
1.1	Odborne spôsobilé osoby	81
1.2	Použitie výstražné pokyny a symboly	81
1.3	Určený spôsob použitia	82
1.4	Všeobecné bezpečnostné pokyny	82
2	Montáž a uvedenie do prevádzky	82
2.1	Bezpečnostné pokyny	82
2.2	Montáž	82
2.2.1	Prepravná poistka / Výplň zo strany stavebníka	82
2.2.2	Montáž kľučky	83
2.2.3	Stropná montáž	83
2.2.4	Kontrola chodu brány	83
2.3	Uvedenie do prevádzky	83
2.3.1	Kontrola napätia ťažných pružín brány (obr. 5.1)	83
3	Obsluha rukou	83
3.1	Bezpečnostné pokyny	83
3.2	Otvorenie brány s madlom	83
3.3	Odblokovanie a zablokovanie zámku	83
4	Kontrola a údržba	84
4.1	Bezpečnostné pokyny	84
4.2	Kontrola stavu brány	84
4.3	Kontrola napätia ťažných pružín brány	84
4.4	Výmena ťažných pružín	84
4.5	Kontrola vodiacich kladiek a vodiacich koľajníc	84
4.6	Kontrola zámku a blokovania	84
4.7	Príslušenstvo	84
5	Povrchová ochrana	84
5.1	Brána s výplňou z ocele / hliníkového plechu	84
6	Čistenie a starostlivosť	84
6.1	Plochy brány z ocele / hliníkového plechu ...	84
6.2	Výrobný štítok	85
7	Pomoc pri funkčných poruchách	85
8	Demontáž	85
	Obrazová časť	127



Obrazová časť

Zabezpečte, aby tento návod zostal u prevádzkovateľa brány!

Prečítajte si a dodržujte tento návod!

Tento návod je **originálnym návodom na použitie** v zmysle smernice ES 2006/42/ES.

Nájdete v ňom dôležité informácie pre bezpečnú montáž, prevádzku a pre odborné ošetrovanie a údržbu garážovej brány.

Tento návod a záručný list spolu starostlivo uschovajte.

Zaznačte sériové číslo (pozri výrobný štítok).

Sériové č.:

1 ⚠ Bezpečnostné pokyny

Škody, ktoré vznikli v dôsledku nedodržania tohto návodu a bezpečnostných pokynov, zbavujú výrobcu povinností vyplývajúcich zo záruky.

1.1 Odborne spôsobilé osoby

Prenechajte montáž, uvedenie do prevádzky a údržbu odborníkovi (kompetentná osoba podľa EN 12635) podľa tohto návodu. Pritom je potrebné dodržiavať požiadavky noriem EN 12604 a EN 12635.

1.2 Použitie výstražné pokyny a symboly

Špeciálne bezpečnostné pokyny sú umiestnené vždy na príslušných dôležitých miestach. Sú označené nasledujúcimi symbolmi a heslami.

	Všeobecný výstražný symbol označuje nebezpečenstvo, ktoré môže viesť ku poraniam alebo smrti .
⚠ VÝSTRAHA	
	Označuje nebezpečenstvo, ktoré môže viesť k smrti alebo k ťažkým poraniam.
⚠ OPATRNE	
	Označuje nebezpečenstvo, ktoré môže viesť k ľahkým alebo stredne ťažkým zraneniam.
POZOR	
	Označuje nebezpečenstvo, ktoré môže viesť k poškodeniu alebo zničeniu výrobku .



dôležitý pokyn na zabránenie vzniku materiálnych škôd



prípustné usporiadanie alebo činnosť

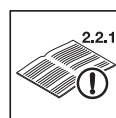

pozri textovú časť (napr. bod 2.2.1)



pozri osobitný návod na montáž ovládania, príp. prídavných elektrických ovládacích prvkov

Postúpenie, ako aj rozmnožovanie tohto dokumentu, zhodnocovanie a sprostredkovanie jeho obsahu je zakázané, pokiaľ to nie je výslovne povolené. Konanie v rozpore s týmto nariadením zaväzuje k náhrade škody. Všetky práva pre prípad registrácie patentu, úžitkového vzoru alebo vzorky vyhradené. Zmeny vyhradené.

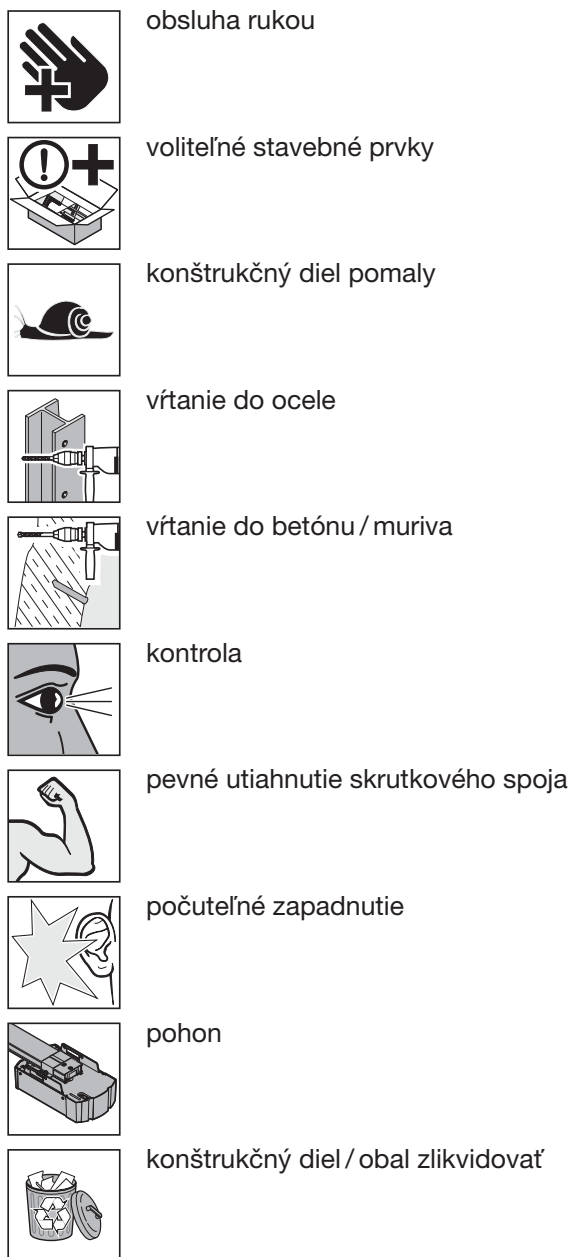

1.3 Určený spôsob použitia

- Garážová brána je určená pre vonkajšie nasadenie, vysúva sa von a otvára smerom nahor.
- Garážová brána je určená na prevádzku s pohonom! Dodržiavajte pritom separátne pokyny k montáži a obsluhu pohonu.

1.4 Všeobecné bezpečnostné pokyny

- Udržujte oblasť vyklápania a otvárania brány udržiavajte vždy voľnú. Zabezpečte, aby sa počas činnosti brány nenachádzali v oblasti jej pohybu žiadne osoby, najmä deti ani predmety.
- Pomocou brány nikdy nedvíhajte predmety a / alebo osoby.
- Neinštalujte na bránu žiadne dodatočné konštrukčné diely! Ťažné pružiny sú prispôbené hmotnosti krídla brány. Dodatočné konštrukčné diely môžu spôsobiť preťaženie pružiny.

- Žiadne konštrukčné diely nemeňte ani neodstraňujte! Mohli by ste tým vyradiť z funkcie dôležité bezpečnostné prvky. Používajte výlučne originálne náhradné diely schválené pre danú garážovú bránu.
- Chráňte bránu pred agresívnymi a žieravými prostriedkami, ako sú napr. liadkové reakcie z tehál a malty, kyseliny, hydroxidy, posypová soľ, agresívne pôsobiacie náterové látky alebo tesniaci materiál.
- Postarajte sa o dostatočný odtok vody a o vetranie (sušenie) v oblasti podlahového tesnenia a dielov zárubne.
- Prevádzka brány pri pôsobení vetra môže byť nebezpečná.



2 Montáž a uvedenie do prevádzky

2.1 Bezpečnostné pokyny

VÝSTRAHA

Nebezpečenstvo poranenia

Pri montáži hrozí nebezpečenstvo zranenia. Dodržujte nasledujúce pokyny:

-  ▶ Používajte ochranné okuliare a ochranné rukavice.
-  ▶ Preskúšajte vhodnosť dodaných upevňovacích prostriedkov vzhľadom na stavebné danosti. Používajte výlučne vhodné upevňovacie prostriedky.
- ▶ Bránový systém upevnite na nosné časti budovy len s povolením statika.
- ▶ Zabezpečte bránu proti prevrhnutiu.
- ▶ Vodiacu koľajnicu bezpečne podoprite.
- ▶ Zaistite krídlo brány proti pádu.
- ▶ Namontujte všetky dodané upevnenia podľa návodu na montáž!

2.2 Montáž

Garážová brána môže byť zabudovať zvnútra za otvorom alebo v otvore.

Všetky rozmery uvedené v obrazovej časti sú v mm.

2.2.1 Prepravná poistka / Výplň zo strany stavebníka

VÝSTRAHA

Ťažná pružina brány je napnutá

Dodržiňte nasledujúce pokyny, aby ste zabránili zraneniam.

- ▶ Najskôr upevnite zdvíhacie rameno na bránu a potom odstráňte prepravnú poistku.

Výplň zo strany stavebníka

- ▶ Najskôr namontujte výplň a potom odstráňte prepravnú poistku, aby sa brána nevymrštila nahor.
- ▶ Dodržiavajte maximálne prípustnú hmotnosť výplne.

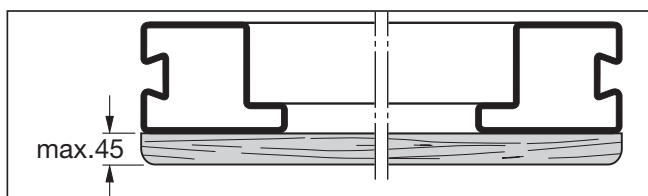

2.2.2 Montáž kľučky

- Vyberte vždy nastavenie kolíka (a, b alebo c) s najväčším možným vedením pre vnútornú kľučku.
- Skráťte čas z dielu ©, keď je rozmer A menší ako 36 mm.

2.2.3 Stropná montáž

⚠ OPATRNE

Prečnievajúca kotva

Pri stropnej montáži bez dostatočnej voľnosti pre hlavu hrozí nebezpečenstvo zranenia.

- ▶ V prípade potreby skráťte kotvu tak, aby bola v jednej rovine s dolnou hranou vodiacej koľajnice.

2.2.4 Kontrola chodu brány

- ▶ Skontrolujte chod brány. Pre bezchybný chod brány musia byť diagonálne rozmery a a b rovnaké.

Pre jednoduchú a bezpečnú montáž starostlivo vykonajte pracovné kroky podľa obrázku 1 až obrázku 8!

2.3 Uvedenie do prevádzky

2.3.1 Kontrola napätia ťažných pružín brány (obr. 5.1)

- ▶ Otvorte bránu do polovičnej výšky. Brána musí v tejto pozícii držať.

⚠ VÝSTRAHA

Napnutie ťažných pružín brány

V dôsledku vysokého napnutia ťažných pružín brány hrozí pri nesprávnej manipulácii nebezpečenstvo zranenia.

- ▶ Nechajte napätie ťažnej pružiny brány nastaviť len pri otvorenej a zaistenej bráne odborníkom podľa obr. 5.1.

Keď brána jasne klesá nadol:

- ▶ Zvýšte napätie ťažných pružín.

Keď brána jasne ťahá nahor:

- ▶ Znížte napätie ťažných pružín.

⚠ VÝSTRAHA

Pohyb brány

V priestore vyklápania a otvárania brány hrozí nebezpečenstvo zranenia.

- ▶ Zabezpečte, aby sa počas činnosti brány nenachádzali v oblasti jej pohybu žiadne osoby, najmä deti, alebo predmety.

- ▶ Dodržte bezpečnostný odstup 1300 mm pred bránou.

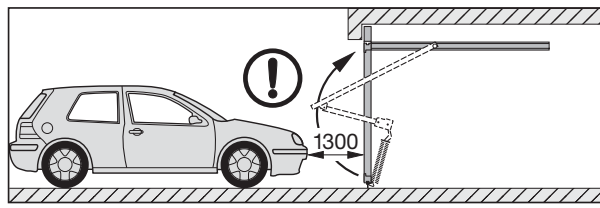

UPOZORNENIE:

- Pri bránach s pohonom dodržujte pokyny na obsluhu výrobcu pohonu.

Vykonajte skúšobný chod a skontrolujte bránu podľa kapitoly 2, *Montáž a uvedenie do prevádzky*.

Odborne namontovaná a preskúšaná brána má ľahký chod, funkčnú bezpečnosť a dá sa jednoducho ovládať.

3 Obsluha rukou

3.1 Bezpečnostné pokyny

⚠ VÝSTRAHA

Pohyb brány

V priestore vyklápania a otvárania brány hrozí nebezpečenstvo zranenia.

- ▶ Zabezpečte, aby sa počas činnosti brány nenachádzali v oblasti jej pohybu žiadne osoby, najmä deti, alebo predmety.

Otváranie a zatváranie

V dôsledku nesprávneho otvárania alebo zatvárania hrozí nebezpečenstvo zranenia.

Otváranie rukou:

- ▶ Bránu otvárajte výlučne pomocou vonkajšieho madla alebo vnútornej kľučky, v žiadnom prípade nepoužívajte zdvíhacie rameno alebo lakový zvon.
- ▶ Bránu posuňte vždy až do koncovnej polohy a počkajte, kým sa nezastaví.

Zatváranie rukou:

- ▶ Bránu zatvárajte výlučne pomocou vonkajšieho madla, vnútornej kľučky alebo lanového zvona, v žiadnom prípade nepoužívajte zdvíhacie rameno!
- ▶ Dbajte na to, aby blokovanie zapadlo.

3.2 Otvorenie brány s madlom

Otváranie zvonka:

- ▶ Otočte madlo o 1/4 otočenia doprava.

Otváranie zvnútra:

- ▶ Otočte madlo o 1/4 otočenia doľava. Brána zatvorená s ručným madlom nie je zablokovaná. Na zablokovanie použite kľúč alebo poistný kolík.

3.3 Odblokovanie a zablokovanie zámku

Zvonka s kľúčom a zvnútra s poistným kolíkom.

Odblokovanie zvonka:

- ▶ Otočte kľúč o celé otočenie doprava a kľúč vytiahnite.

Zablokovanie zvonka:

- ▶ Otočte kľúč o celé otočenie doľava a kľúč vytiahnite.

Odblokovanie zvonka - samoblokovacie:

1. Otočte kľúč o 1/2 otočenia doprava a bránu zľahka otvorte.
2. Kľúč otočte opäť naspäť do východiskovej polohy a vytiahnite ho.

Zámok je po zatvorení brány opäť zablokovaný.

Odblokovanie zvnútra:

- Posuňte poistný kolík doľava.

S týmto odblokovaním môžete následne otvoriť bránu bez kľúča.

Zablokovanie zvnútra:

- Posuňte poistný kolík doprava.

4 Kontrola a údržba**4.1 Bezpečnostné pokyny**

- Nasledujúce kontroly a údržbárske práce nechajte vykonať minimálne raz ročne (pri viac ako 50 uvedených do činnosti denne každých 6 mesiacov) odborne spôsobilej osobe podľa tohto návodu.

⚠ VÝSTRAHA**Nebezpečenstvo poranenia**

Pri skúške / údržbe hrozí nebezpečenstvo poranenia. Dodržte nasledujúce pokyny:

- Pohon a ovládanie odpojte od elektrického napätia.
- Funkčné diely, predovšetkým bezpečnostné konštrukčné diely, môže vymieňať výlučne odborník.

4.2 Kontrola stavu brány

- Vizuálne skontrolujte všeobecný stav brány, kompletnosť, stav a účinnosť všetkých konštrukčných dielov a bezpečnostných zariadení.
- Skontrolujte pevnosť všetkých upevňovacích bodov. V prípade potreby skrutky zatahnite.
- Naolejujte všetky body otáčania bežne dostupným mazacím olejom. Nepoužívajte tuk (pozri **obr. 4.6**).

4.3 Kontrola napätia ťažných pružín brány

Pozri kapitolu 2, *Montáž a uvedenie do prevádzky*.

4.4 Výmena ťažných pružín

- Nechajte ťažné pružiny brány vymeniť odborníkom po cca. 25 000 chodoch brány.

To je potrebné pri približne:

Počet chodov brány za deň	Časový interval
do 5	každých 15 rokov
6 – 10	každých 8 rokov
11 – 20	každé 4 roky
21 – 40	každé 2 roky
nad 40	ročne

⚠ OPATRNE**Vyťahaná ťažná pružina brány**

Nebezpečenstvo zranenia v dôsledku vyťahanej ťažnej pružiny brány – odstup vinutia je nerovnomerný.

- Nechajte ťažnú pružinu brány okamžite vymeniť odborne spôsobilou osobou.

4.5 Kontrola vodiacich kladiek a vodiacich koľajníc

- Vyčistite vodiace koľajnice.
- Skontrolujte prípadné opotrebovanie vodiacich kladiek. Pri silnom opotrebovaní alebo poškodení nechajte vodiace kladky vymeniť odborníkom.

4.6 Kontrola zámku a blokovania**POZOR****Ošetrovacie prostriedky**

Nevhodné ošetrovacie prostriedky môžu viesť k poškodeniu.

- Používajte výlučne špeciálne ošetrovacie prostriedky pre profilové cylindre zo špecializovaného obchodu. Nepoužívajte olej alebo grafit.
- Otočnú zapadku blokovania olejujte bežným mazacím olejom. Nepoužívajte tuk.

Skontrolujte zablokovanie podľa obr. 7b.2 a v prípade potreby ho nastavte.

4.7 Príslušenstvo

- Používajte výlučne originálne diely schválené pre danú garážovú bránu, aby bola zabezpečená vysoká úroveň kvality, bezpečnosti, spoľahlivosti a dlhá životnosť.
- Použite výlučne pohon prípustný pre garážovú bránu podľa EN 13241-1. Dodržte pritom samostatné pokyny na montáž a obsluhu výrobcu pohonu. Obidve otočné západky vyradte z prevádzky.

5 Povrchová ochrana**5.1 Brána s výplňou z ocele / hliníkového plechu**

Krídlo brány je z pozinkovaného materiálu a s polyesterovou práškovou povrchovou úpravou. Škrabance a menšie poškodenia nie sú dôvodom na reklamáciu. V prípade potreby podľa miestneho atmosférického zaťaženia konečný náter obnovte. Pritom dodržte nasledujúce kroky:

1. Zľahka obrúste plochu brány jemným brúsnym papierom (min. zrnitosť 180).
2. Plochu brány očistite vodou a osušte.
3. Plochu brány natrite 2-zložkovou epoxidovou základnou náterovou farbou s obsahom rozpúšťadla a bežným syntetickým lakom pre exteriér. Obidva nátery navzájom zladte. Pritom dodržujte pokyny na spracovanie od výrobcu laku.

6 Čistenie a starostlivosť**6.1 Plochy brány z ocele / hliníkového plechu**

- Plochy brány čistite čistou vodou a mäkkou špongiou alebo bežným čistiacim prostriedkom na lak.

6.2 Výrobný štítok

- ▶ Výrobný štítok vyčistite.
Vždy by mal byť jasne čitateľný.

7 Pomoc pri funkčných poruchách

Pri ťažkom chode alebo iných poruchách:

- ▶ Skontrolujte všetky funkčné diely. Pritom dodržujte kapitolu 4, *Kontrola a údržba*.
- ▶ Pri nejasnostiach sa prosím obráťte na odborníka.

8 Demontáž

Nechajte bránu demontovať a odstrániť podľa predpisov odborníkom.

İçindekiler

Montaj için gerekli aletler	129
Nakliye kapsamı	130-131

1	⚠ Emniyet uyarıları	86
1.1	Konuya vakıf kişiler	86
1.2	Kullanılan uyarı bilgileri ve semboller	86
1.3	Amacına uygun kullanım	87
1.4	Genel emniyet bilgileri	87
2	Montaj ve devreye almak	87
2.1	Emniyet uyarılar	87
2.2	Montaj	87
2.2.1	Nakliye emniyeti / şantiyede dolum	87
2.2.2	Tutamak montajı	88
2.2.3	Tavan montajı	88
2.2.4	Kapı hareket kontrolü	88
2.3	Devreye almak	88
2.3.1	Kapı çekme yay gerginliğin kontrol edilmesi (resim 5.1)	88
3	Elle kullanım	88
3.1	Emniyet uyarıları	88
3.2	Kapıyı tutamaktan açınız	88
3.3	Kilidi açmak ve kapatmak	88
4	Kontroller ve bakım	89
4.1	Emniyet uyarıları	89
4.2	Kapının durumunun kontrol edilmesi	89
4.3	Kapı çekme yay gerginliğin kontrol edilmesi	89
4.4	Kapı çekme yayların yenilenmesi	89
4.5	Makaraların ve hareket rayların kontrol edilmesi	89
4.6	Kilidin ve kilitlenmenin kontrol edilmesi	89
4.7	Aksesuar	89
5	Yüzey koruma	89
5.1	Çelik / alüminyum sac dolgulu kapı	89
6	Temizlik ve bakım	89
6.1	Çelik / alüminyum sac mamul kapı alanı	89
6.2	Kapı bilgi levhası	89
7	Fonksiyon hatalarda yardım	89
8	Demontaj	89



Resim bölümü..... 129

Bu dokümanın başka kişilere verilmesi ve de çoğaltılması, içeriğinden faydalanması ve başka kişilere iletilmesi izin verilmedikçe yasak. Aykırı hareketler tazminat ödenmesini gerektiriyor. Patent, kullanım numuneler, veya kişisel zevk örnekleri tüm haklar gizlidir. Değişiklik yapma hakları saklıdır.

Kılavuzun kapı kullanıcılarında kalmasını sağlayınız!
Bu kılavuzu okuyunuz ve içindekilere riayet ediniz!
Bu kullanım kılavuzu AB Yönetmelik 2006/42/EG'ye göre **orijinal kullanım kılavuzudur.**

Garaj kapınının montajı, işletimi ve doğru temizliği ve bakımı hakkında Size önemli bilgiler vermektedir. Bu kılavuzu ve onay garanti defteri iyi muhafaza ediniz.

Seri No'yu (bkz. model levhası) yazınız.

Seri No.:

1 ⚠ Emniyet uyarıları

Bu kılavuza ve emniyet uyarılarına uymayarak oluşan hasarlar için, üretici sorumlu tutulamaz.

1.1 Konuya vakıf kişiler

Montaj, devreye alma ve bakımı, bu kılavuza uygun konuya vakıf bir kişi (EN 12635'e göre yetkili bir kişi) tarafından yaptırınız. EN 12604 ve EN 12635 direktiflere riayet edilmesi gerekmektedir.

1.2 Kullanılan uyarı bilgileri ve semboller

Önemli bölümlerde özel emniyet uyarıları belirtilmektedir. Aşağıdaki semboller ve sinyal sözcüklerle işaretlenmişler.

	Genel uyarı işareti yaralanma veya ölümcül tehlikeleri gösterir.
	UYARI
	Ağır yaralanmalara veya ölüme yol açan tehlikeleri göstermektedir.
	DİKKAT
	Hafif veya orta yaralanmalara yol açan tehlikeleri göstermektedir.
	DİKKAT
	Ürüne hasar veya arızaya neden olabilecek tehlikeleri gösterir.



Maddi hasarları önlemek için önemli bilgiler



İzin verilen sistem ve faaliyetler



Bkz. resim bölümü (örn. bölüm 2.2.1)



Bkz. kontrol mekanizması ile ilave elektrik kumanda cihazları montaj talimatları ek sayfaları



Elle kullanım



Opsiyonel yapı elemanları



Yapı parçası yavaş

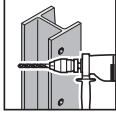

Çelik delme işlemleri



Beton / örme duvarın delinmesi



Test ediniz



Vidalanmayı sıkıca vidalayınız



Duyulabilen sürtünme

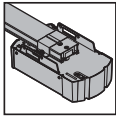

SupraMatic



Yapı parçasını / ambalajın imha edilmesi

1.3 Amacına uygun kullanım

- Garaj kapısı dış mekan için tasarlanmıştır, kapı dışa doğru çıkmaktadır ve yukarıya açılmaktadır.
- Garaj kapısı motorla işletim için tasarlanmıştır! Motorun montaj ve işletim için ayrı verilen kullanım kılavuzuna riayet ediniz.

1.4 Genel emniyet bilgileri

- Kapının çıkma ve açılma alanını daima boş tutunuz. Kapının işletimi sırasında kapı hareket alanında hiç kimsenin, özellikle çocukların veya nesnelerin, olmamasından emin olun.
- Hiçbir zaman kapıyla birlikte cisimleri ve / veya insanları kaldırmayınız.
- İlâveten yabancı yapı parçası eklemeyiniz! Çekme yayları kapı panel ağırlığına uyumludur. İlave yapı parçaları yaylar üzerinde fazla baskı uygulayabilir.
- Yapı parçaları sökmeyiniz veya değişiklik yapmayınız! Bunu yaparsanız, önemli güvenlik parçaları fonksiyon dışına almış olabilirsiniz. Sadece garaj kapısı için tasarlanmış orijinal parçalar kullanınız.
- Kapıyı agresif ve aşındırıcı maddelerden koruyunuz, örn. taş veya harçlardan asit reaksiyonlar, asitler, lavgalar, tuz, agresif boya maddeler veya conta malzemesi, aksi halde korozyon tehlikesi mevcuttur.

- Alt panel lastik ve kasa parçalar kısmındaki su gideri ve havalandırma (kurulama) yerli olmasını sağlayınız.
- Rüzgar etkisi altında garaj kapısının kullanımı tehlikeli olabilir.

2 Montaj ve devreye almak

2.1 Emniyet uyarılar

⚠ UYARI	
Yaralanma tehlikesi	
Montajda yaralanma tehlikesi var. Aşağıdaki hususlara riayet ediniz:	
	▶ Emniyet gözlüğü takınız ve emniyet ayakkabı giyiniz.
	▶ Ürünle birlikte verilen montaj malzemesi binanın koşullarına uygun olup olmadığını kontrol ediniz. Sadece uygun montaj malzemesi kullanınız.
	▶ Kapı sistemini binanın taşıyıcı parçalarına sadece statikçinin onayıyla sabitleyiniz.
	▶ Kapının düşmemesi için emniyete alınız.
	▶ Hareket rayını emniyetli şekilde destekleyiniz.
	▶ Kapı panelin düşmesine karşı emniyete alınız.
	▶ Gönderilen bütün tespit malzemeleri montaj kılavuzuna uygun olarak monte ediniz!

2.2 Montaj

Garaj kapısı iç mekanda açıklığın arkasına veya açıklığın içine monte edilebilir.

Resim kısmındaki tüm ölçüler mm cinsindedir.

2.2.1 Nakliye emniyeti / şantiyede dolun

⚠ UYARI	
Kapı çekme yayı gerilim altında	
Yaralanmaları önlemek için, aşağıdaki talimatları yerine getiriniz.	
	▶ Önce kapıdaki manivela kolunu sabitleyin ve sonra nakliye emniyetini kaldırın.
Şantiyede dolun	
	▶ Kapının yukarıya kalkmaması için, öncelikle dolguyu yerleştiriniz ve ardından nakliye emniyetini sökünüz.
	▶ İzin verilen maks. dolgu ağırlığına riayet ediniz.

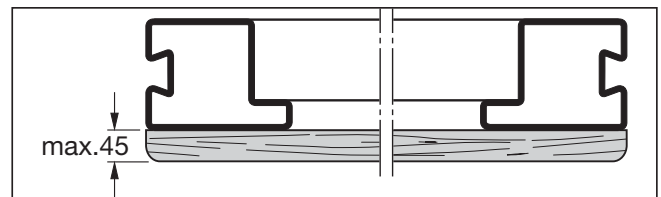

2.2.2 Tutamak montajı

- İç mekan tutamağı için daima çubuk ayarı (a, b veya c)'yi seçiniz.
- A ölçüsü 36 mm'den daha az ise, parçanın ① kamasını kısaltınız.

2.2.3 Tavan montajı

⚠ DİKKAT

Sarkan ankraj

Kafa için yeterli hareket alanı bulunmayan tavan montajında yaralanma tehlikesi vardır.

- ▶ Gerekirse ankraji hareket rayın alt kenarına uygun olarak kısaltınız.

2.2.4 Kapı hareket kontrolü

- ▶ Kapı hareketini kontrol ediniz. Kusursuz kapı hattı için çapraz ölçüler a ve b eşit olmalıdır.

Basit ve emniyeti bir montaj için, resim 1'den resim 8'e kadar adımları takip ederek eksiksiz gerçekleştiriniz!

2.3 Devreye almak

2.3.1 Kapı çekme yay gerginliğinin kontrol edilmesi (resim 5.1)

- ▶ Kapıyı yarıya kadar açınız. Kapı bu pozisyonda kalması gerekir.

⚠ UYARI

Kapı çekme yay gerginliği

Kullanım amacına aykırı kullanımlarda yüksek kapı çekme yay gerginliğinden yaralanma tehlikesi mevcuttur.

- ▶ Kapı çekme yay gerginliklerini sadece konusuna vakıf bir tarafından açık ve emniyete alınmış kapı konumunda **resim 5.1** uygun olarak ayarlatınız.

Şayet kapı belirgin bir şekilde aşağıya hareketleniyorsa:

- ▶ Çekme yay gerginlik ayarını yükseltiniz.

Şayet kapı belirgin bir şekilde yukarıya çekiliyorsa:

- ▶ Çekme yay gerginlik ayarını düşürünüz.

⚠ UYARI

Kapı hareketi

Kapının çıkma ve açılma alanında yaralanma tehlikesi vardır.

- ▶ Kapının işletimi sırasında, kapı hareket alanı dahilinde hiç kimsenin özellikle çocukların bulunmadığından emin olunuz.
- ▶ Kapının önünde 1300 mm'lik emniyet mesafesine uyunuz.

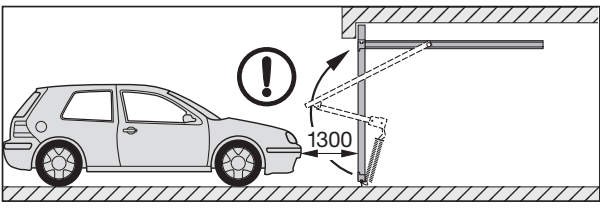

NOT:

- Motorlu kapılarda motor üreticisinin kullanım kılavuzuna riayet ediniz.

Bir deneme turu gerçekleştiriniz ve kapıyı 2, *Montaj ve devreye almak* bölümüne uygun kontrol ediniz.

Uygun montaj edilmiş ve kontrol edilmiş garaj kapısının hareketi rahat, fonksiyonel emniyetli ve kullanımını rahat olmalıdır.

3 Elle kullanım

3.1 Emniyet uyarıları

⚠ UYARI

Kapı hareketi

Kapının çıkma ve açılma alanında yaralanma tehlikesi vardır.

- ▶ Kapının işletimi sırasında, kapı hareket alanı dahilinde hiç kimsenin özellikle çocukların bulunmadığından emin olunuz.

Açılma ve kapanma

Hatalı açılma ve kapanmada yaralanma tehlikesi vardır.

Elle açmak:

- ▶ Kapıyı sadece dış tutamaktan veya iç mekan tutamağından açınız, hiç bir zaman ipe veya kumanda kolundan açmayınız.
- ▶ Kapıyı daima son konuma kadar itiniz ve hareketsizleşene kadar bekleyiniz.

Elle kapatmak:

- ▶ Kapıyı sadece dış tutamaktan veya iç mekan tutamağından veya ipe kapatınız. kesinlikle kumanda koluyla kapatmayınız!
- ▶ Kilide geçmesinde dikkat ediniz.

3.2 Kapıyı tutamaktan açınız

Dış taraftan açılması:

- ▶ Tutamakla 1/4 tur sağ yöne çeviriniz.

İç taraftan açılması:

- ▶ Tutamakla 1/4 tur sol yöne çeviriniz. Tutamakla kapatılan kapı kilitli değildir. Kilitlemek için anahtar veya emniyet çubuk kullanınız.

3.3 Kilidi açmak ve kapatmak

Dış taraftan anahtarla ve iç taraftan emniyet çubukla.

Dış taraftan kilidi açmak:

- ▶ Anahtarı sağ yöne tam tur çeviriniz ve anahtarı çıkartınız.

Dış taraftan kilitlemek:

- ▶ Anahtarı sol yöne tam tur çeviriniz ve anahtarı çıkartınız.

Dış taraftan kilidi açmak - kendiliğinden kilitlemesi:

1. Anahtarı 1/2 tur sağ yöne çeviriniz ve kapıyı hafifçe açınız.

2. Anahtarı tekrar başlangıç konumuna çeviriniz ve anahtarı çıkartınız.

Kapı kapatıldıktan sonra kilit tekrar kilitlidir.

İç taraftan kilidi açmak:

- ▶ Emniyet çubuğunu sola itiniz.

Bu şekilde kilidi açtıktan sonra kapıyı anahtarsız açabilirsiniz.

İç taraftan kilidi kapatmak:

- ▶ Emniyet çubuğunu sağa itiniz.

4 Kontroller ve bakım**4.1 Emniyet uyarıları**

- ▶ Kontrol ve bakım çalışmaları yılda en az bir kere (kapının günde 50 kereden fazla kullanılması durumunda 6 ayda bir) bir uzman tarafından bu kılavuzdaki bilgilere uygun yaptırınız.

⚠ UYARI**Yaralanma tehlikesi**

Kontrol / bakımda yaralanma tehlikesi var. Aşağıdaki hususlara riayet ediniz:

- ▶ Motoru ve kumandayı elektrikten ayırınız.
- ▶ Fonksiyon parçaları, özellikle emniyet yapı parçaları sadece konuya vakıf bir kişi tarafından değiştirilebilir.

4.2 Kapının durumunun kontrol edilmesi

- ▶ Kapının genel durumunu, emniyet tertibatlarını ve bütün yapı parçalarının eksikliğini, durumlarını ve etkilerini gözden geçirerek kontrol ediniz.
- ▶ Bütün tespit noktaların sıkıca bağlı olmasını kontrol ediniz, gerekirse vidaları sıkıca vidalayınız.
- ▶ Bütün dönen bölümleri piyasada satılan yağla yağlayınız. Gres kullanmayınız (bkz. **resim 4.6**).

4.3 Kapı çekme yay gerginliğin kontrol edilmesi

Bkz. bölüm 2, *Montaj ve devreye almak*.

4.4 Kapı çekme yayların yenilenmesi

- ▶ Kapı çekme yayları yaklaşık 25 000 kapı hareketi yaptıktan sonra konuya vakıf bir kişi tarafından yenisiyle değiştiriniz.

Yaklaşık gerekli olduğu zamanlar:

Günlük kapı kullanımı	Zaman aralığı
5'e kadar	her 15 yıl
6 – 10	her 8 yıl
11 – 20	her 4 yıl
21 – 40	her 2 yıl
40'den fazla	yıllık

⚠ DIKKAT**Yerinden çıkmış kapı çekme yayı**

Yerinden çıkmış kapı çekme yay nedeniyle yaralanma tehlikesi – manevra mesafesi dengesiz.

- ▶ Kapı çekme yayın değiştirilmesi için derhal bir uzman görevlendiriniz.

4.5 Makaraların ve hareket rayların kontrol edilmesi

- ▶ Hareket rayları temizleyiniz
- ▶ Makarayı aşınmalara karşı kontrol ediniz. Aşırı aşınmalarda veya hasarlarda, makaraları konuya vakıf bir kişi tarafından değiştiriniz.

4.6 Kildin ve kilitlenmenin kontrol edilmesi**DIKKAT****Temizlik maddesi**

Uygun olmayan temizlik maddeler hasarlara yol açabilir.

- ▶ Kilit göbekleri için sadece marketlerde satılan özel temizlik maddeleri kullanınız. Yağ veya grafit kullanmayınız.
- ▶ Döner kilit diline piyasada satılan yağlama yağıyla yağlayınız. Gres kullanmayınız.

Kilitlenmeyi resim 7b.2'deki gibi kontrol ediniz ve gerekirse bunu ayarlayınız.

4.7 Aksesuar

- ▶ Kalite seviyesini karşılamak, emniyet, güvenilirlik ve uzun ömürlülüğü sağlamak için, sadece garaj kapısı için tasarlanmış orijinal parçalar kullanınız.
- ▶ Garaj kapısı için sadece EN 13241-1'e uygun motorlar kullanınız. Montaj ve işletim için ayrı verilen olan üretici kullanım kılavuzuna riayet ediniz. Her iki döner kilit dilini devre dışı bırakınız.

5 Yüzey koruma**5.1 Çelik / alüminyum sac dolgulu kapı**

Kapı kanadı galvanizli ve polyester toz boya astarlı malzemeden oluşmaktadır. Çizikler ve hafif hasarlar şikayet nedeni olmaz. Gerekirse son kat boyayı çevresel atmosferik koşullara göre yenileyiniz. Bunun için aşağıdaki adımlara dikkat ediniz:

1. Kapının yüzeyini ince bir zımpara kağıdıyla hafifce zımparalayınız (en az 180'lik zımpara kağıdı).
2. Kapı alanını su ile temizleyiniz ve kurulayınız.
3. Kapı yüzeyine inceltici içeren 2K Epoksit astar boya ve dış tarafa piyasada satılan sentetik reçine boya sürünüz. Her iki boya katını birbirine uyumlu olarak hazırlayınız. Bu işlem için boya üreticisinin uygulama uyarılarına riayet ediniz.

6 Temizlik ve bakım**6.1 Çelik / alüminyum sac mamul kapı alanı**

- ▶ Kapı alanını berrak suyla ve yumuşak sünger veya piyasada satılan boya temizleme maddesiyle temizleyiniz.

6.2 Kapı bilgi levhası

- ▶ Model levhasını temizleyiniz. Daima okunur olması gerekmektedir.

7 Fonksiyon hatalarda yardım**Zorlanmalarda veya başka arızalarda:**

- ▶ Bütün fonksiyon yerleri kontrol ediniz. Bunun için 4 *Kontroller ve bakım* bölümüne riayet ediniz.
- ▶ Anlaşılamazlıklarda lütfen yetkili bir kişiye danışınız.

8 Demontaj

Kapıyı konusuna vakıf bir kişiye söktürünüz ve uygun imha ediniz.

Turinys

Montavimui reikalingi įrankiai	129
Tiekiami komponentai.....	130-131

1	⚠ Saugos nurodymai.....	90
1.1	Kvalifikuoti asmenys	90
1.2	Naudojami įspėjamieji nurodymai ir simboliai.....	90
1.3	Naudojimas pagal paskirtį	91
1.4	Bendrosios saugos nuorodos.....	91
2	Montavimas ir eksploatacijos pradžia	91
2.1	Saugos nurodymai.....	91
2.2	Montavimas	91
2.2.1	Transportavimo apsauga / pildymas montavimo vietoje	91
2.2.2	Rankenos montavimas	92
2.2.3	Lubinis montavimas.....	92
2.2.4	Vartų eigos kontrolė.....	92
2.3	Eksploatacijos pradžia.....	92
2.3.1	Vartų tempimo spyruoklės įtempimo patikrinimas (5.1 pav.).....	92
3	Valdymas rankomis	92
3.1	Saugos nurodymai.....	92
3.2	Vartų atidarymas su rankena	92
3.3	Spynos atrakinimas ir užrakinimas	92
4	Tikrinimas ir techninė priežiūra	93
4.1	Saugos nurodymai.....	93
4.2	Vartų būklės patikrinimas.....	93
4.3	Vartų tempimo spyruoklės įtempimo patikrinimas	93
4.4	Vartų tempimo spyruoklių pakeitimas	93
4.5	Kreipiamųjų ratukų ir judėjimo bėgių patikrinimas.....	93
4.6	Spynos ir užrakto patikrinimas	93
4.7	Priedai.....	93
5	Paviršiaus apsauga.....	93
5.1	Vartai su plieno / aliuminio skardos užpildu	93
6	Valymas ir priežiūra	93
6.1	Vartų paviršiai iš plieno / aliuminio skardos..	93
6.2	Duomenų skydelis	93
7	Pagalba, iškilus veikimo sutrikimams.....	94
8	Išmontavimas.....	94



Paveikslėliai	129
---------------------	-----

Pasirūpinkite, kad ši instrukcija liktų pas vartų eksploatuotoją!

Atidžiai perskaitykite šią instrukciją ir laikykitės visų nurodymų!

Ši instrukcija yra **originali naudojimo instrukcija** pagal EB direktyvą 2006/42/EB.

Joje rasite svarbios informacijos apie saugų Jūsų garažo vartų montavimą ir eksploataciją bei tinkamą jų priežiūrą ir techninę priežiūrą.

Kruopščiai saugokite šią instrukciją ir garantinę knygelę.

Įrašykite serijos Nr. (žr. duomenų skydelyje).

Serijos Nr.:

1 ⚠ Saugos nurodymai

Už pažeidimus, atsiradusius, nesilaikant šios instrukcijos, gamintojas neatsako.

1.1 Kvalifikuoti asmenys

Montuoti, pradėti eksploatuoti ir atlikti techninį aptarnavimą pagal šią instrukciją privalo specialistas (kompetentingas asmuo pagal EN 12635). Tuo metu būtina laikytis standartų EN 12604 ir EN 12635 reikalavimų.

1.2 Naudojami įspėjamieji nurodymai ir simboliai

Specialūs saugos nurodymai pateikiami atitinkamose svarbiose vietose. Jos pažymėtos toliau nurodytais simboliais ir signaliniais žodžiais.



Bendrieji įspėjamieji ženklai, įspėjantys apie pavojų, dėl kurio galima **patirti sužalojimų arba žūti**.

⚠ ĮSPĖJIMAS!

Įspėja apie pavojų, dėl kurio galima patirti sunkius arba mirtinus sužalojimus

⚠ ATSARGIAI!

Nurodo pavojų, dėl kurio galima patirti lengvų arba vidutinių sužalojimų.

DĖMESIO!

Nurodo pavojų, dėl kurio gali būti padaryta **žalos arba gaminys gali sugesti**.



Svarbūs nurodymai, norint išvengti žalos daiktams











Leistinas išdėstymas arba panaudojimas

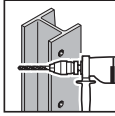

Žr. tekstinę dalį (pvz., 2.2.1 punktą)

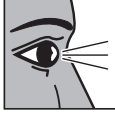
Be atskiro aiškaus leidimo, draudžiama šį dokumentą platinti, kopijuoti, naudoti ir perduoti jo turinį. Pažeidus šiuos reikalavimus gali būti pareikalauta atlyginti žalą. Saugomos visos teisės į patentą, modelį arba pavyzdžio ar modelio registravimą. Pasilieka teisė daryti pakeitimus.

	Žr. atskirą valdymo arba keičiamų elektrinių valdymo elementų montavimo instrukciją
	Valdymas rankomis
	Detalės pagal spec. užsakymą
	Konstruktinis elementas lėtai
	Gręžti plieną
	Gręžti betoną / mūrą
	Patikrinti
	Tvirtai įsukti varžtus
	Girdimas trakstelėjimas užsifiksuojant
	Pavara
	Utilizuokite konstrukcinę elementą / pakuotę

1.3 Naudojimas pagal paskirtį

- Garažo vartai skirti išoriniam naudojimui. Jie pasisuka į išorę ir atsidaro į viršų.
- Garažo vartai numatyti naudoti su pavara. Tuo metu atkreipkite dėmesį į atskirus pavaros montavimo ir valdymo nurodymus.



1.4 Bendrosios saugos nuorodos

- Žiūrėkite, kad vartų pasukimo ir atidarymo zona visada būtų laisva. Stebėkite, kad įjungiant vartus jų veikimo plote nebūtų žmonių, ypač vaikų taip pat pašalinkite pašalinkite visus ten esančius daiktus.
- Niekada nekelkite daiktų ir / arba žmonių kartu su vartais.

- Netvirtinkite papildomų, kitų gamintojų konstrukcinių elementų! Tempimo spyruoklės pritaikytos vartų sąvaros svoriui. Papildomi konstrukciniai elementai gali per daug apkrauti spyruokles.
- Nekeiskite ir neišmontuokite jokių konstrukcinių elementų! Dėl to gali sutrikti svarbių saugą užtikrinančių konstrukcinių elementų veikimas. Naudokite tik garažo vartams pritaikytas originalias dalis.
- Saugokite vartus nuo agresyvių ir išdinamųjų medžiagų, pvz., kalio salietros skverbimosi iš plytų arba kalkių, rūgščių, šarmų, barstomosios druskos, agresyviai veikiančių lakavimo medžiagų arba sandarinimo medžiagų.
- Pasirūpinkite tinkamu vandens nutekėjimu ir vėdinimu (džiovinimu) grindų bei staktos dalių sandarinimo srityje.
- Eksploatuoti vartus pučiant stipriam vėjui gali būti pavojinga.

2 Montavimas ir eksploatacijos pradžia

2.1 Saugos nurodymai

 ĮSPĖJIMAS!	
Pavojus susižaloti	
Montuojant, kyla pavojus susižaloti. Laikykitės šių nurodymų:	
	▶ užsidėkite apsauginius akinius ir apsaugines pirštines;
	▶ patikrinkite kartu tiekiamų tvirtinimo detalių tinkamumą, atsižvelgdami į statybos ypatumus. Naudokite tik tinkamas tvirtinimo priemones;
	▶ ant laikančiųjų pastato dalių vartų sistemą tvirtinkite tik gavę statikos konstruktoriaus leidimą;
	▶ užfiksuokite vartus, kad jie nenuvirstų;
	▶ saugiai paremkite judėjimo bėgį;
	▶ užfiksuokite vartų sąvarą, kad ji nenukristų;
	▶ sumontuokite visus tvirtinimo elementus pagal montavimo instrukciją!

2.2 Montavimas

Garažo vartus galima įmontuoti iš vidaus už angos arba į angą.

Visi matmenys paveikslėliuose nurodyti mm.

2.2.1 Transportavimo apsauga / pildymas montavimo vietoje

 ĮSPĖJIMAS	
Vartų tempiamoji spyruoklė yra įtempta	
Kad išvengtumėte sužalojimų, laikykitės toliau pateiktų nurodymų.	
	▶ Pirmiausia prie vartų pritvirtinkite svirtinę strėlę, o paskui pašalinkite transportavimo apsaugą.

Pildymas montavimo vietoje

- ▶ Iš pradžių pritvirtinkite užpildą, o tuomet pašalinkite transportavimo apsaugą, kad vartai nepasikeltų.
- ▶ Atkreipkite dėmesį į maksimalia leistiną užpildo svorį.

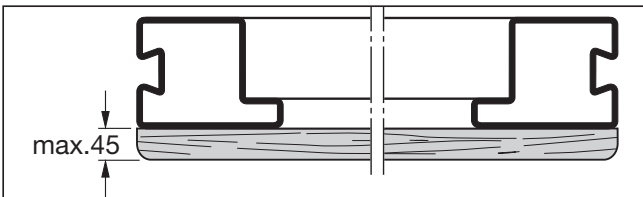
**2.2.2 Rankenos montavimas**

- Visada pasirinkite kaiščių padėtį (**a**, **b** arba **c**) su didžiausia galima vidinės rankenos kreipiamąja.
- Jei matmuo **A** yra mažesnis nei 36 mm, sutrumpinkite dalies  kakliuką.

2.2.3 Lubinis montavimas**⚠ ATSARGIAI!****Išsikišantis inkaras**

Jei, montuojant prie lubų, virš galvos nėra pakankamai vietos, kyla pavojus susižaloti.

- ▶ Prireikus, sutrumpinkite inkarą, kad jis būtų viename lygyje su apatine judėjimo bėgio briauna.

2.2.4 Vartų eigos kontrolė

- ▶ Patikrinkite vartų eigą.

Kad vartų eiga būtų nepriekaištinga, įstrižiniai matmenys **a** ir **b** turi būti vienodi.

Kad montavimas būtų paprastesnis ir saugesnis, atlikite veiksmus nuo 1 iki 8 pav.

2.3 Eksploatacijos pradžia**2.3.1 Vartų tempimo spyruoklės įtempimo patikrinimas (5.1 pav.)**

- ▶ Atidarykite vartus iki pusės aukščio. Vartai turi užsifiksuoti šioje padėtyje.

⚠ ĮSPĖJIMAS**Vartų tempimo spyruoklės įtempimas**

Netinkamai elgiantis, dėl didelio vartų tempimo spyruoklės įtempimo kyla pavojus susižaloti.

- ▶ Leiskite, kad specialistas reguliuotų vartų tempimo spyruoklės įtempimą tik tada, kai vartai yra atidaryti ir užfiksuoti pagal **5.1 pav.**

Kai vartai nusileidžia gerokai žemyn:

- ▶ Padidinkite tempimo spyruoklės įtempimą.

Kai vartai pakyla gerokai į viršų:

- ▶ Sumažinkite tempimo spyruoklės įtempimą.

⚠ ĮSPĖJIMAS!**Vartų judėjimas**

Vartų pasukimo ir atidarymo zonoje kyla pavojus susižaloti.

- ▶ Stebėkite, kad įjungiant vartus jų veikimo plote nebūtų žmonių, ypač vaikų, taip pat pašalinkite visus ten esančius daiktus.
- ▶ Išlaikykite iki vartų saugų 1300 mm atstumą.

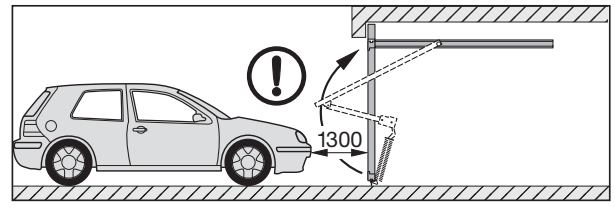
**NURODYMAI:**

- Vartuose su pavara laikykitės pavaros gamintojo valdymo nurodymų.

Atlikite bandomąją eigą ir patikrinkite vartus pagal 2 skyrių *Montavimas ir eksploatacijos pradžia*.

Tinkamai sumontuoti ir patikrinti garažo vartai juda lengvai, yra saugūs ir juos paprasta valdyti.

3 Valdymas rankomis**3.1 Saugos nurodymai****⚠ ĮSPĖJIMAS****Vartų judėjimas**

Vartų pasukimo ir atidarymo zonoje kyla pavojus susižaloti.

- ▶ Stebėkite, kad įjungiant vartus jų veikimo plote nebūtų žmonių, ypač vaikų, taip pat pašalinkite visus ten esančius daiktus.

Atidarymas ir uždarymas

Netinkamai atidarant ir uždarant vartus, kyla pavojus susižaloti.

Atidarymas rankomis:

- ▶ Vartus atidarinėkite tik su išorine arba vidine rankena, jokių būdu neatidarinėkite svirties petimi arba lyno bumbulu.
- ▶ Visada nustumkite vartus į galinę padėtį ir palaukite, kol jie sustos.

Uždarymas rankomis:

- ▶ Vartus uždarinėkite tik išorine arba vidine rankena ar lyno bumbulu ir jokių būdu neuždarinėkite svirties petimi!
- ▶ Atkreipkite dėmesį, kad užsifiksuotų užraktas.

3.2 Vartų atidarymas su rankena**Atidarymas iš išorės:**

- ▶ Pasukite rankeną 1/4 pasukimo į dešinę.

Atidarymas iš vidaus:

- ▶ Pasukite rankeną 1/4 pasukimo į kairę.

Su rankena uždaryti vartai nėra užrakinti.

Norėdami užrakinti, naudokite raktą arba fiksavimo kaištį.

3.3 Spynos atrakinimas ir užrakinimas

Iš išorės – su raktu, o iš vidaus – su fiksavimo kaiščiu.

Atrakinimas iš išorės:

- ▶ Pasukite raktą visą pasukimą į dešinę ir ištraukite raktą.

Atrakinimas iš išorės:

- ▶ Pasukite raktą visą pasukimą į kairę ir ištraukite raktą.

Atrakinimas iš išorės – savaime užsirakinantys:

1. Pasukite raktą 1/2 pasukimo į dešinę ir šiek tiek atidarykite vartus.
2. Pasukite raktą vėl atgal į pradinę padėtį ir ištraukite raktą.

Uždarius vartus, spyna yra vėl užrakinta.

Atrakinimas iš vidaus:

- ▶ Pastumkite fiksavimo kaištį į kairę.

Su šiuo atrakinimo mechanizmu po to vartus galėsite atidaryti be rakto.

Užrakinimas iš vidaus:

- ▶ Pastumkite fiksavimo kaištį į dešinę.

4 Tikrinimas ir techninė priežiūra

4.1 Saugos nurodymai

- ▶ Kontrolės ir techninės priežiūros darbus ne rečiau nei vieną kartą per metus (jei vartai atidaromi ir uždaromi daugiau nei 50 kartų per dieną – kas 6 mėnesius) paveskite atlikti specialistui pagal šią instrukciją.

⚠ ĮSPĖJIMAS!

Pavojus susižaloti

Pavojus susižeisti atliekant patikrą / techninę priežiūrą. Laikykitės šių nurodymų:

- ▶ nuo pavaros ir valdiklio atjunkite įtampą;
- ▶ funkcinės dalis, ypač konstrukcinius saugos elementus leidžiama keisti tik specialistui;

4.2 Vartų būklės patikrinimas

- ▶ Vizualiai patikrinkite bendrąją vartų būklę, visų konstrukcinių elementų ir saugos įtaisų komplektaciją, būklę ir veikimą.
- ▶ Patikrinkite visus tvirtinimo elementus, ar jie gerai pritvirtinti. Jei reikia, priveržkite varžtus.
- ▶ Sutepkite visus sukimo taškus standartinės tepimo alyvos. Nenaudokite tepalo (žr. 4.6 pav.).

4.3 Vartų tempimo spyruoklės įtempimo patikrinimas

Žr. 2 skyrių "Montavimas ir eksploatacijos pradžia".

4.4 Vartų tempimo spyruoklių pakeitimas

- ▶ Leiskite, kad maždaug po 25 000 vartų aktyvinimų specialistas pakeistų vartų tempimo spyruokles.

To reikia, esant maždaug:

Vartų aktyvinimas per dieną	Laikotarpis
iki 5	kas 15 metų
6 – 10	kas 8 metų
11 – 20	kas 4 metų
21 – 40	kas 2 metų
virš 40	kasmet

⚠ ATSARGIAI!

Ištemptos vartų tempimo spyruoklės

Susižalojimo pavojus dėl ištemptų vartų tempimo spyruoklių – nevienodas atstumas tarp spyruoklės vijų.

- ▶ Leiskite vartų tempimo spyruokles iš karto pakeisti specialistui.

4.5 Kreipiamųjų ratukų ir judėjimo bėgių patikrinimas

- ▶ Išvalykite eigos bėgelius.
- ▶ Patikrinkite, ar kreipiamieji ratukai nesusidėvėjo. Jei kreipiamieji ratukai stipriai susidėvėję arba pažeisti, paveskite juos pakeisti specialistui.

4.6 Spynos ir užrakto patikrinimas

DĖMESIO!

Priežiūros priemonė

Netinkamos priežiūros priemonės gali sukelti pažeidimus.

- ▶ Naudokite tik specialias profilinių cilindro priežiūros priemones iš specializuotos prekybos. Nenaudokite alyvos arba grafito.
- ▶ Sutepkite užrakto sukamuosius skląščius įprastine skystuoju tepalu. Nenaudokite tepalo.

Patikrinkite užraktą pagal 7b.2 pav. ir, jei reikia, jį sureguliuokite.

4.7 Priedai

- ▶ Kad užtikrintumėte geresnę kokybę, saugą, patikimumą ir ilgaamžiškumą, naudokite tik garažo vartams skirtas originalias dalis.
- ▶ Naudokite tik garažo vartams skirtas pavaras pagal EN 13241-1. Tuo metu atkreipkite dėmesį į atskirus pavaros gamintojo montavimo ir valdymo nurodymus. Išaktyvinkite abu sukamuosius skląščius.

5 Paviršiaus apsauga

5.1 Vartai su plieno / aliuminio skardos užpildu

Vartų sąvara padengta cinkuota medžiaga ir poliesterio milteliais. Įbrėžimai ar nedideli pažeidimai nėra pagrindas pretenzijoms reikšti. Prireikus, atnaujinkite apdailinį sluoksnį pagal vietinę atmosferos apkrovą.

Tam atlikite šiuos veiksmus:

1. Vartų paviršių šiek tiek nušlifaukite smulkaus grūdėtumo švitrinio popieriumi (min. 180 grūdėtumo).
2. Nuplaukite vartų paviršių vandeniu ir jį nusauskite.
3. Padenkite vartų paviršių įprastiniu, savo sudėtyje tirpiklių turinčiu 2K epoksido reakciniu gruntu ir įprastiniu laku sintetinės dervos pagrindu, skirtu naudoti išorėje. Abi dangas priderinkite vieną prie kitos. Tuo metu laikykitės lako gamintojo apdorojimo nurodymų.

6 Valymas ir priežiūra

6.1 Vartų paviršiai iš plieno / aliuminio skardos

- ▶ Nuplaukite vartų paviršių švariu vandeniu ir minkšta kempine arba nuvalykite įprastiniais dažų valikliais.

6.2 Duomenų skydelis

- ▶ Nuvalykite duomenų skydelį.
- Jis visada turi būti gerai įskaitomas.

7 Pagalba, iškilus veikimo sutrikimams

Esant sunkiai eigai ir kitiems sutrikimams:

- ▶ patikrinkite visas funkcines dalis. Tam atkreipkite dėmesį į 4 skyrių *Tikrinimas ir techninė priežiūra*;
- ▶ iškilus neaiškumams, kreipkitės į specialistą.

8 Išmontavimas

Tik kvalifikuoti specialistai gali išmontuoti vartus ir juos tinkamai utilizuoti.

Sisukord

Paigaldamiseks vajalikud tööriistad	129
Tarnekomplekti kuuluvad artiklid.....	130-131

1	⚠ Ohutusjuhised.....	95
1.1	Spetsialistid	95
1.2	Kasutatud hoiatusmärgid ja sümbolid	95
1.3	Otstarbekohane kasutamine.....	96
1.4	Üldised ohutusjuhised	96
2	Paigaldus ja kasutuselevõtt.....	96
2.1	Ohutusjuhised.....	96
2.2	Paigaldus.....	96
2.2.1	Transporditoed / isepaigaldatav vooder	96
2.2.2	Käepideme paigaldus	97
2.2.3	Paigaldamine lakke.....	97
2.2.4	Ukse liikumise kontroll	97
2.3	Kasutuselevõtt	97
2.3.1	Ukse tõmbevedude pinge kontrollimine (pilt 5.1).....	97
3	Käsitsi kasutamine	97
3.1	Ohutusjuhised.....	97
3.2	Ukse avamine käepidemega	97
3.3	Luku avamine ja lukustamine	97
4	Kontroll ja hooldus	98
4.1	Ohutusjuhised.....	98
4.2	Ukse seisundi kontrollimine.....	98
4.3	Ukse tõmbevedrude pinge kontrollimine.....	98
4.4	Ukse tõmbevedrude välja vahetamine	98
4.5	Rullikute ja juhiksiinide kontrollimine	98
4.6	Luku ja lukustuse kontrollimine	98
4.7	Lisatarvikud	98
5	Pealispinnakaitse.....	98
5.1	Teras- / alumiiniumplekist voodriga uks	98
6	Puhastamine ja hooldus.....	99
6.1	Teras- / alumiiniumplekist uksepinnad	99
6.2	Andmeplaat	99
7	Abi talitlushäirete korral.....	99
8	Demonteerimine	99



Piltidega osa	129
---------------------	-----

Käesoleva dokumendi paljundamine, müümine ja selle sisu edastamine on keelatud, kui ei ole meie poolset ühest luba. Selle rikkumisel tuleb hüvitada meile tekitatud kahju. Kõik õigused patendi, kaubamärgi või tunnuse sissekande tegemiseks reserveeritud. Jätame omale õiguse teha muudatusi.

Hoolitsege selle eest, et käesolev juhend jääks ukse käitaja kätte!

Lugege juhend läbi ja järgige seda.

Käesolev juhend on **algupärane kasutusjuhend** EÜ-direktiivi 2006/42/EÜ mõistes.

Juhend annab Teile vajalikku informatsiooni garaažiukse ohutuks paigaldamiseks, kasutamiseks ning õigeks hooldamiseks.

Hoidke juhend ja garantiiraamat.

Kirjutage ukse seerianumber (vaata andmeplaat) ülesse.

Seeria nr:

1 ⚠ Ohutusjuhised

Kahjud, mis on põhjustatud käesoleva juhendi ja ohutusjuhiste ignoreerimisest, vabastavad tootja vastutusest.

1.1 Spetsialistid

Laske ukse paigaldus, kasutuselevõtt ja hooldus teostada spetsialistil (kompetentne isik normi EN 12635 mõistes) käesoleva juhendi järgi. Seejuures tuleb järgida normide EN 12604 ja EN 12635 nõudeid.

1.2 Kasutatud hoiatusmärgid ja sümbolid

Spetsiaalsed ohutusjuhised on ära toodud vastavalt vajalikes kohtades. Nad on tähistatud järgmiste sümbolite ja märkidega.

	Üldine hoiatussümbol tähistab ohtu, mille tulemusena võivad inimesed vigastada või surma saada.
	HOIATUS
	Tähistab ohtu, mis võib põhjustada surma või raskeid vigastusi.
	ETTEVAATUST
	Tähistab ohtu, mis võib põhjustada kergeid või keskmisi vigastusi.
	TÄHELEPANU
	Tähistab ohtu, mille tulemusena võib toode kahjustada saada või hävida .



Oluline märkus materiaalsete kahjude vältimiseks



Lubatud järjestus või tegevus

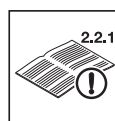

Vaata tekstiosa (nt punkt 2.2.1)



Vaata juhtsüsteemi või täiendavate elektriliste käituselementide paigaldusjuhendit

	Käsitsi kasutamine
	Valikulised konstruktsioonilisad
	Komponent aeglaselt
	Terasesse puurimine
	Betooni / müüritisse puurimine
	Kontrollimine
	Keerake kruvid kõvasti kinni
	Kuuldav fikseerumine tööpositsiooni
	Ajam
	Komponentide / pakendi utiliseerimine

1.3 Otstarbekohane kasutamine

- Garaažiuks on sobilik kasutada välisseinas, ta käändub avamisel välja poole ning avaneb siis üles poole.
- Antud garaažiuks on mõeldud käitamiseks koos ajamiga! Järgige seejuures ajami eraldi paigaldus- ja kasutusjuhendis leiduvaid juhiseid.



1.4 Üldised ohutusjuhised

- Hoidke ukse avamiseks vajalik ala alati vabana. Tagage, et ukse avamise või sulgemise ajal ei asuks ega viibiks ukse liikumisasal esemeid ega inimesi, eriti aga lapsi.
- Ärge kunagi tõstke uksemehhanismi abil asju või inimesi.
- Ärge monteerige mehhanismi külge teiste tootjate komponente. Tõmbevedrud on valitud sobilikud vastava ukselehe kaaluga. Täiendavad komponendid võivad vedrud üle koormata.

- Ärge muutke ega eemaldage seadme komponente! Sest nii võite rikkuda oluliste ohutuskomponentide tööfunktsiooni. Kasutage üksnes antud garaažiukse jaoks mõeldud originaalvaruosi.
- Kaitske ust agressiivsete ja söövitavate ainete eest nagu näiteks kivimites või mõrdis sisalduv salpeeter, happed, leelised, puistesool, agressiivsed viimistlusvahendid või tihendusmaterjalid.
- Tagage piisav vee äravool ja tuulutus (kuivamine) põrandatihendi ja lengiosade piirkonnast.
- Ukse kasutamine tuulekoormuse korral võib olla ohtlik.

2 Paigaldus ja kasutuselevõtt

2.1 Ohutusjuhised

 HOIATUS	
Vigastusteoh	
Paigaldusel on olemas vigastusteoh. Järgige järgmisi juhiseid:	
	▶ Kandke kaitseprille ja kaitsekindaid.
	▶ Kontrollige koos tootega tarnitud kinnitusvahendite sobivust ehitise konstruktsiooniga. Kasutage ainult sobilikke kinnitusvahendeid.
	▶ Kinnitage uksemehhanism ehitise kandvate osade külge ainult staatika asjatundja loaga.
	▶ Toestage uks, et ta ei saaks ümber kukkuda.
	▶ Toestage juhiksiin, et ta ei saaks alla kukkuda.
	▶ Fikseerige ukseleht, et ta ei saaks alla kukkuda.
	▶ Paigaldage kõik tarnekomplekti kuuluvad kinnitused vastavalt paigaldusjuhendile!

2.2 Paigaldus

Garaažiukse võib paigaldada seest poolt ava taha või ka ava sisse.

Kõik mõõtmed on piltidega osas toodud millimeetrites (mm).

2.2.1 Transporditoad / isepaigaldatav vooder

 HOIATUS	
Ukse tõmbevedru on pinges all	
Järgige vigastuse vältimiseks järgmisi juhiseid.	
▶	Kinnitage esmalt õlg ukse külge ja eemaldage seejärel transporditoad.
Isepaigaldatav vooder	
▶	Paigaldage esmalt ukse vooder ja eemaldage alles seejärel transporditoad, et uks ei lööks soovimatult ülesse.
▶	Pidage kinni maksimaalsest lubatud voodri kaalust.

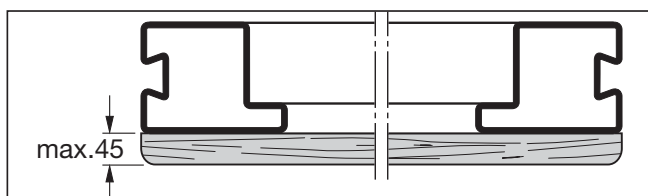

2.2.2 Käepideme paigaldus

- Valige alati selline tihvti asend (**a**, **b** või **c**), mille korral on võimalik sisemist käepidet optimaalselt kasutada.
- Lühendage osa tappi siis, kui mõõt **A** on vähem kui 36 mm.

2.2.3 Paigaldamine lakke

ETTEVAATUST

Liialt alla ulatuvad riputid

Paigaldusel lae külge, mis ei ole piisavalt kõrge, on olemas vigastuste oht.

- Vajadusel tuleb riputid lühemaks lõigata, nii et nad oleks samas tasapinnas siini alumise äärega.

2.2.4 Ukse liikumise kontroll

- Kontrollige ukse liikumist.
- Selleks, et uks liiguks sujuvalt, peavad diagonaalmöödud **a** ja **b** olema võrdsed.

Lihtsaks ja ohutuks paigalduseks teostage töösammud hoolikalt vastavalt piltidele 1 kuni 8!

2.3 Kasutuselevõtt

2.3.1 Ukse tõmbevedude pinge kontrollimine (pilt 5.1)

- Avage uks ainult poolenisti.
- Uks peab sellesse asendisse püsima jääma.

HOIATUS

Ukse tõmbevedude pinge

Kuna tõmbevedrud on suure pinge all, siis on nende oskamatul käsitlemisel olemas vigastuste oht.

- Laske ukse vedrude pinget seadistada üksnes vastava ala spetsialistil avatud ja fikseeritud ukse korral vastavalt **pildile 5.1**.

Kui uks vajub selgesti alla poole:

- Suurendage tõmbevedrude pinget.

Kui uks kerkib selgesti üles poole:

- Vähendage tõmbevedrude pinget.

HOIATUS

Ukse liikumine

Ukse liikumis- ja avanemisalas on olemas vigastuste oht.

- Tagage, et ukse avamise või sulgemise ajal ei asuks ega viibiks ukse liikumisasalas esemeid ega inimesi, eriti aga lapsi.

- Pidage kinni ukse ees vajalikust ohutuskaugusest 1300 mm.

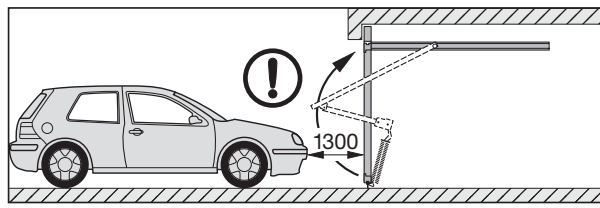

MÄRKUS:

- Järgige ajamiga uste puhul ajami tootja kasutusjuhiseid.

Teostage testkäitus ja kontrollige ust vastavalt peatükile 2, *Paigaldus ja kasutuselevõtt*. Kui uks on paigaldatud ja hooldatud nõuetekohaselt, siis on ta kergesti liikuv, funktsioonikindel ja kergesti kasutatav.

3 Käsitsi kasutamine

3.1 Ohutusjuhised

HOIATUS

Ukse liikumine

Ukse liikumis- ja avanemisalas on olemas vigastuste oht.

- Tagage, et ukse avamise või sulgemise ajal ei asuks ega viibiks ukse liikumisasalas esemeid ega inimesi, eriti aga lapsi.

Avamine ja sulgemine

Valesti avamisel ja sulgemisel on olemas vigastuste oht.

Käsitsi avamine:

- Ust võib avada ainult välimise või sisemise käepideme abil, mitte mingil juhul käärvarrest või nõörast tõmmates.
- Lükake uks alati lõppasendisse ja oodake ära, kuni ta on seiskunud.

Käsitsi sulgemine:

- Ust võib sulgeda ainult välimise või sisemise käepideme abil, mitte mingil juhul nõörast või käärvarrest tõmmates!
- Jälgige seda, et lukustus fikseeruks kinnises asendis.

3.2 Ukse avamine käepidemega

Avamine väljast:

- Keerake käepidet 1/4 pööret paremale.

Avamine seest:

- Keerake käepidet 1/4 pööret vasakule. Käepidemest suletud uks ei ole lukustatud. Ukse lukustamiseks tuleb kasutada võtit või lukustustihvti.

3.3 Luku avamine ja lukustamine

Väljast võtmega ja seest lukustustihvtiga.

Luku avamine väljast:

- Keerake võti terve pööre paremale ja tõmmake võti välja.

Lukustamine väljast:

- ▶ Keerake võti terve pööre vasakule ja tõmmake võti välja.

Luku avamine väljast – iselukustuv:

1. Keerake võtit 1/2 pöoret paremale ja avage uks natukene.
2. Keerake võti uuesti lähteasendisse tagasi ja tõmmake võti välja.

Pärast ukse sulgemist on lukk uuesti lukustatud.

Luku avamine seest:

- ▶ Lükake lukustustihvt vasakule.

Sellise luku avamiseviisi korral saab ust hiljem ilma võtmeta avada.

Lukustamine seest:

- ▶ Lükake lukustustihvt paremale.

4 Kontroll ja hooldus**4.1 Ohutusjuhised**

- ▶ Laske kontrolli- ja hooldustöid teostada vähemalt kord aastas (kui kasutussagedus ületab 50 korda päevas, iga 6 kuu möödudes) vastava ala spetsialisti poolt.

⚠ HOIATUS**Vigastusteoh**

Seadme kontrollimisel / hooldamisel on olemas vigastuste oht. Järgige järgmisi juhiseid:

- ▶ Eemaldage ajam ja juhtseade vooluvõrgust.
- ▶ Funktsiooniosi, eriti aga ohutusseadiseid võivad välja vahetada ainult spetsialistid.

4.2 Ukse seisundi kontrollimine

- ▶ Kontrollige vaatluse teel ukse üldist seisundit ja seda kas kõik ukse komponendid ning ohutusseadised on kompleksed ja kuidas nad toimivad.
- ▶ Kontrollige, et kõik kinnituspunktid oleksid kinni. Vajadusel keerake mutrid uuesti kinni.
- ▶ Õlitage kõiki pöördepunkte tavalise määrideõliga. Ärge kasutage paksu konsistentsiga määrideaineid (vaata pilt 4.6).

4.3 Ukse tõmbevedrude pinge kontrollimine

Vaata peatükk 2, *Paigaldus ja kasutuselevõtt*.

4.4 Ukse tõmbevedrude välja vahetamine

- ▶ Laske tõmbevedrud ca 25 000 uksekäituse täissaamisel spetsialisti poolt välja vahetada.

See on vajalik umbes:

Uksekäituse päevas		Ajavahemik
kuni 5	iga	15 aasta järel
6 – 10	iga	8 aasta järel
11 – 20	iga	4 aasta järel
21 – 40	iga	2 aasta järel
üle 40		iga aasta

⚠ ETTEVAATUST**Välja veninud ukse tõmbevedru**

Välja veninud ukse tõmbevedrust lähtuv oht – vedrukeerdude vahed on ebaregulaarsed.

- ▶ Laske ukse tõmbevedru viivitamatult spetsialisti poolt välja vahetada.

4.5 Rullikute ja juhiksiinide kontrollimine

- ▶ Juhiksiinide puhastamine
- ▶ Kontrollige rullikute kulumist. Laske rullikud spetsialistil välja vahetada, kui need on liialt kulunud või kahjustada saanud.

4.6 Luku ja lukustuse kontrollimine**TÄHELEPANU****Hooldusvahendid**

Mittesobilikud hooldusvahendid võivad toodet kahjustada.

- ▶ Kasutage lukusüdamikel ainult spetsiaalset õli, mille leiata spetsialiseeritud kauplustest. Ärge kasutage õli ega grafiiti.
- ▶ Õlitage lukustust-pöördekeeli tavalise määrideõliga. Ärge kasutage paksu konsistentsiga määrideaineid.

Kontrollige lukustust vastavalt pildile 7b.2 ja seadistage seda vajaduse korral.

4.7 Lisatarvikud

- ▶ Kasutage üksnes antud garaažiukse jaoks mõeldud originaalosi, et oleks tagatud kõrge kvaliteet, ohutus, usaldusväarsus ja pikk kasutusiga.
- ▶ Kasutage üksnes garaažiuksele mõeldud ajamit, mis vastab normile EN 13241-1. Järgige seejuures ajami tootja eraldi paigaldus- ja kasutusjuhendis leiduvaid juhiseid. Mõlemad pöördekelega lukustuspunktid tuleb eemaldada või blokeerida.

5 Pealispinnakaitse**5.1 Teras- / alumiiniumplekist voodriga uks**

Ukseleht on valmistatud tsingitud materjalist ja on polüesterpulbervärviga värvitud. Kriimud või väiksemad kahjustused ei ole piisav põhjus reklamatsiooni esitamiseks. Uuendage ukse lõppviimistlust vastavalt vajadusele sõltuvalt kasutuskoha atmosfäärilisest koormusest. Järgige selleks järgmisi töösamme:

1. Karestage ukse pind kergelt peene liivapaberiga (teralisus vähemalt 180).
2. Puhastage ukseleht veega ja kuivatage ära.
3. Lõppviimistluseks kruntige ukse pind 2-komponentse epoksiidkrundiga ning seejärel viimistlege tavalise tehiskaiva sisaldava väliskasutuseks sobiva värviga. Ühildage omavahel mõlemad värvikihid. Järgige seejuures värvi tootja juhiseid.

6 Puhastamine ja hooldus

6.1 Teras- / alumiiniumplekist uksepinnad

- ▶ Puhastage ukse pindu puhta vee ja pehme švammiga või tavalise värvitud pindade puhastusvahendiga.

6.2 Andmeplaat

- ▶ Puhastage andmeplaat.
- See peaks olema alati loetav.

7 Abi talitlushäirete korral

Ukse raskesti liikumise või muude rikete korral:

- ▶ Kontrollige kõiki funktsiooniosi. Järgige selleks peatükki 4, *Kontroll ja hooldus*.
- ▶ Kui midagi jääb arusaamatuks, siis pöörduge palun spetsialisti poole.

8 Demonteerimine

Laske uks spetsialistil demonteerida ja nõuetekohaselt utiliseerida.

Saturs

Montāžai nepieciešamie instrumenti.....	129
Piegādes komplektā iekļautās detaļas.....	130-131

1	⚠ Drošības norādījumi.....	100
1.1	Kompetentas personas	100
1.2	Lietotās brīdinājuma norādes un simboli... ..	100
1.3	Noteikumiem atbilstošs pielietojums.....	101
1.4	Vispārēji drošības norādījumi.....	101
2	Montāža un ekspluatācijas sākšana.....	101
2.1	Drošības norādījumi.....	101
2.2	Montāža.....	101
2.2.1	Transportēšanas stiprinājumi / pildījums objektā.....	101
2.2.2	Roktura montāža	102
2.2.3	Montāža pie griestiem	102
2.2.4	Vārtu kustības pārbaude	102
2.3	Ekspluatācijas sākšana	102
2.3.1	Vārtu stiepes atsperu spriegojuma pārbaude (5.1 att.).....	102
3	Manuālā lietošana.....	102
3.1	Drošības norādījumi.....	102
3.2	Vārtu atvēršana ar rokturi	102
3.3	Slēgmehānisma atslēgšana un aizslēgšana	103
4	Pārbaude un apkope	103
4.1	Drošības norādījumi.....	103
4.2	Vārtu stāvokļa pārbaude.....	103
4.3	Vārtu stiepes atsperu spriegojuma pārbaude.....	103
4.4	Vārtu stiepes atsperu nomaiņa	103
4.5	Vadības rullīšu un vadsliežu pārbaude	103
4.6	Slēgmehānisma un aizslēgšanas mehānisma pārbaude	103
4.7	Piederumi.....	103
5	Virsmas aizsardzība.....	104
5.1	Vārti ar tērauda / alumīnija plāksnes pildījumu	104
6	Tīrīšana un kopšana	104
6.1	Tērauda / alumīnija plāksnes vārtu virsmas	104
6.2	Tehnisko datu plāksnīte	104
7	Palīdzība darbības traucējumu gadījumā	104
8	Demontāža	104

	Attēlu sadaļa.....	129
--	---------------------------	------------

Šīs instrukcijas pavairošana, tās satura realizācija pārdošanas ceļā un izpaušana ir aizliegta, ja vien no ražotāja iepriekš nav saņemta īpaša atļauja. Šī noteikuma neievērošana vainīgajai personai uzliek par pienākumu atbildēt par radušos zaudējumus. Visas tiesības attiecībā uz patenta, rūpnieciskā parauga vai šī parauga rūpnieciskā dizaina reģistrāciju rezervētas. Paturam tiesības veikt izmaiņas.

Nodrošiniet, lai šī instrukcija glabātos pie vārtu ekspluatētāja!

Izlasiet un ņemiet vērā šo instrukciju!

Šī instrukcija ir **oriģinālā lietošanas instrukcija** EK Direktīvas 2006/42/EK izpratnē.

Tajā ir ietverta svarīga informācija par garāžas vārtu drošu montāžu, ekspluatāciju, kā arī profesionālu kopšanu un apkopi.

Rūpīgi uzglabājiet šo instrukciju un garantijas talonu. Lūdzam šo instrukciju rūpīgi uzglabāt!

Sērijas numurs:

1 Drošības norādījumi

Bojājumu gadījumā, kas radušies šīs instrukcijas un drošības norādījumu neievērošanas dēļ, ražotājs no jebkādas atbildības uzņemšanas ir atbrīvots.

1.1 Kompetentas personas

Montāžas, ekspluatācijas sākšanas un apkopes veikšanu saskaņā ar šīs instrukcijas norādēm uzticiet speciālistam (kompetentai personai atbilstoši standartam EN 12635). Turklāt ir jāievēro standartos EN 12604 un EN 12635 iekļautās prasības.

1.2 Lietotās brīdinājuma norādes un simboli

Svarīgās teksta vietās ir sniegti speciāli drošības norādījumi. Tie ir apzīmēti ar šādiem simboliem un signālvārdiem.



Vispārējais brīdinājuma simbols apzīmē apdraudējumu, kas var izraisīt **miesas bojājumus vai izraisīt nāvi**.

BRĪDINĀJUMS

Apzīmē apdraudējumu, kas var izraisīt nāvi vai smagus miesas bojājumus.

IEVĒROT PIESARDZĪBU!

Apzīmē apdraudējumu, kas var izraisīt vieglus vai vidējas pakāpes miesas bojājumus.

UZMANĪBU!

Apzīmē apdraudējumu, kas var izraisīt **bojājumus** izstrādājumā vai **to pilnībā sabojāt**.



Svarīga norāde, lai novērstu materiālos zaudējumus



Atļauts novietojums vai darbība



Skat. teksta sadaļu (piem. 2.2.1. att.)

	Skatīt speciālu montāžas instrukciju vadības ierīcei vai papildus elektriskajiem vadības elementiem
	Manuālā lietošana
	Pēc izvēles uzstādāmas detaļas
	Detaļa lēni
	Urbšana tēraudā
	Urbšana betonā / mūrī
	Pārbaude
	Skrūsvienojuma stingra pievilksana
	Dzirdama nofiksēšanās
	Piedziņa
	Detaļas / iepakojuma utilizācija

1.3 Noteikumiem atbilstošs pielietojums

- Garāžas vārti ir piemēroti izmantošanai ārpus telpām, tie paceļas virzienā uz āru un atveras uz augšu.
- Garāžas vārtus ir paredzēts darbināt ar piedziņu. Šajā sakarā ņemiet vērā atsevišķās piedziņas montāžas un lietošanas instrukcijas.



1.4 Vispārēji drošības norādījumi

- Vārtu pacelšanās un atvēršanās zonu vienmēr turēt brīvu. Pārlicinieties, ka vārtu lietošanas laikā to kustības zonā neatrodas cilvēki, īpaši bērni, vai priekšmeti.
- Ar vārtu palīdzību necelt ne cilvēkus, ne priekšmetus.

- Nemontējiet pie konstrukcijas papildus detaļas, kuras izgatavojis cits ražotājs! Stiepes atsperes ir pielāgotas vārtu vērtnes svaram. Papildu detaļas var pārslogot atsperes.
- Neizmainiet un nedemontējiet nekādas vārtu detaļas! Tādējādi jūs varētu izjaukt būtisku drošības detaļu darbību. Izmantojiet vienīgi garāžas vārtiem atbilstošas oriģinālās detaļas.
- Aizsargājiet vārtus no stipras iedarbības un kodīgiem līdzekļiem, piemēram, no salpētra reakcijas, ko izraisa akmeņi vai java, skābes, sārmī, kaisāmais sāls, stipras iedarbības krāsošanas vielas vai blīvēšanas materiāli.
- Nodrošiniet pietiekamu ūdens noteci un ventilāciju (žūšanu) grīdas blīvējuma un kārbas detaļu zonā.
- Vārtu darbība vēja iedarbības dēļ var tikt apdraudēta.

2 Montāža un ekspluatācijas sākšana

2.1 Drošības norādījumi

 BRĪDINĀJUMS	
Savainošanās risks	
Montāžas laikā pastāv risks gūt miesas bojājumus. Ņemiet vērā šādus norādījumus:	
	▶ Nēsājiet aizsargbrilles un aizsargapavus.
	▶ Atbilstoši konstrukcijas specifikai pārbaudiet piegādes komplektā iekļauto stiprināšanas līdzekļu piemērotību. Izmantojiet tikai piemērotus stiprināšanas līdzekļus.
	▶ Vārtu konstrukciju pie ēkas nesošajām daļām drīkst piestiprināt vienīgi ar būvinženiera, kurš atbild par statiku, atļauju.
	▶ Nostipriniet vārtus pret apgāšanos.
	▶ Stingri nostipriniet vadsliedi.
	▶ Nostipriniet vārtu vērti pret nogāšanos.
	▶ Uzmontējiet visus piegādes komplektā iekļautos stiprinājumus atbilstoši montāžas instrukcijas norādēm!

2.2 Montāža

Garāžas vārtus iespējams uzstādīt no iekšpuses aiz ailes vai ailē.

Visi dati attēlu sadaļā norādīti milimetros.

2.2.1 Transportēšanas stiprinājumi / pildījums objektā

 BRĪDINĀJUMS	
Vārtu savilcējatspere atrodas zem sprieguma	
Lai izvairītos no savainojumu gūšanas, ievērojiet šādus norādījumus.	
	▶ No sākuma nostipriniet sviras balstu pie vārtiem un pēc tam noņemiet transportēšanas stiprinājumu.

Pildījums objektā

- ▶ Vispirms piestipriniet pildījumu un pēc tam noņemiet transportēšanas stiprinājumu, lai vārti strauji nepaceltos uz augšu.
- ▶ Ievērojiet maksimāli pieļaujamo pildījuma svaru.

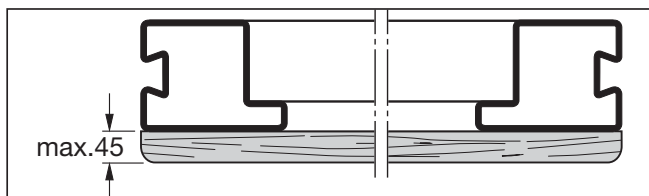
**2.2.2 Roktura montāža**

- Iekšējam rokturim vienmēr izvēlieties stieņa iestatījumu (a, b vai c) ar iespējamo lielāko vadotni.
- Saīsiniet stieņa daļu \odot , ja izmērs A ir mazāks par 36 mm.

2.2.3 Montāža pie griestiem**⚠ IEVĒROT PIESARDZĪBU!****Enkurs ar pārkari**

Veicot vārtu nostiprināšanu pie griestiem bez pietiekami plašas brīvās telpas galvai, pastāv savainojumu gūšanas risks.

- ▶ Vajadzības gadījumā noīsiniet enkuru vienā līmenī ar vadslīdes apakšējo malu.

2.2.4 Vārtu kustības pārbaude

- ▶ Pārbaudiet vārtu kustību.

Lai vārtu kustība noritētu bez traucējumiem, diagonālajiem izmēriem **a** un **b** ir jābūt vienādiem.

Lai montāžu veiktu vienkārši un pareizi, rūpīgi izpildiet darbības, kas norādītas no 1. līdz 8. attēlam!

2.3 Eksploatācijas sākšana**2.3.1 Vārtu stiepes atsperu spriegojuma pārbaude (5.1 att.)**

- ▶ Atveriet vārtus līdz pusei no kopējā augstuma. Šādā pozīcijā vārtiem ir jāpaliek nekustīgiem.

⚠ BRĪDINĀJUMS**Vārtu stiepes atsperu spriegojums**

Vārtu stiepes atsperu lielā nosprīgojuma dēļ neprofesionālas rīcības gadījumā pastāv miesas bojājumu gūšanas risks.

- ▶ Vārtu stiepes atsperu spriegojuma noregulēšanu uzticiet speciālistam tikai tad, kad vārti ir atvērti un nostiprināti, ievērojot **5.1 attēlu**.

Ja vārti redzami slīd uz leju:

- ▶ palieliniet stiepes atsperu spriegojumu.

Ja vārti izteikti ceļas uz augšu:

- ▶ samaziniet stiepes atsperu spriegojumu.

⚠ BRĪDINĀJUMS**Vārtu kustība**

Vārtu pacelšanās un atvēršanās zonā pastāv miesas bojājumu gūšanas risks.

- ▶ Pārliecinieties, ka vārtu darbināšanas laikā vārtu kustības zonā neatrodas neviens cilvēks, īpaši bērns, vai priekšmeti.
- ▶ Vārtu priekšā ievērojiet 1300 mm drošības attālumu.

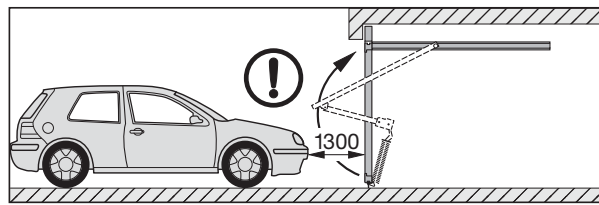
**NORĀDE:**

- Vārtiem ar piedziņu ievērojiet piedziņas ražotāja eksploatācijas norādījumus.

Veiciet izmēģinājuma gājienu un pārbaudiet vārtus saskaņā ar 3. nodaļu, *Pārbaude un apkope*.

Ja vārti ir uzstādīti un pārbaudīti profesionāli un pareizi, tie slīd viegli, to lietošana ir droša un vienkārša.

3 Manuālā lietošana**3.1 Drošības norādījumi****⚠ BRĪDINĀJUMS****Vārtu kustība**

Vārtu pacelšanās un atvēršanās zonā pastāv miesas bojājumu gūšanas risks.

- ▶ Pārliecinieties, ka vārtu darbināšanas laikā vārtu kustības zonā neatrodas neviens cilvēks, īpaši bērns, vai priekšmeti.

Atvēršana un aizvēršana

Vārtus atverot un aizverot nepareizi, pastāv miesas bojājumu gūšanas risks.

Manuālā atvēršana:

- ▶ Atveriet vārtus tikai ar ārējo rokturi vai iekšējo rokturi, nekādā gadījumā neizmantojiet šim mērķim sviras plecu vai savienotājtrosi.
- ▶ Vienmēr aizbīdīet vārtus līdz gala stāvoklim un nogaidiet, līdz vārti ir pilnībā apstājušies.

Manuālā aizvēršana:

- ▶ Aizveriet vārtus tikai ar ārējo rokturi, iekšējo rokturi vai savienotājtrosi, nekādā gadījumā neizmantojiet šim mērķim sviras plecu!
- ▶ Pievērsiet uzmanību tam, lai slēgmehānisms nofiksētos.

3.2 Vārtu atvēršana ar rokturi**Atvēršana no ārpuses:**

- ▶ Pagrieziet rokturi par 1/4 apgriezību pa labi.

Atvēršana no iekšpuses:

- ▶ Pagrieziet rokturi par 1/4 apgriezību pa kreisi.

Ar rokturi aizvērti vārti nav aizslēgti. Lai aizslēgtu vārtus, izmantojiet atslēgu vai stiprinājuma aizbīdni.

3.3 Slēgmehānisma atslēgšana un aizslēgšana

No ārpuses ar atslēgu un no iekšpuses ar stiprinājuma aizbīdni.

Atslēgšana no ārpuses:

- ▶ Pagrieziet atslēgu par vienu pilnu apgriezieni pa labi un izvelciet to no slēgmehānisma.

Aizslēgšana no ārpuses:

- ▶ Pagrieziet atslēgu par vienu pilnu apgriezieni pa kreisi un izvelciet to no slēgmehānisma.

Atslēgšana no ārpuses – ar pašai zslēgšanās funkciju:

1. Pagrieziet atslēgu par 1/2 apgriezieni pa labi un nedaudz atveriet vārtus.
2. Pagrieziet atslēgu atpakaļ sākuma stāvoklī un izvelciet to no slēgmehānisma.

Slēgmehānisms pēc vārtu aizvēršanas ir atkal aizslēgts.

Atslēgšana no iekšpuses:

- ▶ Pabīdiet stiprinājuma aizbīdni pa kreisi. Ar šādu atslēgšanas veidu vārtus pēc tam ir iespējams atvērt bez atslēgas.

Atslēgšana no iekšpuses:

- ▶ Pabīdiet stiprinājuma aizbīdni pa labi.

4 Pārbaude un apkope

4.1 Drošības norādījumi

- ▶ Pārbaudes un apkopes darbu izpildi vismaz reizi gadā (vārtus darbinot biežāk kā 50 reizes dienā, ik pēc 6 mēnešiem) uzticēt speciālistam, veicot tos saskaņā ar šīs instrukcijas norādījumiem.

⚠ BRĪDINĀJUMS

Savainošanās risks

Veicot pārbaudes / apkopes darbus, pastāv savainojumu gūšanas risks. Ņemiet vērā šādus norādījumus:

- ▶ Atslēdziet piedziņu un vadības ierīci no sprieguma.
- ▶ Funkcionālās detaļas, īpaši ar vārtu drošību saistītās detaļas, drīkst nomainīt tikai speciālists.

4.2 Vārtu stāvokļa pārbaude

- ▶ Veicot vizuālu apskati, pārbaudiet vārtu vispārējo stāvokli, pievēršot uzmanību tam, vai netrūkst nevienas detaļas un drošības mehānisma, kā arī pārbaudiet to stāvokli un efektivitāti.
- ▶ Pārbaudiet, vai neviena no stiprinājuma vietām nav izregulējusies. Vajadzības gadījumā pievelciet skrūves.
- ▶ Ieeļļojiet visas viras ar tirdzniecībā pieejamu smērēļļu. Neizmantojiet smērvielas (skat. 4.6 att.).

4.3 Vārtu stiepes atsperu spriegojuma pārbaude

Skat. 2. nodaļu, *Montāža un ekspluatācijas sākšana*.

4.4 Vārtu stiepes atsperu nomaiņa

- ▶ Pēc apm. 25 000 vārtu darbināšanas reizēm uzticiet speciālistam vārtu stiepes atsperu nomaiņu.

To nepieciešams veikt, ja:

Vārtu darbināšanas reizes dienā	Laika posms
līdz 5 reizēm	ik pēc 15 gadiem
6 – 10	ik pēc 8 gadiem
11 – 20	ik pēc 4 gadiem
21 – 40	ik pēc 2 gadiem
vairāk kā 40 reizes	reizi gadā

⚠ IEVĒROT PIESARDZĪBU

Pazeminātas stiepes atsperes

Savainošanās risks pazeminātas stiepes atsperes dēļ – atsperes vijuma attālums nav vienmērīgs.

- ▶ Nekavējoties nododiet vārtu stiepes atsperi pārbaudei speciālistam.

4.5 Vadības rullīšu un vadsliedžu pārbaude

- ▶ Iztīriet vadsliedes.
- ▶ Pārbaudiet vadsliedžu nodiluma pakāpi. Stipra nolietojuma vai bojājumu gadījumā uzticiet vadības rullīšu nomaiņu speciālistam.

4.6 Slēgmehānisma un aizslēgšanas mehānisma pārbaude

UZMANĪBU

Kopšanas līdzekļi

Nepiemērotu kopšanas līdzekļu izmantošana var izraisīt bojājumus.

- ▶ Profilu cilindru kopšanai izmantojiet tikai speciālus kopšanas līdzekļus, kas ir pieejami specializētajās tirdzniecības vietās.
- ▶ Aizslēgšanas mehānisma aizkriņķus ieeļļojiet ar tirdzniecībā pieejamu ieziežamo eļļu. Neizmantojiet smērvielas.

Pārbaudiet aizslēgšanas mehānismu atbilstoši 7b.2 attēlam un vajadzības gadījumā noregulējiet to atkārtoti.

4.7 Piederumi

- ▶ Izmantojiet vienīgi garāžas vārtiem pielāgotas oriģinālās rezerves daļas, lai nodrošinātu augstu kvalitātes, drošības, stiprības un ilglaicīgas kalpošanas līmeni.
- ▶ Izmantojiet tikai tādu piedziņu, kas ir sertificēta izmantošanai šajos garāžas vārtos atbilstoši kvalitātes standartam EN 13241-1. Turklāt ņemiet vērā piedziņas ražotāja sastādītās atsevišķās montāžas un lietošanas instrukcijas. Atvienojiet abus aizkriņķus.

5 Virsmas aizsardzība

5.1 Vārti ar tērauda / alumīnija plāksnes pildījumu

Vārtu vērtne ir izgatavota no cinkota materiāla un pārklāta ar poliestera pulveri. Skrāpējumi vai nelieli bojājumi nevar būt par pamatu sūdzības iesniegšanai. Vajadzības gadījumā gala krāsojumu atjaunojiet atbilstoši vietējam atmosfēras izraisītajam noslogojumam.

Lai to izdarītu, veiciet šādas darbības:

1. Noslīpējiet vārtu virsmu ar smalku smilšpapīru (graudojums vismaz 180).
2. Notīriet vārtu virsmu ar ūdeni un nožāvējiet to.
3. Pārklājiet vārtu virsmu ar šķīdinātāju saturošu 2K epoksīda gruntskrāsu un tirdzniecībā pieejamu, uz mākslīgo sveķu bāzes izgatavotu krāsu, kas ir paredzēta izmantošanai ārpus telpām. Pielāgojiet abas krāsa vienu otrai. Šajā gadījumā ņemiet vērā krāsas ražotāja norādes par krāsas apstrādi.

6 Tīrīšana un kopšana

6.1 Tērauda / alumīnija plāksnes vārtu virsmas

- Notīriet vārtu virsmas ar tīru ūdeni un mīkstu sūkli vai tirdzniecībā pieejamiem krāsu tīrīšanas līdzekļiem.

6.2 Tehnisko datu plāksnīte

- Notīriet tehnisko datu plāksnīti.

Tajā norādītajiem datiem vienmēr būtu jābūt skaidri salasāmiem.

7 Palīdzība darbības traucējumu gadījumā

Ja vārti virzās smagnēji vai ir radušies citi traucējumi:

- Pārbaudiet visas funkcionālās detaļas. Šajā sakarā ņemiet vērā 4. nodaļu, *Pārbaude un apkope*.
- Neskaidrību gadījumā vērsieties pie speciālista.

8 Demontāža

Vārtu demontāžu un noteikumiem atbilstošu utilizāciju uzticiet speciālistam.

Pregled sadržaja

Alat potreban za montažu	129
Isporučeni artikli.....	130-131

1	⚠ Napomene o sigurnosti.....	105
1.1	Stručnjaci.....	105
1.2	Korištena upozorenja i oznake	105
1.3	Namjenska uporaba	106
1.4	Opće napomene o sigurnosti	106
2	Montaža i pokretanje.....	106
2.1	Napomene o sigurnosti	106
2.2	Montaža.....	106
2.2.1	Siguran transport / punjenje na gradilištu ..	106
2.2.2	Montaža ručke	107
2.2.3	Stropna montaža	107
2.2.4	Kontrola kretanja vrata.....	107
2.3	Pokretanje.....	107
2.3.1	Provjera vlačnih opruga vrata (slika 5.1)	107
3	Ručno rukovanje.....	107
3.1	Sigurnosne upute	107
3.2	Vrata otvoriti pomoću ručke.	107
3.3	Otključavanje i zaključavanje.....	107
4	Provjera i održavanje.....	108
4.1	Napomene o sigurnosti	108
4.2	Provjera stanja vrata	108
4.3	Provjera vlačnih opruga vrata	108
4.4	Obnavljanje vlačnih opruga vrata	108
4.5	Provjera kotačića i vodilica	108
4.6	Provjera brave i zaključavanja	108
4.7	Oprema.....	108
5	Zaštita površine	108
5.1	Vrata s oblogom od čelika / aluminija.....	108
6	Čišćenje i održavanje	108
6.1	Površine vrata od čelika / aluminija.....	108
6.2	Tipska pločica.....	108
7	Pomoć pri smetnjama u funkciji.....	108
8	Demontaža	108



Slike	129
-------------	-----

Pobrinite se da ova uputa ostane kod korisnika vrata!

Pažljivo pročitajte i slijedite ove upute.

Ova je uputa **originalna uputa za uporabu** u smislu smjernice EZ 2006/42/EZ.

Tu ćete naći važne informacije vezane za montažu, pogon te odgovarajuće servisiranje i održavanje garažnih vrata.

Pažljivo sačuvajte ovu uputu i jamstvenu knjižicu.

Unesite serijski broj (vidi tipsku pločicu).

Serijski br.:

1 ⚠ Napomene o sigurnosti

Šteta uzrokovana nepoštovanjem ove upute i napomena o sigurnosti proizvođača oslobađaju obveze jamstva.

1.1 Stručnjaci

Montažu, pokretanje i održavanje vrši stručna osoba (kompetentna osoba sukladno EN 12635) u skladu s ovom uputom. Pri tome treba poštovati EN 12604 i EN 12635 norme.

1.2 Korištena upozorenja i oznake

Posebne napomene o sigurnosti nalaze se na pojedinim važnim mjestima. Označene su oznakama i riječima koje slijede.

Opći simbol upozorenja označava opasnost, koja može prouzročiti **ozljede ili smrt**.

UPOZORENJE

Označava opasnost koja može prouzrokovati teške ozljede ili smrt.

OPREZ

Označava opasnost koja može prouzrokovati lakše i srednje teške ozljede.

PAŽNJA

Označava opasnost koja može dovesti do **oštećenja ili uništenja proizvoda**.



važna napomena za izbjegavanje materijalne štete



dopušteni raspored ili djelatnost

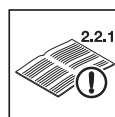

vidi tekstualni dio (npr. točku 2.2.1)



vidi poseban naputak za montažu upravljača ili eventualno dodatnih električnih upravljačkih elemenata

Ako nije drugačije navedeno, prosljeđivanje i umnožavanje ovih dokumenata te korištenje i objavljivanje njihovih sadržaja nije dopušteno. U suprotnom ćete snositi posljedice. Pridržano pravo za slučajju patenta, naputka za korištenje ili unosa uzoraka po izboru. Pridržano pravo izmjena.

-  ručno rukovanje
-  opcionalni dijelovi
-  građevinski dio, polako
-  bušenje u čelik
-  bušenje u beton / zid
-  provjeriti
-  čvrsto zategnuti vijčani spoj
-  čujete spajanje
-  pogon
-  uklanjanje građevinskih dijelova / pakiranja

1.3 Namjenska uporaba

- Garažna vrata prikladna su za vanjsku upotrebu, zamahuju prema van i otvaraju se prema gore.
- Garažna vrata predviđena su za pogon motorom! Pri tom obratite pozornost i na zasebne upute za montažu i rukovanje pogonom.

1.4 Opće napomene o sigurnosti

- Prostor podizanja odnosno otvaranja vrata mora uvijek biti slobodan. Pazite da se za vrijeme rada vrata u njihovoj blizini ne nalaze ljudi, posebice djeca ili predmeti.
- Vratima nikad nemojte podizati predmete i / ili osobe.
- Ne montirajte dodatne dijelove drugih proizvođača! Vlačne opruge usklađene su s težinom vrata. Dodatni dijelovi mogu preopteretiti opruge.
- Ne mijenjajte niti uklanjajte pojedine dijelove! Time bi mogli izbaciti iz funkcije važne sigurnosne dijelove! Koristite isključivo originalne dijelove za garažna vrata.



- Zaštitite vrata od agresivnih i nagrizaćućih sredstava, kao npr. od reakcija salitre iz kamena ili žbuke, kiseline, lužine, soli za posipanje cesta, agresivnih premaza ili brtvi.
- Pobrinite se da postoji dovoljan odljev vode i ventilacija (sušenje) u području podne brtve i okvira.
- Pokretanje vrata pod udarima vjetra može biti opasno.

2 Montaža i pokretanje

2.1 Napomene o sigurnosti

⚠ UPOZORENJE

Opasnost od ozljeda!
Opasnost od ozljeda pri montaži. Pazite na sljedeće:

-  ▶ Nosite zaštitne naočale i zaštitne rukavice.
-  ▶ Provjerite da li isporučena pričvršćenja odgovaraju građevinskim okolnostima. Koristite samo odgovarajuća pričvršćenja.
- ▶ Pričvrstite vrata na noseće dijelove zgrade samo uz dozvolu statičara.
- ▶ Vrata osigurajte od pada.
- ▶ Podmetnite vodilicu.
- ▶ Krilo vrata osigurajte od pada.
- ▶ Montirajte sva isporučena pričvršćenja sukladno uputi za montažu!

2.2 Montaža

Garažna vrata se mogu ugraditi unutra iza otvora ili u otvor.

Sve mjere dane su u slikovnom dijelu u mm.

2.2.1 Siguran transport / punjenje na gradilištu

⚠ UPOZORENJE

Vlačna opruga vrata je pod naponom
Pridržavajte se sljedećih uputa kako biste izbjegli ozljede.

- ▶ Ukonite prvo vlačnu polugu na vratima i uklonite nakon toga siguran transport.

Punjenje na gradilištu

- ▶ Prvo postavite ispunu a zatim odstranite osiguranje prilikom transporta, kako se vrata ne bi naglo otvorila.
- ▶ Pazite na maksimalnu dopuštenu težinu obloge.

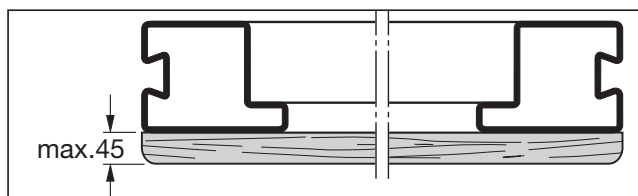

2.2.2 Montaža ručke

- Uvijek birajte podešenje (a, b ili c) s najvećim vođenjem za unutarnju ručku.
- Skratite dio cilindričnog umetka , kad je dimenzija A manja od 36 mm.

2.2.3 Stropna montaža

OPREZ

Gornje sidro

Kod stropne montaže bez dovoljne visine postoji opasnost od ozljeda.

- ▶ Po potrebi skratite sidro zajedno s donjim rubom vodilice.

2.2.4 Kontrola kretanja vrata

- ▶ Kontrolirajte kretanje vrata.

Za besprijekoran rad vrata dijagonale a i b moraju biti jednake.

Za jednostavnu i sigurnu montažu pažljivo provedite radne korake prikazane na slikama od 1 do 8!

2.3 Pokretanje

2.3.1 Provjera vlačnih opruga vrata (slika 5.1)

- ▶ Vrata otvorite na pola visine.
Vrata ostaju u tom položaju.

UPOZORENJE

Zategnutost vlačnih opruga vrata

Kod nestručnog rukovanja visokim vlačnim oprugama vrata postoji opasnost od ozljeda.

- ▶ Zategnutost opruga vrata podešava stručna osoba samo kad su vrata otvorena i osigurana, vidi sliku 5.1.

Ako vrata vidljivo kližu:

- ▶ Pojačajte zategnutost opruga.

Ako se vrata vidljivo povlače prema gore:

- ▶ Smanjite zategnutost opruga.

UPOZORENJE

Kretanje vrata

Opasnost od ozljeda u području podizanja odnosno otvaranja vrata.

- ▶ Pazite da se za vrijeme rada vrata u njihovoj blizini ne nalaze ljudi, posebno djeca, ili predmeti.
- ▶ Pred vratima držite sigurnosni razmak od 1300 mm.

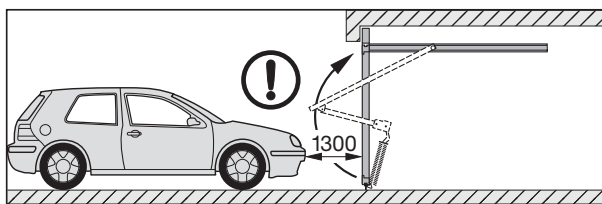

NAPOMENA:

- Kod vrata s motorom obratite pozornost na upute o rukovanju proizvođača motora.

Izvršite probni rad i vrata provjerite sukladno poglavlju 2, *Montaža i pokretanje*.

Kad su vrata stručno montirana i provjerena ona se besprijekorno kreću, sigurna su i laka za upravljanje.

3 Ručno rukovanje

3.1 Sigurnosne upute

UPOZORENJE

Kretanje vrata

Opasnost od ozljeda u području podizanja odnosno otvaranja vrata.

- ▶ Pazite da se za vrijeme rada vrata u njihovoj blizini ne nalaze ljudi, posebno djeca, ili predmeti.

Otvaranje i zatvaranje

Kod krivog otvaranja i zatvaranja postoji opasnost od ozljeda.

Ručno otvaranje:

- ▶ Vrata otvarajte isključivo pomoću vanjske ili unutarnje ručke, ni u kom slučaju vlačnom polugom ili užadima.
- ▶ Vrata uvijek gurnite u krajnji položaj i pričekajte dok se vrata zaustave.

Ručno zatvaranje:

- ▶ Vrata zatvarajte isključivo pomoću vanjske ručke, unutarnje ručke ili užadima, ali ni u kom slučaju vlačnom polugom!
- ▶ Pazite da su vrata zaključana.

3.2 Vrata otvoriti pomoću ručke.

Otvaranje izvana:

- ▶ Ručku zaokrenite 1/4 okreta u desno.

Otvaranje iznutra:

- ▶ Ručku zaokrenite 1/4 okreta u lijevo.

Vrata zatvorena pomoću ručke nisu zaključana.

Za zaključavanje koristite ključ ili sigurnosni klin.

3.3 Otključavanje i zaključavanje

Izvana pomoću ključa a iznutra sa sigurnosnim klinom.

Otključavanje izvana:

- ▶ Ključ okrenite puni okret u desno i povucite ključ.

Zaključavanje izvana:

- ▶ Ključ okrenite puni okret u lijevo i povucite ključ.

Otključavanje izvana - samo-zaključavanje:

1. Ključ okrenite 1/2 okreta u desno i lagano otvorite vrata.
2. Ključ ponovo okrenite u početni položaj i izvadite ključ.

Nakon zatvaranja vrata brava je ponovo zaključana.

Otključavanje iznutra:

- ▶ Sigurnosni klin gurnite u lijevo.

Na taj način vrata možete otvoriti bez ključa.

Zaključavanje iznutra:

- ▶ Sigurnosni klin gurnite u desno.

4 Provjera i održavanje

4.1 Napomene o sigurnosti

- ▶ Radove provjere i servisiranja jednom godišnje (ako se vrata dnevno koriste više od 50 puta onda svih 6 mjeseci) vrši serviser sukladno ovim uputama!

⚠ UPOZORENJE

Opasnost od ozljeda!

Prilikom provjeravanja / servisiranja postoji opasnost od ozljeda. Pazite na sljedeće:

- ▶ Isključite motor i upravljačku jedinicu.
- ▶ Funkcijske dijelove, a posebno sigurnosne elemente mijenja isključivo stručnjak.

4.2 Provjera stanja vrata

- ▶ Pregledajte opće stanje vrata, svih dijelova i sigurnosnih uređaja i utvrdite njihovo stanje i djelotvornost.
- ▶ Prekontrolirajte da li su sva pričvršćenja čvrsta. Po potrebi pritegnite vijke.
- ▶ Sve pokretne dijelove podmažite uobičajenim uljem za podmazivanje. Ne koristite mast (vidi sliku 4.6).

4.3 Provjera vlačnih opruga vrata

Vidi poglavlje 2, *Montaža i pokretanje*.

4.4 Obnavljanje vlačnih opruga vrata

- ▶ Vlačne opruge obnavlja stručna osoba nakon nekih 25 000 ciklusa vrata.

To je nužno kod:

Dnevno korištenje vrata	Vremenski period
do 5 puta	svake 15 godine
6 – 10	svake 8 godine
11 – 20	svake 4 godine
21 – 40	svake 2 godine
preko 40	svake godine

⚠ OPREZ

Izdužena vlačna opruga vrata

Opasnost od ozljeda zbog izdužene vlačne opruga vrata - neujednačen razmak navoja.

- ▶ Seviser treba odmah zamijeniti vlačne opruge vrata.

4.5 Provjera kotačića i vodilica

- ▶ Očistite vodilice.
- ▶ Provjerite izlizanost kotačića. Stručna osoba zamijenit će kotačiće ako su isti istrošeni ili oštećeni.

4.6 Provjera brave i zaključavanja

PAŽNJA

Sredstvo za održavanje

Ne odgovarajuće sredstvo za održavanje može uzrokovati oštećenja.

- ▶ Koristite isključivo specijalizirano sredstvo za održavanje profilnog cilindra koje ćete naći u specijaliziranoj trgovini. Ne koristite ulje ni grafit.
- ▶ Zapore za zaključavanje podmažite uobičajenim sredstvom za podmazivanje. Ne koristite mast za podmazivanje.

Zaključavanje provjerite sukladno slici 7b.2 a po potrebi ga podesite.

4.7 Oprema

- ▶ Kako biste povećali kvalitetu, sigurnost i trajnost, koristite isključivo originalne dijelove usklađene s garažnim vratima.
- ▶ Za garažna vrata koristite motore sukladne EN 13241-1. Pri tom obratite pozornost i na zasebne upute za montažu i rukovanje od strane proizvođača motora. Oba zaokretna zapora isključite.

5 Zaštita površine

5.1 Vrata s oblogom od čelika / aluminija

Krilo vrata je od pocinčanog materijala i premazano slojem od poliestera. Ogrebotine ili manja oštećenja nisu povod reklamaciji. Po potrebi obnavljajte završni premaz sukladno lokalnim atmosferskim prilikama. Pridržavajte se sljedećih koraka:

1. Površinu vrata lagano izbrusite finim brusnim papirom (zrnca barem 180).
2. Vodom očistite površinu vrata i osušite ju.
3. Površinu vrata premažite otpornim 2K-epoxid temeljnim premazom i uobičajenim lakom od umjetne smole za vanjsko korištenje. Premaze uskladite. Pazite na napomene za obradu dane od strane proizvođača laka.

6 Čišćenje i održavanje

6.1 Površine vrata od čelika / aluminija

- ▶ Površinu vrata očistite vodom i mekanom spužvom ili uobičajenim sredstvom za čišćenje lakiranih površina.

6.2 Tipska pločica

- ▶ Očistite tipsku pločicu. Ona uvijek mora biti čitka.

7 Pomoć pri smetnjama u funkciji

Kod teške pokretljivosti ili drugih smetnji:

- ▶ Provjerite sve funkcijske dijelove. Pri tom obratite pažnju na poglavlje 4, *Provjera i održavanje*.
- ▶ U slučaju nejasnoća molimo obratite se stručnoj osobi.

8 Demontaža

Vrata demontira i uklanja stručna osoba.

Sadržaj

Potreban alat za montažu.....	129
Isporučeni artikali.....	130-131

1	⚠ Sigurnosna uputstva	109
1.1	Stručne osobe	109
1.2	Korišćena upozorenja i simboli.....	109
1.3	Upotreba u skladu sa namenom	110
1.4	Opšte sigurnosne napomene	110
2	Montaža i puštanje u rad	110
2.1	Sigurnosna uputstva.....	110
2.2	Montaža.....	110
2.2.1	Osigurači za transport / ispunjena na mestu ugradnje.....	110
2.2.2	Montaža ručke	111
2.2.3	Montaža na plafonu	111
2.2.4	Kontrola hoda vrata	111
2.3	Puštanje u rad.....	111
2.3.1	Provera zategnutosti zateznih opruga na vratima (slika 5.1).....	111
3	Ručno rukovanje.....	111
3.1	Sigurnosna uputstva.....	111
3.2	Otvaranje vrata pomoću ručke	111
3.3	Otključavanje i zaključavanje brave	111
4	Probe i održavanje.....	112
4.1	Sigurnosna uputstva.....	112
4.2	Provera stanja vrata.....	112
4.3	Provera zategnutosti zateznih opruga na vratima.....	112
4.4	Zamena zateznih opruga	112
4.5	Provera točkića i šina kojom se kreću	112
4.6	Provera brave i zaključavanje	112
4.7	Pribor	112
5	Zaštita površine	112
5.1	Vrata sa ispunom od čelika / aluminijumskog lima	112
6	Pranje i nega	113
6.1	Površine vrata od čelika / aluminijumskog lima	113
6.2	Tablica sa oznakom tipa	113
7	Pomoć pri smetnjama u radu	113
8	Demontaža	113



Slikovni deo	129
--------------------	-----

Dalje prenošenje kao i umnožavanje ovog dokumenta, iskorišćavanje i saopštavanje njegovog sadržaja je zabranjeno, ukoliko drugačije nije izričito odobreno. Suprotni postupci obavezuju na naknadu štete. Sva prava su zadržana za slučaj upisivanja patenta, upotrebe uzoraka ili dizajna uzoraka. Zadržana prava promene.

Pobrinite se da ovo uputstvo ostane kod korisnika vrata!

Pročitajte i obratite pažnju na ovo uputstvo!

Ovo uputstvo je **originalno uputstvo za rad** u smislu EG direktive 2006/42/EG.

Ono Vam daje važne informacije za bezbednu montažu, bezbedan rad i za stručnu negu i održavanje garažnih vrata.

Pažljivo sačuvajte ovo uputstvo i garancijski list zajedno.

Unesite serijski br. (pogledati tablu na kojoj je označen tip).

Serijski br.:

1 ⚠ Sigurnosna uputstva

Štete nastale usled nepoštovanja ovog uputstva i sigurnosnih uputstava, oslobađaju proizvođača od obaveze odgovornosti.

1.1 Stručne osobe

Neka vam montažu, puštanje u rad i održavanje sprovede stručna osoba (kompetentna osoba prema EN 12635) u skladu sa ovim uputstvom. Pri tome se mora obratiti pažnja na zahteve iz normi EN 12604 i EN 12635.

1.2 Korišćena upozorenja i simboli

Specijalna sigurnosna uputstva se nalaze na dotičnim važnim mestima. Ona su označena sa sledećim simbolima i rečima.



Opšti simbol upozorenja označava opasnost, koja može da dovede do **povređivanja ili smrti**.

⚠ UPOZORENJE

Označava opasnost, koja može da dovede do smrti ili teških povreda.

⚠ OPREZ

Označava opasnost, koja može da dovede do lakih ili srednje teških povreda.

PAŽNJA

Označava opasnost, koja može da dovede do **oštećenja ili uništenja proizvoda**.



Važna napomena radi sprečavanja materijalne štete



Dozvoljen raspored ili rad

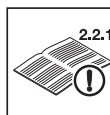

Pogledati tekstualni deo (npr. tačka 2.2.1)

	Pogledati posebna uputstva za montažu upravljačke kutije odn. dodatnih električnih upravljačkih elemenata
	Ručno rukovanje
	Opcionalni delovi
	Spori deo
	Bušenje u čelik
	Bušenje u beton / zid od cigala
	Proveriti
	Čvrsto pritegnuti navojne spojeve
	Čujno uglavljivanje
	Motor
	Zbrinjavanje delova / pakovanja

1.3 Upotreba u skladu sa namenom

- Garažna vrata su prikladna za spoljnu primenu, ona se zakreću ka napolje i podižu se nagore.
- Garažna vrata su predviđena za pogon sa motorom! Pri tome obratite pažnju na odvojeno uputstvo za montažu i rukovanje sa motorom.

1.4 Opšte sigurnosne napomene

- Držite prostor za zakretanje i podizanje vrata uvek slobodnim. Pobrinite se da se za vreme podizanja i spuštanja vrata u njihovom području kretanja ne nalaze osobe, a pogotovo ne deca niti predmeti.
- Ni u kom slučaju ne podižite vratima osobe ili predmete.
- Ne ugrađujte dodatne neautorizovane delove! Zatezne opruge su prilagođene težini krila vrata. Dodatni delovi mogu preopteretiti opruge.

- Nemojte izmeniti ili ukloniti bilo koji deo! Na taj način možete poremetiti funkcionisanje važnih sigurnosnih komponenta. Koristite isključivo originalne rezervne delove koji su usaglašeni sa garažnim vratima.
- Zaštite vrata od agresivnih sredstava koja nagrizaju, kao n.pr. azotnih reakcija kamena ili maltera, kiselina, soli za posipanje, sredstva za bojenje koja deluju agresivno ili dihtung materijali.
- Morate obezbediti zadovoljavajući odvod vode i ventilaciju (sušenje) u području donjeg dihtunga i delova rama.
- Puštanje u rad vrata pod uticajem vetra može biti opasno.

2 Montaža i puštanje u rad

2.1 Sigurnosna uputstva

UPOZORENJE

Opasnost od povreda

Prilikom montaže postoji opasnost od povreda. Obratite pažnju na sledeća uputstva:



- ▶ Nosite zaštitne naočare i zaštitne rukavice.



- ▶ Proverite da li isporučena pričvrtna sredstva odgovaraju građevinskim datostima. Koristite samo pogodna sredstva za fiksiranje.
- ▶ Pričvrstite vrata sa pripadajućom konstrukcijom na noseće elemente građevine isključivo uz dozvolu inženjera-statičara.
- ▶ Osigurajte vrata od padanja.
- ▶ Poduprite bezbedno šinu kojom se kreću točkići.
- ▶ Osigurajte krilo vrata od padanja.
- ▶ Montirajte sve isporučene fiksatore u skladu sa uputstvom za montažu!

2.2 Montaža

Garažna vrata se mogu ugraditi iz unutrašnje strane od pozadi ili u otvor.

U slikovnom delu su sve mere izražene u milimetrima.

2.2.1 Osigurači za transport / ispuna na mestu ugradnje

UPOZORENJE

Vučna opruga vrata je napregnuta

Obratite pažnju na sledeća uputstva da biste izbegli povrede.

- ▶ Prvo pričvrstite polugu na vratima, pa zatim uklonite osigurači za transport.

Ispuna na mestu ugradnje

- ▶ Na prvom mestu napunite ispunu i onda otklonite osigurače za transport, da se vrata ne bi brzo podigla naviše.
- ▶ Obratite pažnju na maksimalno dozvoljenu težinu ispune.

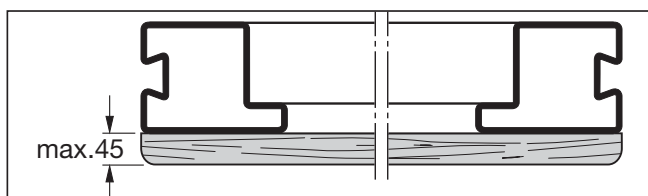

2.2.2 Montaža ručke

- Uvek izaberite dužinu umetka (a, b ili c) sa maksimalnim mogućim zazorom za unutrašnju ručku.
- Skratite rukavac od dela ©, kada je mera A ispod 36 mm.

2.2.3 Montaža na plafonu

⚠ OPREZ

Anker koji stoji iznad

Kod montaže na plafonu bez dovoljnog slobodnog prostora u području glave postoji opasnost od povrede.

- ▶ Po potrebi skratite anker u istoj ravni sa donjom ivicom šine kojom se kreću točkici.

2.2.4 Kontrola hoda vrata

- ▶ Kontrolišite kretanje vrata.
- Za besprekorno kretanje vrata dijagonalne mere a i b moraju da budu iste.

Za jednostavnu i bezbednu montažu sprovedite pažljivo radne korake od slike 1 do slike 8!

2.3 Puštanje u rad

2.3.1 Provera zategnutosti zateznih opruga na vratima (slika 5.1)

- ▶ Otvorite vrata do pola visine.
- Vrata se moraju zaustaviti na toj visini.

⚠ UPOZORENJE

Sila zatezanja zateznih opruga na vratima

Prilikom nestručnog rukovanja postoji opasnost od povrede posredstvom velike sile zatezanja na zateznim oprugama.

- ▶ Neka vam silu zatezanja na zateznim oprugama podesi stručno lice u skladu sa slikom 5.1 i to samo kada su vrata otvorena i osigurana.

Ukoliko se vrata značajno spuštaju naniže:

- ▶ povećajte zategnutost zateznih opruga.

Ukoliko se vrata značajno povlače naviše:

- ▶ spustite zategnutost zateznih opruga.

⚠ UPOZORENJE

Kretanje vrata

U području zakretanja i otvaranja vrata postoji opasnost od povrede.

- ▶ Pobrinite se da se za vreme podizanja i spuštanja vrata u njihovom području kretanja ne nalaze osobe, a pogotovo ne deca niti predmeti.

- ▶ Držite bezbedno odstojanja od 1300 mm od vrata.

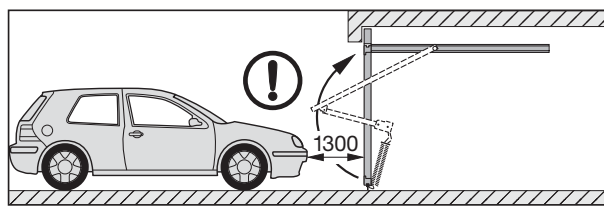

NAPOMENA:

- Obratite pažnju na uputstva proizvođača motora ako imate vrata na motorni pogon.
- Sprovedite probni rad i proverite vrata u skladu sa poglavljem 3, *Probe i održavanje*.
- Ako su garažna vrata stručno montirana i proverena, onda imaju laki hod, siguran rad i jednostavna su za rukovanje.

3 Ručno rukovanje

3.1 Sigurnosna uputstva

⚠ UPOZORENJE

Kretanje vrata

U području zakretanja i otvaranja vrata postoji opasnost od povrede.

- ▶ Pobrinite se da se za vreme podizanja i spuštanja vrata u njihovom području kretanja ne nalaze osobe, a pogotovo ne deca niti predmeti.

Otvaranje i zatvaranje

Pogrešnim otvaranjem i zatvaranjem postoji opasnost od povrede.

Ručno otvaranje:

- ▶ Otvorite vrata isključivo sa spoljnom ili unutrašnjom ručkom, nikako sa polugom ili kanapem.
- ▶ Pomerite vrata uvek do krajnjeg položaja i sačekajte dok se vrata potpuno zaustave.

Ručno zatvaranje:

- ▶ Zatvorite vrata isključivo sa spoljnom, unutrašnjom ručkom ili pomoću kanapa, nikako sa polugom!
- ▶ Obratite pažnju na to da se brava utvrdi.

3.2 Otvaranje vrata pomoću ručke

Otvaranje sa spoljne strane:

- ▶ okrenite ručku za 1/4 prema desno.

Otvaranje sa unutrašnje strane:

- ▶ okrenite ručku za 1/4 prema levo.

Vrata koja su zatvorena pomoću ručke nisu zaključana. Za zaključavanje koristite ključ ili osigurač.

3.3 Otključavanje i zaključavanje brave

Sa spoljne strane pomoću ključa a sa unutrašnje pomoću osigurača.

Otključavanje sa spoljne strane:

- ▶ okrenite ključ za ceo krug prema desno i izvadite ključ.

Zaključavanje sa spoljne strane:

- ▶ okrenite ključ za ceo krug prema levo i izvadite ključ.

Otključavanje sa spoljne strane – automatsko završavanje:

1. okrenite ključ za 1/2 krug prema desno i otvorite malo vrata.
2. Okrenite ponovo ključ u polazni položaj i izvadite ključ.

Brava je ponovo zaključana nakon zatvaranja vrata.

Otključavanje sa unutrašnje strane:

- ▶ pomerite osigurač ulevo.

Sa ovakvim odbravljivanjem u nastavku možete vrata otvoriti bez ključa.

Zaključavanje sa unutrašnje strane:

- ▶ pomerite osigurač udesno.

4 Probe i održavanje

4.1 Sigurnosna uputstva

- ▶ Neka vam stručno lice sprovede probe i održavanje u skladu sa ovim uputstvom najmanje jednom godišnje (ako se otvaraju i zatvaraju više od 50 puta dnevno, onda na svakih 6 meseca).

⚠ UPOZORENJE

Opasnost od povreda

Prilikom provere / održavanja postoji opasnost od povrede. Obratite pažnju na sledeća uputstva:

- ▶ Isključite napajanje motora i upravljačke kutije.
- ▶ Zamenu funkcijskih delova, a posebno sigurnosnih delova, smeju vršiti samo stručne osobe.

4.2 Provera stanja vrata

- ▶ Vizuelnom kontrolom proverite opšte stanje vrata, svih delova i zaštitnih uređaja na kompletnost, stanje i delotvornost.
- ▶ Kontrolišite sve tačke fiksiranja na pričvršćenost. Po potrebi pritegnite vijke.
- ▶ Podmažite sve tačke okretanja sa uobičajenim uljem za podmazivanje. Nemojte koristiti nikakvu mast (pogledati **sliku 4.6**).

4.3 Provera zategnutosti zateznih opruga na vratima

Pogledati poglavlje 2, *Montaža i puštanje u rad*.

4.4 Zamena zateznih opruga

- ▶ Neka vam nakon oko 25 000 otvaranja i zatvaranja vrata stručna osoba izvrši zamenu zateznih opruga. To je potrebno kod otprilike:

Otvaranja i zatvaranja vrata na dan	Period
do 5 puta	svake 15 godine
6 – 10	svake 8 godine
11 – 20	svake 4 godine
21 – 40	svake 2 godine
preko 40 puta	godišnje

⚠ OPREZNOST

Izdužene zatezne opruge za vrata

Opasnost od povreda posredstvom izdužene zatezne opruge za vrata – rastojanje namotaja opruge je neravnomeran.

- ▶ Neka vam zatezne opruge za vrata odmah zameni stručna osoba.

4.5 Provera točkića i šina kojom se kreću

- ▶ Očistite šine.
- ▶ Proverite točkiće na habanje. Neka vam stručna osoba zameni točkiće prilikom jake istrošenosti ili jakog oštećenja.

4.6 Provera brave i zaključavanje

PAŽNJA

Sredstvo za održavanje

Neprikladna sredstva za održavanje mogu dovesti do oštećenja.

- ▶ Koristite samo specijalna sredstva za održavanje profil cilindra kupljena u specijalizovanim prodavnicama. Nemojte koristiti ulja ili grafit.
- ▶ Podmažite rotacionu bravu za zaključavanje sa uobičajenim uljem za podmazivanje. Nemojte koristiti mast.

Proverite zaključavanje prema slici 7b.2 i podesite je po potrebi.

4.7 Pribor

- ▶ Koristite isključivo rezervne delove koji su usklađeni sa garažnim vratima, da bi se obezbedio visok nivo kvaliteta, bezbednosti, pouzdanosti i dugotrajnosti.
- ▶ Koristite samo motor koji je odobren za garažna vrata u skladu sa EN 13241-1. Pri tome obratite pažnju na odvojeno uputstvo od strane proizvođača motora za montažu i rukovanje motora. Stavite obe rotacione brave van funkcije.

5 Zaštita površine

5.1 Vrata sa ispunom od čelika / aluminijumskog lima

Krilo vrata je napravljeno od pocinkovanog materijala i premazano osnovnim slojem od poliester. Ogrebotine ili manja oštećenja nisu razlog za reklamaciju. Po potrebi ponovite finalni premaz u skladu sa mesnim atmosferskim prilikama. U tu svrhu obratite pažnju na sledeće korake:

1. Lako izbrusite površinu vrata sa finom brusnom hartijom (minimalne granulacije 180).
2. Operite vodom i osušite površinu vrata.
3. Površinu vrata treba premazati epoksidalnim sredstvom za grundiranje 2K (sadrži rastvarač) a potom prelakirati uobičajenim lakom od sintetičke smole za spoljne površine. Međusobno uskladite oba premaza. Pri tome pridržavajte se uputstva za obradu proizvođača laka.

6 Pranje i nega

6.1 Površine vrata od čelika / aluminijumskog lima

- ▶ Površine vrata treba prati čistom vodom i mekim sunđerom ili uobičajenim sredstvima za čišćenje lakiranih površina.

6.2 Tablica sa oznakom tipa

- ▶ Očistite tablu na kojoj je označen tip. Ona mora uvek biti jasno čitljiva.

7 Pomoć pri smetnjama u radu

Prilikom teškog hoda ili ostalih smetnji:

- ▶ Proverite sve delove. U tu svrhu obratite pažnju na poglavlje 4, *Probe i održavanje*.
- ▶ Ukoliko imate neke nejasnoće obratite se stručnoj osobi.

8 Demontaža

Neka vam stručna osoba demontira i stručno zbrine vrata.

Πίνακας περιεχομένων

Απαιτούμενα εργαλεία για τη συναρμολόγηση .. 129
Μέρη παράδοσης..... 130-131

1	⚠ Υποδείξεις ασφαλείας..... 114
1.1	Ειδικοί 114
1.2	Χρησιμοποιούμενες προειδοποιήσεις και σύμβολα..... 114
1.3	Ενδεδειγμένη χρήση..... 115
1.4	Γενικές υποδείξεις ασφαλείας 115
2	Συναρμολόγηση και έναρξη λειτουργίας..... 115
2.1	Υποδείξεις ασφαλείας..... 115
2.2	Συναρμολόγηση 115
2.2.1	Ασφάλεια μεταφοράς / Επένδυση από τον πελάτη..... 116
2.2.2	Συναρμολόγηση λαβής 116
2.2.3	Συναρμολόγηση οροφής..... 116
2.2.4	Έλεγχος κίνησης πόρτας 116
2.3	Έναρξη λειτουργίας 116
2.3.1	Έλεγχος τάσης ελατηρίου έλξης πόρτας (εικόνα 5.1)..... 116
3	Χειρισμός με χέρι..... 116
3.1	Υποδείξεις ασφαλείας..... 116
3.2	Άνοιγμα της πόρτας με τη λαβή..... 117
3.3	Ξεκλείδωμα και κλειδωμα 117
4	Έλεγχος και συντήρηση 117
4.1	Υποδείξεις ασφαλείας..... 117
4.2	Έλεγχος κατάστασης της πόρτας 117
4.3	Έλεγχος τάσης ελατηρίου έλξης πόρτας ... 117
4.4	Αντικατάσταση ελατηρίων έλξης πόρτας... 117
4.5	Έλεγχος ραούλων και οδηγών 117
4.6	Έλεγχος κλειδαριάς και ασφάλισης..... 117
4.7	Εξαρτήματα 118
5	Προστασία επιφανειών..... 118
5.1	Πόρτα με επένδυση από έλασμα χάλυβα / αλουμινίου..... 118
6	Καθαρισμός και φροντίδα..... 118
6.1	Επιφάνειες πόρτας από χάλυβα / αλουμίνιο 118
6.2	Πινακίδα κατασκευαστή..... 118
7	Βοήθεια σε περίπτωση βλαβών λειτουργίας..... 118
8	Αποσυναρμολόγηση..... 118



Εικόνες 129

Απαγορεύεται η ανατύπωση του παρόντος εγγράφου, η χρήση και η διανομή του περιεχομένου του χωρίς ρητή άδεια. Οι παραβάτες υποχρεούνται σε αποζημίωση. Με την επιφύλαξη παντός δικαιώματος για την περίπτωση διπλώματος ευρεσιτεχνίας, υποδείγματος ή σχεδίου. Με την επιφύλαξη αλλαγών.

Φροντίστε ώστε οι οδηγίες αυτές να βρίσκονται στην κατοχή του χειριστή της πόρτας!

Διαβάστε και τηρήστε αυτές τις οδηγίες!

Οι παρούσες οδηγίες είναι **μετάφραση των οδηγιών χρήσης** υπό την έννοια της οδηγίας ΕΚ 2006/42/ΕΚ.

Εδώ θα βρείτε σημαντικές πληροφορίες για την ασφαλή συναρμολόγηση και λειτουργία, καθώς και για τη σωστή φροντίδα και συντήρηση της γκαραζόπορτας σας.

Φυλάξτε τις παρούσες οδηγίες και την εγγύηση μαζί. Συμπληρώστε τον αριθμό σειράς (βλ. πινακίδα κατασκευαστή).

Αρ. σειράς:

1 ⚠ Υποδείξεις ασφαλείας

Ο κατασκευαστής δεν φέρει καμία ευθύνη για βλάβες, οι οποίες προκλήθηκαν εξαιτίας μη τήρησης αυτών των οδηγιών ή υποδείξεων ασφαλείας.

1.1 Ειδικοί

Αναθέστε την εκτέλεση της συναρμολόγησης, της έναρξης λειτουργίας και της συντήρησης σε κάποιον ειδικό (αρμόδιο άτομο κατά EN 12635) σύμφωνα με τις παρούσες οδηγίες. Θα πρέπει να πληρούνται οι απαιτήσεις των προτύπων EN 12604 και EN 12635.

1.2 Χρησιμοποιούμενες προειδοποιήσεις και σύμβολα

Ειδικές υποδείξεις ασφαλείας εμφανίζονται στα εκάστοτε σημαντικά σημεία. Επισημαίνονται με τα παρακάτω σύμβολα και λέξεις επισήμανσης.



Το γενικό σύμβολο προειδοποίησης επισημαίνει έναν κίνδυνο, ο οποίος μπορεί να οδηγήσει σε **τραυματισμούς ή σε θάνατο**.

⚠ ΠΡΟΕΙΔΟΠΟΙΗΣΗ

Επισημαίνει έναν κίνδυνο, ο οποίος μπορεί να οδηγήσει σε θάνατο ή σε βαρύτατους τραυματισμούς.

⚠ ΠΡΟΣΟΧΗ

Επισημαίνει έναν κίνδυνο, ο οποίος μπορεί να οδηγήσει σε μικρής ή μέτριας σοβαρότητας τραυματισμούς.

ΠΡΟΣΟΧΗ

Επισημαίνει έναν κίνδυνο, ο οποίος μπορεί να οδηγήσει σε **βλάβη ή καταστροφή του προϊόντος**.



Σημαντική υπόδειξη για την αποφυγή υλικών ζημιών



Επιτρεπόμενη διάταξη ή ενέργεια

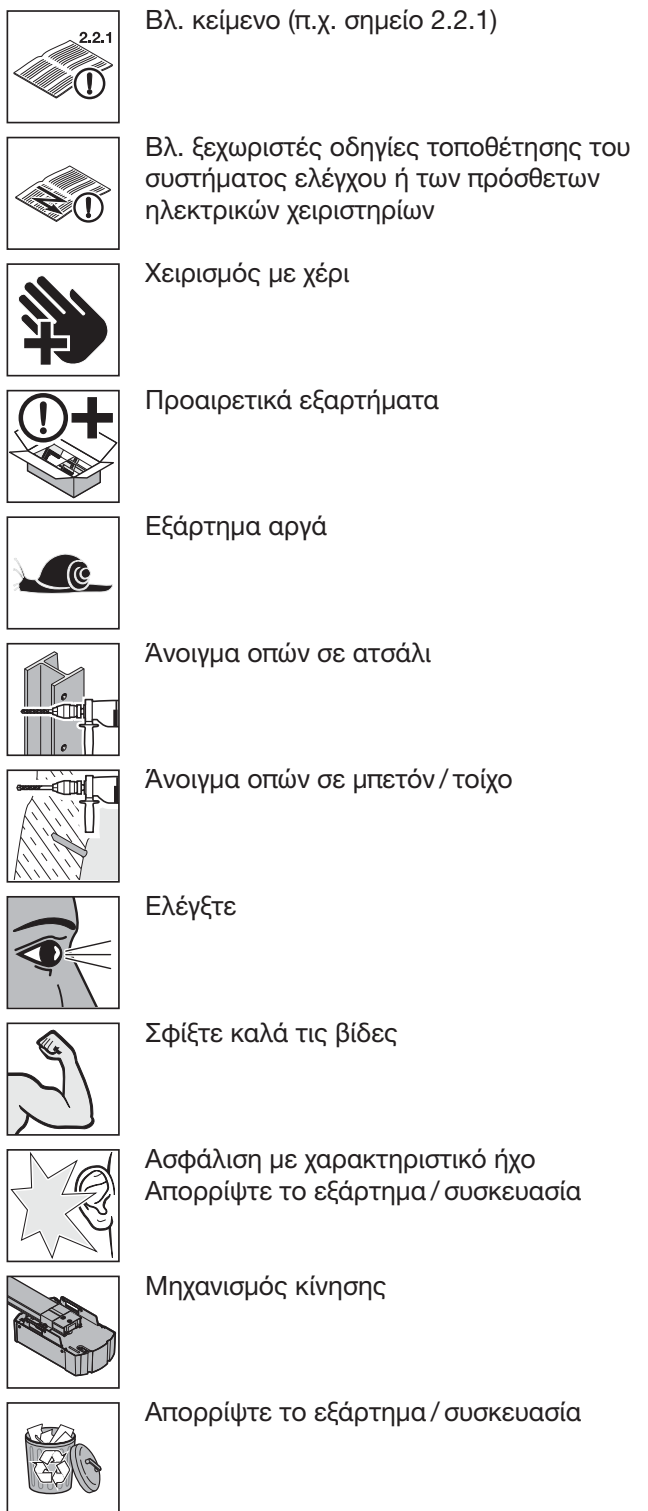

1.3 Ενδεδειγμένη χρήση



- Η γκαραζόπορτα είναι κατάλληλη για εξωτερική χρήση, ανοίγει προς έξω και πάνω.
- Η γκαραζόπορτα προορίζεται για χρήση με μηχανισμό κίνησης! Στην περίπτωση χρήσης μηχανισμού κίνησης, τηρείτε τις αντίστοιχες οδηγίες συναρμολόγησης και χειρισμού.

1.4 Γενικές υποδείξεις ασφαλείας

- Διατηρείτε πάντα ελεύθερη την περιοχή περιστροφής και ανοίγματος της πόρτας. Βεβαιωθείτε ότι κατά τη διάρκεια του χειρισμού της πόρτας δεν βρίσκεται κανένα άτομο, ιδιαίτερα παιδιά, ή αντικείμενο στην περιοχή κίνησης της πόρτας.
- Ποτέ μην σηκώνετε αντικείμενα ή / και άτομα με την πόρτα.
- Μην προσθέτετε ξένα εξαρτήματα! Τα ελατήρια έλξης είναι προσαρμοσμένα στο βάρος του φύλλου της πόρτας. Πρόσθετα εξαρτήματα ενδέχεται να επιβαρύνουν τα ελατήρια.
- Μην τροποποιείτε και μην απομακρύνετε κανένα εξάρτημα! Ειδάλλως, μπορεί να θέσετε εκτός λειτουργίας σημαντικό εξοπλισμό ασφαλείας. Χρησιμοποιείτε αποκλειστικά τα αυθεντικά ανταλλακτικά για την γκαραζόπορτα.
- Προστατεύστε την πόρτα από οξέα και καυστικά μέσα, όπως π.χ. αντιδράσεις νιτρικού νατρίου από λιθοδομές ή κονίαμα, οξέα, βάσεις, αλάτι για τον πάγο, υλικά χρωμάτων οξείας δράσης ή υλικό στεγανοποίησης.
- Φροντίστε για επαρκή παροχέτευση του νερού και εξαερισμό (στέγνωμα) στην περιοχή του λάστιχου στεγανοποίησης και των τμημάτων κάσας.
- Η λειτουργία της πόρτας ενδέχεται να είναι επικίνδυνη όταν φυσούν άνεμοι.

2 Συναρμολόγηση και έναρξη λειτουργίας

2.1 Υποδείξεις ασφαλείας

 ΠΡΟΕΙΔΟΠΟΙΗΣΗ	
Κίνδυνος τραυματισμού	
Κατά τη συναρμολόγηση υπάρχει κίνδυνος τραυματισμού. Προσέξτε τις παρακάτω οδηγίες:	
	▶ Φοράτε προστατευτικά γυαλιά και γάντια.
	▶ Ελέγξτε την καταλληλότητα των παρεχόμενων μέσων στερέωσης για τα υπάρχοντα δομικά στοιχεία. Χρησιμοποιείτε μόνο κατάλληλα μέσα στερέωσης.
	▶ Στερεώστε το σύστημα πόρτας σε φέροντα στοιχεία του κτιρίου μόνο κατόπιν έγκρισης του στατικού.
	▶ Ασφαλίστε την πόρτα έναντι πτώσης.
	▶ Στερεώστε καλά τον οδηγό.
	▶ Ασφαλίστε το φύλλο της πόρτας από πτώση.
	▶ Συναρμολογήστε όλες τις παρεχόμενες στερεώσεις σύμφωνα με τις οδηγίες εγκατάστασης!

2.2 Συναρμολόγηση

Η γκαραζόπορτα μπορεί να τοποθετηθεί από μέσα πίσω από το άνοιγμα ή μέσα στο άνοιγμα.

Όλα τα στοιχεία διαστάσεων στις εικόνες είναι σε mm.

2.2.1 Ασφάλεια μεταφοράς / Επένδυση από τον πελάτη

⚠ ΠΡΟΕΙΔΟΠΟΙΗΣΗ

Το ελατήριο έλξης πόρτας βρίσκεται υπό τάση
Λάβετε υπόψη σας τις παρακάτω οδηγίες, προκειμένου να αποφύγετε τραυματισμούς.

- ▶ Στερεώστε πρώτα τον μοχλό ανύψωσης στην πόρτα και στη συνέχεια αφαιρέστε την ασφάλεια μεταφοράς.

Επένδυση από τον πελάτη

- ▶ Τοποθετήστε πρώτα την επένδυση και στη συνέχεια απομακρύνετε την ασφάλεια μεταφοράς, ώστε η πόρτα να μην ανεβαίνει απότομα προς τα πάνω.
- ▶ Προσέξτε το μέγιστο επιτρεπόμενο βάρος επένδυσης.

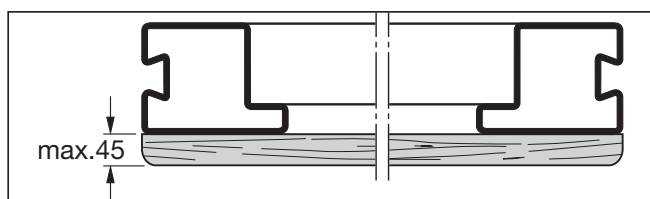

2.2.2 Συναρμολόγηση λαβής

- Επιλέγεται πάντα τη ρύθμιση πείρου (a, b ή c) με το μεγαλύτερο δυνατό οδηγό για την εσωτερική λαβή.
- Κόψτε τον πείρο του μέρους Ⓞ, αν η απόσταση A είναι κάτω από 36 mm.

2.2.3 Συναρμολόγηση οροφής

⚠ ΠΡΟΣΟΧΗ

Προεξέχον αγκύριο

Κατά τη συναρμολόγηση οροφής χωρίς επαρκή χώρο για το κεφάλι υπάρχει κίνδυνος τραυματισμού.

- ▶ Αν χρειαστεί, κόψτε το αγκύριο σύμφωνα με την κάτω πλευρά του οδηγού.

2.2.4 Έλεγχος κίνησης πόρτας

- ▶ Ελέγξτε τη διαδρομή της πόρτας. Για την απρόσκοπτη κίνηση της πόρτας, θα πρέπει οι διαγώνιοι a και b να είναι ίσες.

Για σωστή και ασφαλή συναρμολόγηση εκτελείτε προσεκτικά τα βήματα εργασίας σύμφωνα με την εικόνα 1 έως 8!

2.3 Έναρξη λειτουργίας

2.3.1 Έλεγχος τάσης ελατηρίου έλξης πόρτας (εικόνα 5.1)

- ▶ Ανοίξτε την πόρτα στο μισό ύψος. Η πόρτα θα πρέπει να σταματήσει στη θέση αυτή.

⚠ ΠΡΟΕΙΔΟΠΟΙΗΣΗ

Έλεγχος τάσης ελατηρίου έλξης πόρτας

Εξαιτίας της υψηλής τάσης του ελατηρίου έλξης της πόρτας σε περίπτωση μη ενδεδειγμένης χρήσης υπάρχει κίνδυνος τραυματισμού.

- ▶ Αναθέτετε τη ρύθμιση της τάσης ελατηρίων έλξης της πόρτας σε κάποιον ειδικό μόνο με ανοιχτή και ασφαλισμένη πόρτα σύμφωνα με την **εικόνα 5.1**.

Αν η πόρτα κρεμάει εμφανώς προς τα κάτω:

- ▶ Αυξήστε την τάση του ελατηρίου έλξης.

Αν η πόρτα τραβιέται εμφανώς προς τα επάνω:

- ▶ Μειώστε την τάση του ελατηρίου έλξης.

⚠ ΠΡΟΕΙΔΟΠΟΙΗΣΗ

Κίνηση πόρτας

Στην περιοχή περιστροφής και ανοίγματος της πόρτας υπάρχει κίνδυνος τραυματισμού.

- ▶ Βεβαιωθείτε ότι κατά τη διάρκεια του χειρισμού της πόρτας δεν βρίσκεται κανένα άτομο, ιδιαίτερα παιδιά, ή αντικείμενο στην περιοχή κίνησης της πόρτας.
- ▶ Διατηρείτε απόσταση ασφαλείας 1300 mm μπροστά από την πόρτα.

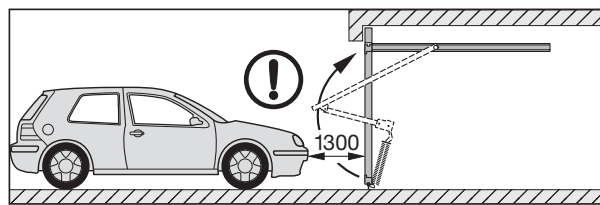

ΥΠΟΔΕΙΞΗ:

- Σε πόρτες με μηχανισμό κίνησης, έχετε υπόψη σας τις οδηγίες λειτουργίας του αντίστοιχου κατασκευαστή.

Διεξάγετε μια δοκιμή και ελέγξτε την πόρτα σύμφωνα με το κεφάλαιο 2, *Συναρμολόγηση και έναρξη λειτουργίας*.

Εφόσον συναρμολογηθεί και ελεγχθεί από ειδικό, η γκαραζόπορτα είναι ευκίνητη, ασφαλής και εύκολη στο χειρισμό.

3 Χειρισμός με χέρι

3.1 Υποδείξεις ασφαλείας

⚠ ΠΡΟΕΙΔΟΠΟΙΗΣΗ

Κίνηση πόρτας

Στην περιοχή περιστροφής και ανοίγματος της πόρτας υπάρχει κίνδυνος τραυματισμού.

- ▶ Βεβαιωθείτε ότι κατά τη διάρκεια του χειρισμού της πόρτας δεν βρίσκεται κανένα άτομο, ιδιαίτερα παιδιά, ή αντικείμενο στην περιοχή κίνησης της πόρτας.

Άνοιγμα και κλείσιμο

Σε περίπτωση εσφαλμένου ανοίγματος ή κλεισίματος της πόρτας υπάρχει κίνδυνος τραυματισμού.

Άνοιγμα με το χέρι:

- ▶ Ανοίγετε την πόρτα με το χέρι χρησιμοποιώντας αποκλειστικά με την εξωτερική ή την εσωτερική λαβή, σε καμία περίπτωση από το μοχλοβραχίονα ή με το μηχανισμό ανύψωσης.
- ▶ Σπρώχνετε πάντα την πόρτα μέχρι την τελική θέση και περιμένετε έως ότου ακινητοποιηθεί.

Κλείσιμο με το χέρι:

- ▶ Κλείνετε την πόρτα με το χέρι χρησιμοποιώντας αποκλειστικά την εξωτερική ή την εσωτερική λαβή ή το μηχανισμό ανύψωσης και σε καμία περίπτωση το μοχλοβραχίονα!
- ▶ Προσέξτε να κλειδώσει η ασφάλεια.

3.2 Άνοιγμα της πόρτας με τη λαβή**Άνοιγμα από έξω:**

- ▶ Γυρίστε τη λαβή κατά 1/4 προς τα δεξιά.

Άνοιγμα από μέσα:

- ▶ Γυρίστε τη λαβή κατά 1/4 προς τα αριστερά. Αν η πόρτα έχει κλείσει με τη χειρολαβή δεν έχει κλειδώσει. Για να την κλειδώσετε, χρησιμοποιήστε το κλειδί ή το μάνδαλο.

3.3 Ξεκλείδωμα και κλείδωμα

Από έξω με το κλειδί και από μέσα με το μάνδαλο.

Ξεκλείδωμα από έξω:

- ▶ Γυρίστε το κλειδί μία φορά προς τα δεξιά και βγάλτε το.

Κλείδωμα από έξω:

- ▶ Γυρίστε το κλειδί μία φορά προς τα αριστερά και βγάλτε το.

Ξεκλείδωμα από έξω – αυτοκλείδωμα:

1. Γυρίστε το κλειδί 1/2 φορά προς τα δεξιά και ανοίξτε λίγο την πόρτα.
2. Επαναφέρετε το κλειδί πίσω στην αρχική του θέση και βγάλτε το.

Η κλειδαριά κλειδώνει ξανά μετά το κλείσιμο της πόρτας.

Ξεκλείδωμα από μέσα:

- ▶ Σύρετε το μάνδαλο προς τα αριστερά. Ξεκλειδώνοντας με αυτόν τον τρόπο μπορείτε στη συνέχεια να ανοίξετε την πόρτα χωρίς κλειδί.

Κλείδωμα από μέσα:

- ▶ Σύρετε το μάνδαλο προς τα δεξιά.

4 Έλεγχος και συντήρηση**4.1 Υποδείξεις ασφαλείας**

- ▶ Τουλάχιστον μία φορά το χρόνο (σε πάνω από 50 χειρισμούς της πόρτας την ημέρα κάθε 6 μήνες) αναθέτετε την εκτέλεση εργασιών ελέγχου και συντήρησης σε κάποιον ειδικό σύμφωνα με τις παρούσες οδηγίες.

⚠ ΠΡΟΕΙΔΟΠΟΙΗΣΗ**Κίνδυνος τραυματισμού**

Κατά τον έλεγχο / συντήρηση υπάρχει κίνδυνος τραυματισμού. Προσέξτε τις παρακάτω οδηγίες:

- ▶ Αποσυνδέστε από την τάση το μηχανισμό κίνησης και το σύστημα ελέγχου.
- ▶ Τα λειτουργικά μέρη, ιδιαίτερα εξοπλισμός ασφαλείας, επιτρέπεται να αντικαθίστανται μόνο από ειδικούς.

4.2 Έλεγχος κατάστασης της πόρτας

- ▶ Ελέγξτε οπτικά τη γενική κατάσταση της πόρτας, όλα τα μέρη και τις διατάξεις ασφαλείας όσον αφορά την πληρότητα, την κατάσταση και τη λειτουργικότητά τους.
- ▶ Ελέγξτε όλα τα σημεία στερέωσης όσον αφορά τη σταθερότητά τους. Αν χρειάζεται, σφίξτε τις βίδες.
- ▶ Λιπαίνετε όλα τα σημεία περιστροφής με ένα λιπαντικό λάδι του εμπορίου. Μην χρησιμοποιείτε γράσο (βλ. **εικόνα 4.6**).

4.3 Έλεγχος τάσης ελατηρίου έλξης πόρτας

Βλ. κεφάλαιο 2, *Συναρμολόγηση και έναρξη λειτουργίας*.

4.4 Αντικατάσταση ελατηρίων έλξης πόρτας

- ▶ Φροντίζετε για την αντικατάσταση των ελατηρίων έλξης της πόρτας από ειδικό μετά από περ. 25.000 χειρισμούς της πόρτας.

Αυτό απαιτείται περίπου σε:

Χειρισμοί πόρτας ανά ημέρα	Χρονικό διάστημα
έως 5	κάθε 15 έτη
6 – 10	κάθε 8 έτη
11 – 20	κάθε 4 έτη
21 – 40	κάθε 2 έτη
πάνω από 40	ετησίως

⚠ ΠΡΟΣΟΧΗ**Φθαρμένο ελατήριο έλξης πόρτας**

Κίνδυνος τραυματισμού εξαιτίας ενός φθαρμένου ελατηρίου έλξης – η απόσταση των ελατηρίων είναι ανομοιόμορφη.

- ▶ Αναθέστε άμεσα την αντικατάσταση του ελατηρίου έλξης σε κάποιον ειδικό.

4.5 Έλεγχος ράουλων και οδηγών

- ▶ Καθαρισμός των οδηγών
- ▶ Ελέγχετε τα ράουλα για φθορά. Σε περίπτωση που υπάρχουν σημάδια έντονης φθοράς ή ζημιών φροντίστε για την αντικατάστασή τους από ειδικό.

4.6 Έλεγχος κλειδαριάς και ασφάλισης**ΠΡΟΣΟΧΗ****Προϊόντα περιποίησης**

Ακατάλληλα προϊόντα περιποίησης μπορούν να οδηγήσουν σε ζημιές.

- ▶ Χρησιμοποιείτε μόνο ειδικά προϊόντα περιποίησης για τα προφίλ κυλίνδρων. Μην χρησιμοποιείτε λάδι ή γραφίτη.
- ▶ Λιπαίνετε την περιστροφική ασφάλεια με ένα λιπαντικό λάδι του εμπορίου. Μην χρησιμοποιείτε γράσο.

Ελέγξτε την ασφάλιση σύμφωνα με την **εικόνα 7b.2 και, αν χρειάζεται, ρυθμίστε την.**

4.7 Εξαρτήματα

- ▶ Χρησιμοποιείτε αποκλειστικά τα αυθεντικά ανταλλακτικά για την γκαραζόπορτα, προκειμένου να διασφαλίσετε τις υψηλές αποδόσεις όσον αφορά την ποιότητα, την ασφάλεια, την αξιοπιστία και την ανθεκτικότητα.
- ▶ Χρησιμοποιείτε μόνο εγκεκριμένο μηχανισμό κίνησης για την γκαραζόπορτα σύμφωνα με το EN 13241-1. Στην περίπτωση χρήσης μηχανισμού κίνησης, τηρείτε τις οδηγίες συναρμολόγησης και χειρισμού του αντίστοιχου κατασκευαστή. Θέστε εκτός λειτουργίας και τις δύο περιστροφικές ασφάλειες.

5 Προστασία επιφανειών

5.1 Πόρτα με επένδυση από έλασμα χάλυβα / αλουμινίου

Το φύλλο της πόρτας είναι κατασκευασμένο από γαλβανισμένο υλικό και διαθέτει βαφή πούδρας πολυεστέρα. Αμυχές ή άλλες μικρές φθορές δεν αποτελούν αιτία παραπόνων. Ανανεώνετε την τελική επίχρωση, αναλόγως των αναγκών, σύμφωνα με τις τοπικές συνθήκες και την ατμοσφαιρική επιβάρυνση. Για τη διαδικασία αυτή θα πρέπει να ακολουθήσετε τα παρακάτω βήματα:

1. Λειάνετε ελαφρώς την επιφάνεια της πόρτας με λεπτό γυαλόχαρτο (τουλ. Νο 180).
2. Καθαρίστε την επιφάνεια της πόρτας με νερό και στεγνώστε την.
3. Περάστε την επιφάνεια της πόρτας με εποξειδικό δραστικό αστάρι 2K με διαλύτη και με βερνίκι συνθετικής ρητίνης του εμπορίου για εξωτερικούς χώρους. Επιλέξτε τα δύο προϊόντα ώστε να συμφωνούν μεταξύ τους. Λάβετε επίσης υπόψη σας τις οδηγίες χρήσης του κατασκευαστή του βερνικιού.

6 Καθαρισμός και φροντίδα

6.1 Επιφάνειες πόρτας από χάλυβα / αλουμίνιο

- ▶ Καθαρίζετε τις επιφάνειες της πόρτας με καθαρό νερό και μαλακό σφουγγάρι ή με ένα καθαριστικό βερνικιού του εμπορίου.

6.2 Πινακίδα κατασκευαστή

- ▶ Καθαρίζετε την πινακίδα κατασκευαστή. Θα πρέπει να είναι πάντα ευανάγνωστη.

7 Βοήθεια σε περίπτωση βλαβών λειτουργίας



Σε περίπτωση δυσκολίας στην κίνηση ή άλλων βλαβών:

- ▶ Ελέγξτε όλα τα μέρη λειτουργίας. Προσέξτε σχετικά το κεφάλαιο 4, *Έλεγχος και συντήρηση*.
- ▶ Σε περίπτωση ασαφειών, απευθυνθείτε σε κάποιον ειδικό.

8 Αποσυναρμολόγηση

Αναθέστε την αποσυναρμολόγηση και την αποκομιδή της πόρτας σε κάποιον ειδικό.

Cuprins

Unelte necesare la montaj	129
Articole care se livrează împreună cu comanda	130-131
1  Măsurile de siguranță	119
1.1 Persoane de specialitate	119
1.2 Avertismente și simboluri folosite	119
1.3 Utilizarea conform destinației	120
1.4 Instrucțiuni generale de siguranță	120
2 Montajul și punerea în funcțiune	120
2.1 Indicații pentru siguranță	120
2.2 Montaj.....	120
2.2.1 Asigurarea transportului / Umplutură la locul utilizării.....	120
2.2.2 Montajul mânerului	121
2.2.3 Montajul acoperișului.....	121
2.2.4 Verificarea cursei ușii	121
2.3 Punerea în funcțiune	121
2.3.1 Testați tensiunea arcurilor de tracțiune a ușii (imaginea 6.1)	121
3 Operare manuală	121
3.1 Indicații pentru siguranță	121
3.2 Deschideți ușa cu mânerul	121
3.3 Descuierea și încuierea încuietorii	122
4 Verificarea și întreținerea	122
4.1 Indicații pentru siguranță	122
4.2 Verificați starea ușii	122
4.3 Testați tensiunea arcurilor de tracțiune a ușii	122
4.4 Schimbarea arcurilor.....	122
4.5 Testarea șinelor de ghidare și a roților	122
4.6 Testarea încuietorii și a sistemului de blocare.....	122
4.7 Accesorii	122
5 Protecția suprafețelor	123
5.1 Ușă cu tablă din oțel / aluminiu - umplutură.....	123
6 Curățarea și îngrijirea	123
6.1 Suprafața ușii din tablă de oțel / aluminiu ..	123
6.2 Plăcuța de tip.....	123
7 Ajutor în cazul defecțiunilor de funcționare	123
8 Demontare	123
 Partea ilustrată	129

Transferul către terți a prezentului document cât și multiplicarea acestuia, comercializarea cât și dezvăluirea conținutului acestuia sunt interzise atât timp cât nu ați obținut o aprobare expresă în acest sens. Contravențiile vă vor obliga la plata de despăgubiri. Toate drepturile referitoare la înregistrarea brevetului, a modelului de utilitate sau a modelului industrial sunt rezervate. Ne rezervăm dreptul de a efectua modificări.

Vă rugăm să vă asigurați ca aceste instrucțiuni rămân la operatorul ușii!

Citiți și respectați aceste instrucțiuni!

Acestea sunt **instrucțiunile originale** în sensul Directivei CE 2006/42/CE.

Ele vă oferă informații importante pentru montajul lipsit de pericole și o utilizare sigură, cât și pentru o îngrijire și o întreținere corectă a ușii de garaj. Păstrați aceste instrucțiuni împreună cu caietul de garanție cu grijă.

Notați numărul de serie (vezi placa cu date).

Nr. serie.:

1  **Măsurile de siguranță**

Deteriorări cauzate de nerespectarea acestor instrucțiuni și a măsurilor de siguranță îl vor exonera pe producător de orice responsabilitate.

1.1 **Persoane de specialitate**

Însărcinați o persoană de specialitate (persoană competentă conform EN 12635) cu montajul, punerea în funcțiune și întreținerea conform prezentelor instrucțiuni. În acest sens trebuie respectate cerințele normelor EN 12604 și EN 12635.

1.2 **Avertismente și simboluri folosite**

Măsurile speciale de siguranță trebuie respectate în locuri importante. Acestea sunt marcate cu următoarele simboluri și avertismente.



Simbolul general de atenționare desemnează un pericol care poate provoca **răniri sau decesul**.

 **AVERTISMENT**

Indică un pericol care ar putea provoca decesul sau răniri grave.

 **ATENȚIE!**

Indică un pericol care ar putea provoca răniri ușoare sau moderate.

ATENȚIE

Indică un pericol care poate duce la **avarierea sau distrugerea produsului**.











Indicații importante în vederea evitării daunelor materiale



Disponere și activitate permisă

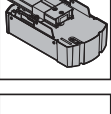

Vezi fragmentul de text (de ex. punctul 2.2.1)

	Vezi ghidul separat pentru tabloul de comandă, respectiv pentru celelalte elemente electrice de comandă
	Operare manuală
	Componente constructive opționale
	Elementului de construcție încet
	Realizarea găurilor în oțel
	Găurirea în beton / zidărie
	Verificarea
	Strângeți bine șuruburile
	Se va asculta zgomotul făcut la conectarea corectă a pieselor elemente
	Acționare
	Neutralizarea elementului de construcție / a ambalajului

1.3 Utilizarea conform destinației

- Ușa de garaj este destinată utilizării în exterior, aceasta se basculează înspre exterior și se deschide pe verticală.
- Ușa de garaj este prevăzută cu un sistem de acționare în vederea operării acesteia. Pentru aceasta respectați instrucțiunile separate cu privire la montajul și operarea sistemului de acționare.



1.4 Instrucțiuni generale de siguranță

- Păstrați zona de basculare și de deschidere a ușii întotdeauna liberă de obstacole. Asigurați-vă că în timpul acționării ușii în zona de mișcare a ușii nu se află nicio persoană, în special copii sau obiecte.
- Nu ridicați niciodată persoane sau greutăți cu ajutorul porții.

- Nu atașați elemente suplimentare de construcție! Arcurile de tracțiune sunt reglate în funcție de blatul ușii. Elemente constructive suplimentare pot suprasolicita arcurile.
- Nu îndepărtați sau modificați piese de asamblare! Prin aceasta puteți scoate din funcțiune componente importante de siguranță. Utilizați în exclusivitate piese originale destinate ușii de garaj.
- Protejați ușa de influența agenților dăunători și agresivi, ca de ex. reacția acidului azotic asupra pietrei și a mortarului, acizi, leșii, sare împrăștiată, materiale de zugrăvit sau de etanșat cu efecte agresive.
- Asigurați o scurgere a apei și o ventilare (uscare) suficientă în zona garniturii de la pardoseală și a tocului.
- Operarea ușii pe vânt poate fi periculoasă.

2 Montajul și punerea în funcțiune

2.1 Indicații pentru si siguranță

 AVERTISMENT	
Pericol de rănire	
În timpul montării există pericolul de accidentare. Respectați următoarele indicații:	
	▶ Purtați ochelari și mănuși de protecție.
	▶ Verificați potrivirea elementelor de fixare livrate conform cu situația construcției existente. Utilizați numai mijloace de fixare adecvate.
	▶ Nu fixați instalația porții de părți de rezistență ale construcției fără aprobările necesare din partea organelor abilitate.
	▶ Asigurați ușa împotriva prăbușirii.
	▶ Sprijiniți șina de ghidare.
	▶ Asigurați blatul ușii împotriva prăbușirii.
	▶ Montați toate elementele de fixare care au fost livrate cu ușa conform instrucțiunilor de montaj!

2.2 Montaj

Ușa de garaj poate fi montată din interior în spatele deschizăturii sau în deschizătură.

Toate datele dimensionale din partea cu figuri sunt în mm.

2.2.1 Asigurarea transportului / Umplutură la locul utilizării

 AVERTISMENT	
Arcurile de tracțiune ale ușii/porții sunt sub tensiune	
Respectați următoarele indicații pentru a evita accidentările.	
	▶ Mai întâi fixați la ușă/poartă, brațul pârghiei și după aceea îndepărtați asigurarea transportului.

Umplură la locul utilizării

- ▶ Aduceți mai întâi umplutura și îndepărtați apoi siguranța transportului pentru ca ușa să nu se ridice cu rapiditate.
- ▶ Respectați greutatea maximă a umpluturii.

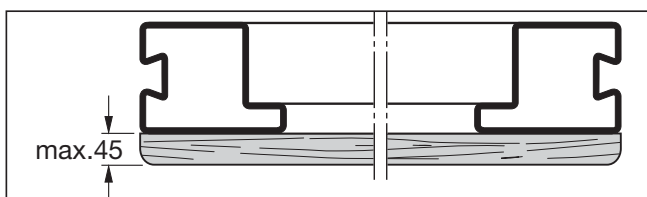
**2.2.2 Montajul mânerului**

- Alegeți întotdeauna poziția tijei (a, b sau c) cu cel mai mare ghidaj posibil pentru mânerul interior.
- Scurtați pivotul piesei , atunci când dimensiunea A este sub 36 mm.

2.2.3 Montajul acoperișului**⚠ ATENȚIE****Piuliță de bolt în partea superioară**

În cazul montajului acoperișurilor fără spațiu suficient deasupra capului există pericolul de accidentări.

- ▶ Dacă este nevoie, scurtați ancora coplanar cu muchia inferioară a șinei de ghidare.

2.2.4 Verificarea cursei ușii

- ▶ Controlați cursa ușii.

Pentru o cursă a ușii optimă, dimensiunile diagonalelor a și b trebuie să fie egale.

Pentru un montaj simplu și sigur efectuați operațiunile conform imaginilor de la 1 până la 8, cu atenție!

2.3 Punerea în funcțiune**2.3.1 Testați tensiunea arcurilor de tracțiune a ușii (imaginea 6.1)**

- ▶ Deschideți ușa până la jumătatea înălțimii. Ușa trebuie să se țină în această poziție.

⚠ AVERTISMENT**Tensiunea arcurilor de tracțiune a ușii**

În cazul unei manevrări necorespunzătoare există pericolul de accidentări cauzate de către tensiunea arcurilor de tracțiune ale ușii.

- ▶ Tensiunea arcurilor de tracțiune ale ușii va fi reglată numai de către o persoană de specialitate conform **imaginea 6.1** și numai în timp ce ușa este deschisă și asigurată.

Atunci când ușa cedează în mod vizibil în jos:

- ▶ Creșteți tensiunea arcurilor de tracțiune.

Atunci când ușa trage în sus în mod vizibil:

- ▶ Reduceți tensiunea arcurilor de tracțiune.

⚠ AVERTISMENT**Ciclul de funcționare al ușii**

În zona de basculare și de deschidere a ușii există pericolul de accidentare.

- ▶ Asigurați-vă că în timpul acționării ușii în zona de mișcare a ușii nu se află nicio persoană, în special copii sau obiecte.
- ▶ Mențineți o distanță de siguranță de 1300 față de ușa.

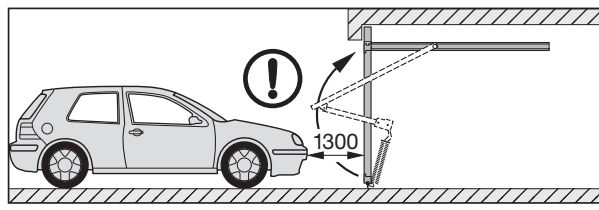
**RECOMANDARE:**

- În cazul ușilor cu sistem de acționare respectați instrucțiunile de operare ale producătorului acestuia.

Efectuați o cursă de probă și verificați ușa conform capitolului 2, *Montajul și punerea în funcțiune*.

Montată profesional și verificată, ușa de garaj se mișcă ușor, este sigură și simplă de operat.

3 Operare manuală**3.1 Indicații pentru siguranță****⚠ AVERTISMENT****Ciclul de funcționare al ușii**

În zona de basculare și de deschidere a ușii există pericolul de accidentare.

- ▶ Asigurați-vă că în timpul acționării ușii în zona de mișcare a ușii nu se află nicio persoană, în special copii sau obiecte.

Deschidere și închidere

Prin deschiderea și închiderea greșită există pericolul de accidentare.

Deschiderea manuală:

- ▶ Deschideți ușa numai cu mânerul exterior sau interior, în niciun caz prin intermediul brațului pârghiei sau a nodului frânghiei.
- ▶ Împingeți ușa întotdeauna până la poziția finală și așteptați până când aceasta se oprește.

Închiderea manuală:

- ▶ Ușa se va închide numai prin intermediul mânerului exterior, a mânerului interior sau cu nodul frânghie, în niciun caz cu brațul de pârghie!
- ▶ Trebuie avut grijă ca încuietorea să intre la locul ei.

3.2 Deschideți ușa cu mânerul**Deschiderea din exterior:**

- ▶ Rotiți mânerul la un sfert de rotație către dreapta.

Deschiderea din interior:

- ▶ Rotiți mânerul la un sfert de rotație către stânga.

Ușa închisă cu mânerul nu este încuiată. Pentru încuiere se va folosi cheia sau știftul de blocare.

3.3 Descuierea și încuierea încuietorei

Din exterior cu cheia și din interior cu știftul de blocare.

Deblocarea din exterior:

- ▶ Răsuciți cheia o rotire completă către dreapta și scoateți cheia.

Încuierea din exterior:

- ▶ Răsuciți cheia o rotire completă către stânga și scoateți cheia.

Deblocarea din exterior - cu încuiere automată:

1. Răsuciți cheia o jumătate de rotire către dreapta și deschideți ușa încet.
2. Răsuciți cheia înapoi în poziția de pornire și scoateți cheia.

Încuietorea este blocată din nou după închiderea ușii.

Deblocarea din interior:

- ▶ Împingeți știftul de blocare către stânga. Prin intermediul acestei deblocări puteți să deschideți ușa fără cheie.

Încuierea din interior:

- ▶ Împingeți știftul de blocare către dreapta.

4 Verificarea și întreținerea

4.1 Indicații pentru siguranță

- ▶ Dispuneți efectuarea lucrărilor de verificare și întreținere cel puțin o dată pe an (la acționarea ușii de peste 50 ori pe zi, la fiecare 6 luni) de către o persoană competentă, conform acestor instrucțiuni.

⚠ AVERTISMENT

Pericol de rănire

Pericol de vătămare corporală în timpul lucrărilor de verificare și întreținere. Respectați următoarele indicații:

- ▶ Se decuplează acționarea și tabloul de comandă de la tensiune.
- ▶ Componentele funcționale, mai ales cele de siguranță, pot fi înlocuite numai de către o persoană de specialitate.

4.2 Verificați starea ușii

- ▶ Verificați vizual starea generală a ușii, toate piesele componente și echipamentul de siguranță și funcționarea acesteia.
- ▶ Controlați toate punctele de fixare. Dacă este nevoie, strângeți șuruburile.
- ▶ Ungeți toate centrele de rotație cu ulei lubrifianț din comerț. Nu utilizați grăsime (vezi **imaginea 4.6**).

4.3 Testați tensiunea arcurilor de tracțiune a ușii

Vezi capitolul 2, *Montajul și punerea în funcțiune*.

4.4 Schimbarea arcurilor

- ▶ După aproximativ 25 000 de utilizări ale ușii, arcurile acesteia trebuie înlocuite de către o persoană de specialitate.

Acest fapt este necesar la aproximativ:

Utilizări ale ușii pe zi	interval de timp
până la 5	o dată la 15 ani
6 – 10	o dată la 8 ani
11 – 20	o dată la 4 ani
21 – 40	o dată la 2 ani
peste 40	anual

⚠ ATENȚIE

Arcuri de tracțiune ale ușilor întinse

Pericol de rănire cauzată de o întindere a arcurilor de tracțiune a ușilor – distanțele dintre spire nu sunt egale.

- ▶ Arcurile de tracțiune ale ușilor vor fi înlocuite de către o persoană de specialitate.

4.5 Testarea șinelor de ghidare și a rolor

- ▶ Curățați șinele de ghidare.
- ▶ Verificați roletele de ghidare în vederea defectărilor. În cazul uzurii sau deteriorării acestora, înlocuiți-le prin intermediul unei persoane de specialitate.

4.6 Testarea încuietorii și a sistemului de blocare

ATENȚIE

Produse de îngrijire

Produse de îngrijire neadecvate pot să cauzeze deteriorări.

- ▶ Folosiți numai materiale speciale de curățire din comerț pentru cilindrii profilați. Nu folosiți uleiuri și grafit.
- ▶ Ungeți zăvorul rotativ al încuietorii cu ulei lubrifianț din comerț. Nu utilizați grăsime.

Testați încuietorea conform imaginii 7b.2 și, dacă este nevoie, reglați-o.

4.7 Accesorii

- ▶ Utilizați în exclusivitate piese originale destinate ușii de garaj pentru a atinge înaltul nivel calitativ, de siguranță, fiabilitate și durabilitate.
- ▶ Utilizați un sistem de acționare care este aprobat pentru ușile de garaj conform EN 13241-1. Pentru aceasta respectați instrucțiunile deparatate cu privire la montajul și operare ale producătorului sistemului de acționare. Decuplați ambele zăvoare rotative.

5 Protecția suprafețelor

5.1 Ușă cu tablă din oțel / aluminiu - umplură

Blatul ușii este fabricat din material zincat și vopsit în câmp electrostatic cu pulbere poliesterică. Zgârieturile sau micile deteriorări nu constituie motiv de reclamație. Dacă este nevoie, aplicați un nou strat de finisare, în funcție de sarcina atmosferică locală. Pentru aceasta respectați următoarele operațiuni:

1. Șlefuiți suprafața ușii cu șmirghel fin (cu o granularitate de cel puțin 180).
2. Curățați suprafața ușii cu apă și uscați-o.
3. Tratați suprafața ușii cu un strat aderent 2 K Epoxid și un lac din rășini sintetice din comerț în exterior. Asortați ambele lacuri. Pentru aceasta se vor respecta indicațiile de preparare ale producătorului de vopsele.

6 Curățarea și îngrijirea

6.1 Suprafața ușii din tablă de oțel / aluminiu

- ▶ Curățați suprafețele ușii cu apă limpede, un burete moale și cu substanțe pentru curățarea lacurilor din comerț.

6.2 Plăcuța de tip

- ▶ Curățați plăcuța de tip. Aceasta trebuie să fie mereu lizibilă.

7 Ajutor în cazul defecțiunilor de funcționare

În cazul deschiderii greoaie sau a altor defecțiuni:

- ▶ Verificați toate elementele funcționale. Pentru aceasta respectați capitolul 4, *Verificarea și întreținerea*.
- ▶ În cazul unor neclarități, vă rugăm să vă adresați unei persoane de specialitate.

8 Demontare

Ușa va fi demontată de către o persoană de specialitate și va fi eliminată în mod corespunzător.

Съдържание

Инструменти, необходими за монтажа 129
Доставени артикули 130-131

1 ⚠ Указания за безопасност 124
 1.1 Компетентни лица 124
 1.2 Използвани предупреждения и символи 124
 1.3 Употреба по предназначение 125
 1.4 Общи указания за безопасност 125
2 Монтаж и пускане в експлоатация 125
 2.1 Указания за безопасност 125
 2.2 Монтаж 126
 2.2.1 Обезопасяване при транспортиране / Пълнеж за монтиране на място 126
 2.2.2 Монтаж на дръжката 126
 2.2.3 Монтаж към тавана 126
 2.2.4 Контрол на движението на вратата 126
 2.3 Пускане в експлоатация 126
 2.3.1 Проверяване степента на опъване на разтегателните пружини на вратата (фиг. 5.1) 126
3 Ръчно обслужване 127
 3.1 Указания за безопасност 127
 3.2 Отваряне на вратата с помощта на дръжката 127
 3.3 Отключване и заключване на бравата... 127
4 Контрол и поддръжка 127
 4.1 Указания за безопасност 127
 4.2 Проверяване състоянието на вратата ... 127
 4.3 Проверяване степента на опъване на разтегателните пружини на вратата 127
 4.4 Подмяна на разтегателните пружини на вратата 127
 4.5 Проверяване на водещите ролки и ходовите релси 128
 4.6 Проверяване на бравата и ключалката . 128
 4.7 Принадлежности..... 128
5 Защита на повърхността 128
 5.1 Врата с пълнеж от стоманена / алуминиева ламарина 128
6 Почистване и поддръжка 128
 6.1 Повърхности от стоманена / алуминиева ламарина..... 128
 6.2 Типова табелка 128
7 Помощ при смущения във функциите 128
8 Демонтаж 128



Част с фигури..... 129

Предаването и размножаването на този документ, използването и оповестяването на неговото съдържание са забранени, освен ако не е налице изрично разрешение за това. Нарушаването на тази забрана поражда задължение за обезщетение. Всички права за регистрация на патент, полезен модел или промишлен дизайн са запазени. Правото за нанасяне на промени се запазва.

Погрижете се, тази инструкция да остане при потребителя на вратата!

Прочетете и вземете под внимание настоящата инструкция!

Тази инструкция е **оригинална инструкция за експлоатация** по смисъла на Директивата на ЕО 2006/42/ЕО.

Тя ще Ви даде важна информация относно безопасния монтаж, експлоатацията и компетентното поддържане на гаражната врата. Съхранявайте грижливо тази инструкция и гаранционната книжка.

Впишете серийния No. (виж типовата табелка).
 Серийн No.:

1 ⚠ Указания за безопасност

Производителят не носи отговорност за щети, възникнали поради неспазване на тази инструкция и на указанията за безопасност.

1.1 Компетентни лица

Оставете монтажът, пускането в експлоатация и техническата поддръжка да бъдат извършени от нещо лице (компетентно лице съгласно EN 12635) в съответствие с настоящата инструкция. При това трябва да се вземат предвид изискванията на нормите EN 12604 и EN 12635.

1.2 Използвани предупреждения и символи

На съответно важните места са поставени специални указания за безопасност. Те са обозначени със следните символи и сигнални думи.

	Общоприетият символ за предупреждение обозначава опасност, която може да доведе до телесни наранявания или смърт .
⚠ ПРЕДУПРЕЖДЕНИЕ	
Обозначава опасност, която може да доведе до смърт или тежки телесни наранявания.	
⚠ ВНИМАНИЕ	
Обозначава опасност, която може да доведе до леки или средни телесни наранявания.	
ВНИМАНИЕ	
Обозначава опасност, която може да доведе до повреждане или унищожаване на продукта .	



Важно указание за избягване на материални щети



Допустимо разположение или дейност

-  Видж текстовата част (напр. точка 2.2.1)
-  Видж отделната инструкция за монтаж на управлението, респ. на допълнителните електрически елементи за управление
-  Ръчно обслужване
-  Елементи, предлагани като опция
-  Компонент, бавно
-  Пробиване на отвори в стомана
-  Пробиване на отвори в бетон / зидария
-  Проверете
-  Затегнете връзката докрай
-  Доловимо щракване
-  Задвижване
-  Отстранете елемента / опаковката

1.3 Употреба по предназначение



- Гаражната врата е пригодена за приложение на открито, тя се накланя навън и се отваря нагоре.
- Гаражната врата е пригодена за работа със задвижване! При това съблюдавайте отделните инструкции относно монтажа и експлоатацията на задвижването.

1.4 Общи указания за безопасност

- Поддържайте областта на накланяне и отваряне на вратата винаги свободна. Уверете се, че по време на задвижването на вратата на пътя ѝ не се намират хора, в частност деца, или предмети.
- Никога не вдигайте предмети и / или лица с вратата.
- Не монтирайте допълнителни детайли на други производители! Разтегателните пружини са съгласувани с теглото на платното. Допълнителни елементи могат да претоварят пружините.
- Не променяйте и не отстранявайте компоненти на вратата! Това би могло да доведе до извеждането от експлоатация на важни защитни елементи. Използвайте само съгласувани с гаражната врата оригинални части.
- Защитете вратата от агресивни и разяждащи вещества, като напр. селитра от камъни или мазилка, киселини, основи, сол за ръсене, както и от бои или уплътняващи материали с агресивно действие.
- Погрижете се за достатъчно оттичане на водата и за добра вентилация (изсъхване) в областта на подовото уплътнение и на частите на касата.
- Използването на вратата при наличие на силен вятър може да е опасно.

2 Монтаж и пускане в експлоатация

2.1 Указания за безопасност

 ПРЕДУПРЕЖДЕНИЕ	
Опасност от наранявания	
По време на монтажа има опасност от наранявания. Вземете под внимание следните указания:	
	▶ Носете защитни очила и ръкавици.
	▶ Проверете дали доставените материали за фиксиране съответстват на строителния материал, от който са изградени стените. Използвайте само подходящи материали за фиксиране.
	▶ Монтирайте вратата към носеща стена на сградата само с разрешението на специалиста по статика
	▶ Обезопасете вратата срещу падане.
	▶ Подпрете надеждно ходовата релса.
	▶ Обезопасете платното срещу падане.
	▶ Монтирайте всички доставени крепежни елементи съгласно инструкцията за монтаж!

2.2 Монтаж

Гаражната врата може да се монтира отвътре зад или в отвора.

Всички размери, посочени на фигурите, са в мм.

2.2.1 Обезопасяване при транспортиране / Пълнеж за монтиране на място

⚠ ПРЕДУПРЕЖДЕНИЕ

Пружината на вратата е напрегната

Спазвайте следните указания, за да избегнете наранявания.

- ▶ Най-напред фиксирайте рамото на лоста към вратата и след това отстранете обезопасяване при транспортиране.

Пълнеж за монтиране на място

- ▶ Първо поставете пълнежа и след това отстранете компонентите за обезопасяване при транспортиране, за да не се вдигне вратата.
- ▶ Обърнете внимание на максимално допустимото тегло на пълнежа.

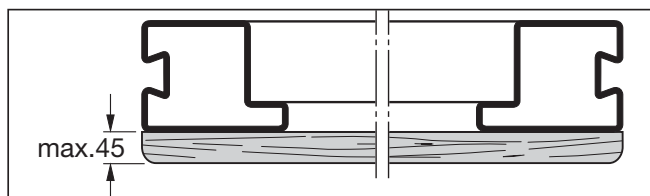

2.2.2 Монтаж на дръжката

- ▶ Винаги избирайте позицията на щифта (a, b или c), осигуряваща най-дълъг водач за вътрешната дръжка.
- ▶ Скъсете шийката на детайла Ⓞ, ако размерът A е под 36 мм.

2.2.3 Монтаж към тавана

⚠ ВНИМАНИЕ

Издаден напред анкер

При монтиране към тавана без наличие на достатъчно пространство над главата съществува риск от наранявания.

- ▶ При необходимост скъсете анкера в една равнина с долния кант на ходовата релса.

2.2.4 Контрол на движението на вратата

- ▶ Контролирайте движението на вратата. За безупречно движение на вратата размерите на диагоналите a и b трябва да са равни и в крайната.

За лесен и безопасен монтаж следвайте стриктно работните стъпки от фиг. 1 до фиг. 8!

2.3 Пускане в експлоатация

2.3.1 Проверяване степента на опъване на разтегателните пружини на вратата (фиг. 5.1)

- ▶ Отворете врата до половината от височината ѝ. Вратата трябва да се задържи в тази позиция.

⚠ ПРЕДУПРЕЖДЕНИЕ

Степен на опъване на разтегателните пружини на вратата

Високата степен на опъване на разтегателните пружини на вратата крие опасност от наранявания при некомпетентно боравене със съоръжението.

- ▶ Степента на опъване на разтегателните пружини може да се регулира само от вещице лице, при отворена и обезопасена врата, съгласно **фиг. 5.1**.

Ако вратата спада явно надолу:

- ▶ Увеличете степента на опъване на разтегателните пружини.

Ако вратата се изтегля явно нагоре:

- ▶ Намалете степента на опъване на разтегателните пружини.

⚠ ПРЕДУПРЕЖДЕНИЕ

Движения на вратата

В областта на накланяне и отваряне на вратата има опасност от наранявания.

- ▶ Уверете се, че по време на задвижването на вратата на пътя ѝ не се намират хора, в частност деца, или предмети.
- ▶ Спазвайте безопасно разстояние от 1300 мм пред вратата.

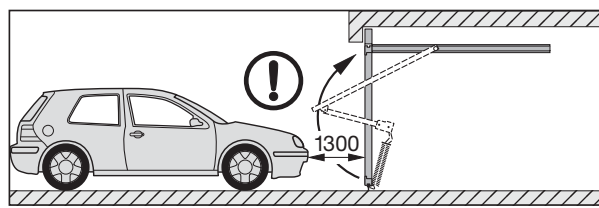

УКАЗАНИЕ:

- При вратите със задвижване следвайте указанията за експлоатация, посочени от производителя на задвижването.

Проведете пробно задвижване и контролирайте вратата съгласно точка 3, **Контрол и поддръжка**. Компетентно монтирана и тествана, гаражната врата се движи безпрепятствено, функционира безопасно и се обслужва лесно.

3 Ръчно обслужване

3.1 Указания за безопасност

ПРЕДУПРЕЖДЕНИЕ

Движения на вратата

В областта на накланяне и отваряне на вратата има опасност от наранявания.

- ▶ Уверете се, че по време на задвижването на вратата на пътя ѝ не се намират хора, в частност деца, или предмети.

Отваряне и затваряне

При неправилно отваряне или затваряне на вратата съществува опасност от наранявания.

Ръчно отваряне:

- ▶ Отваряйте вратата само с външната или вътрешната дръжка, в никакъв случай не използвайте за тази цел рамото на лоста или камбанката на въжето.
- ▶ Винаги избутвайте вратата до крайната ѝ позиция и изчакайте, докато тя застане неподвижно.

Ръчно затваряне:

- ▶ Затваряйте вратата само с външната дръжка, вътрешната дръжка или камбанката на въжето, в никакъв случай с рамото на лоста!
- ▶ Следете ключалката да щракне.

3.2 Отваряне на вратата с помощта на дръжката

Отваряне от външната страна:

- ▶ Завъртете дръжката 1/4 оборот надясно.

Отваряне от вътрешната страна:

- ▶ Завъртете дръжката 1/4 оборот наляво. Затворената посредством дръжката врата не е заключена. За да я заключите, използвайте ключ или осигурителен щифт.

3.3 Отключване и заключване на бравата

От външната страна - с ключа, от вътрешната страна - с осигурителния щифт.

Отключване от външната страна:

- ▶ Завъртете ключа цял оборот надясно и го извадете.

Заключване от външната страна:

- ▶ Завъртете ключа цял оборот наляво и го извадете.

Отключване от външната страна – автоматично заключване:

1. Завъртете ключа 1/2 оборот надясно и отворете вратата леко.
2. Завъртете ключа обратно в изходното му положение и го извадете.

След затваряне на вратата бравата е отново заключена.

Отключване от вътрешната страна:

- ▶ Избутайте осигурителния щифт наляво. При такова отключване ще можете да отворите вратата без ключ.

Заключване от вътрешната страна:

- ▶ Избутайте осигурителния щифт надясно.

4 Контрол и поддръжка

4.1 Указания за безопасност

- ▶ Оставете дейностите по инспекцията и поддръжката на вратата да се извършват от вещице лице, съгласно настоящата инструкция, минимум веднъж годишно (при над 50 задвижвания на вратата дневно – на 6 месеца)!

ПРЕДУПРЕЖДЕНИЕ

Опасност от наранявания

По време на провеждането на инспекция / техническа поддръжка е налице опасност от наранявания. Вземете под внимание следните указания:

- ▶ Прекъснет напрежението на задвижването и управлението.
- ▶ Функционалните елементи, в частност защитните компоненти, трябва да се подменят само от вещице лице.

4.2 Проверяване състоянието на вратата

- ▶ Чрез визуален контрол проверете общото състояние на вратата, както и наличието, състоянието и ефективността на всички компоненти и защитни механизми.
- ▶ Проверете всички точки на фиксиране за евентуално разхлабване. При необходимост затегнете винтовете.
- ▶ Смазвайте всички точки на въртене със стандартно смазочно масло. Не използвайте смазки (виж **фиг. 4.6**).

4.3 Проверяване степента на опъване на разтегателните пружини на вратата

Виж точка 2, *Монтаж и пускане в експлоатация*.

4.4 Подмяна на разтегателните пружини на вратата

- ▶ Разтегателните пружини трябва да бъдат подновявани от вещице лице след около 25 000 задвижвания на вратата.

Това е необходимо, както следва:

Задвижвания на вратата дневно	Интервал от време
до 5	на всеки 15 години
6 – 10	на всеки 8 години
11 – 20	на всеки 4 години
21 – 40	на всеки 2 години
над 40	ежегодно

ВНИМАНИЕ

Разтегната пружина на вратата

При разтегната пружина на вратата – неравномерно разстояние между намотките на пружината – съществува опасност от наранявания.

- ▶ Пружината трябва да бъде подменена незабавно от вещице лице.

4.5 Проверяване на водещите ролки и ходовите релси

- ▶ Почистете ходовите релси
- ▶ Проверете водещите ролки за износване. При наличие на силно износване или повреди ролките трябва да бъдат подменени от вещо лице.

4.6 Проверяване на бравата и ключалката

ВНИМАНИЕ

Средства за поддръжка

Неподходящите средства за поддръжка могат да доведат до повреди.

- ▶ Използвайте само специални средства за поддръжка на секретния патрон, закупени от специализираната търговска мрежа. Не използвайте масло или графит.
- ▶ Смазвайте ключалката - въртящото се резе със стандартно смазочно масло. Не използвайте смазки.

Проверете ключалката съгласно фиг. 7b.2 и при необходимост я настройте.

4.7 Принадлежности

- ▶ Използвайте само съгласувани с гаражната врата оригинални части, за да се гарантират високото ниво на качеството, безопасността, надеждността и дългата експлоатационна продължителност.
- ▶ Използвайте само допуснато за гаражната врата задвижване съгласно EN 13241-1. При това съблюдавайте отделните инструкции относно монтажа и експлоатацията, дадени от производителя на задвижването. Изведете двете въртящи се резета от експлоатация.

5 Защита на повърхността

5.1 Врата с пълнеж от стоманена / алуминиева ламарина

Платното е изготвено от цинкован материал и е снабдено с полиестерно прахообразно покритие. Появата на драскотини или дребни наранявания не е основание за рекламация. При необходимост подновявайте окончателното покритие в съответствие с местните атмосферни влияния.

За целта направете следното:

1. Шлифовайте леко вратата с фина шкурка (размер мин. 180).
2. Почистете повърхността с вода и я подсушете.
3. Намажете вратата с двукомпонентен епоксиден реактивен грунд (съдържащ разтворители) и стандартен лак на основата на синтетична смола за външната страна. Съгласувайте двете покрития помежду им. При това спазвайте указанията за работа, посочени от производителя на лака.

6 Почистване и поддръжка

6.1 Повърхности от стоманена / алуминиева ламарина

- ▶ Почиствайте повърхностите с бистра вода и мека гъба или със стандартни препарати за почистване на боядисани площи.

6.2 Типова табелка

- ▶ Почиствайте типовата табелка. Тя трябва винаги да е четлива.

7 Помощ при смущения във функциите

При тудноподвижна врата или други неизправности:

- ▶ Проверете всички функционални детайли. За целта вземете под внимание точка 4, *Контрол и поддръжка*.
- ▶ Ако имате неясноти, се обърнете към вещо лице.

8 Демонтаж

Оставете вратата да бъде демонтирана и извозена като отпадък от вещо лице.

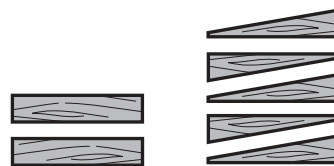
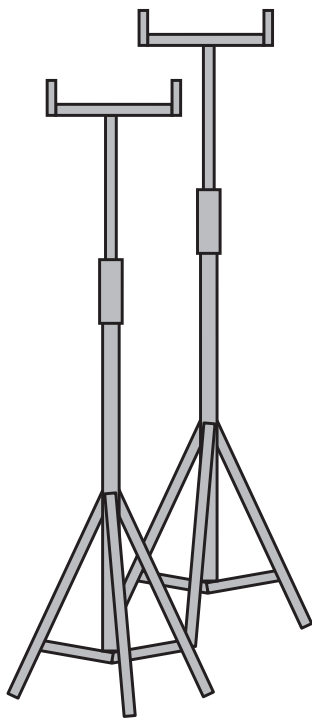
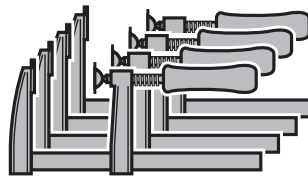
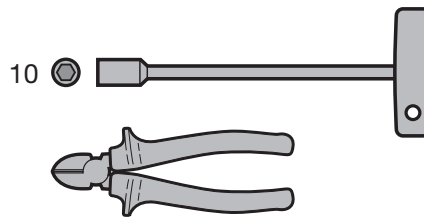
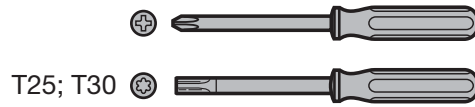
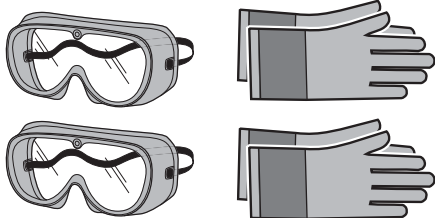
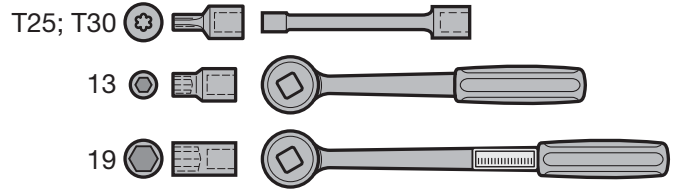
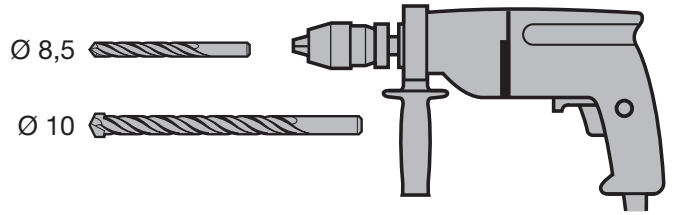
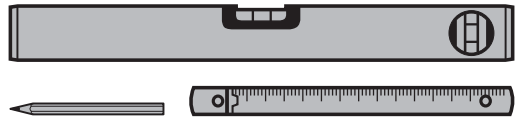
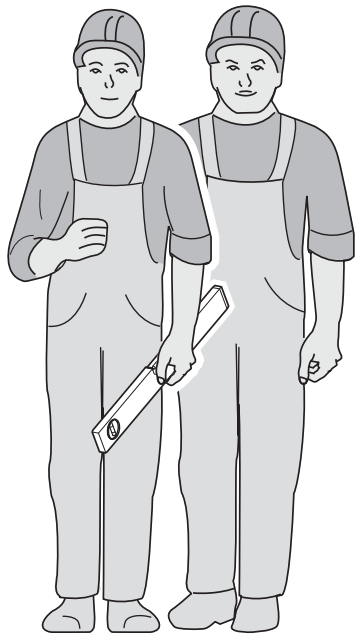

I

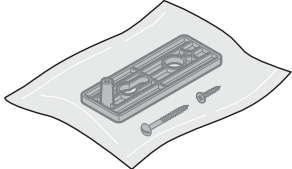
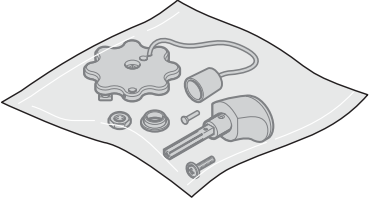
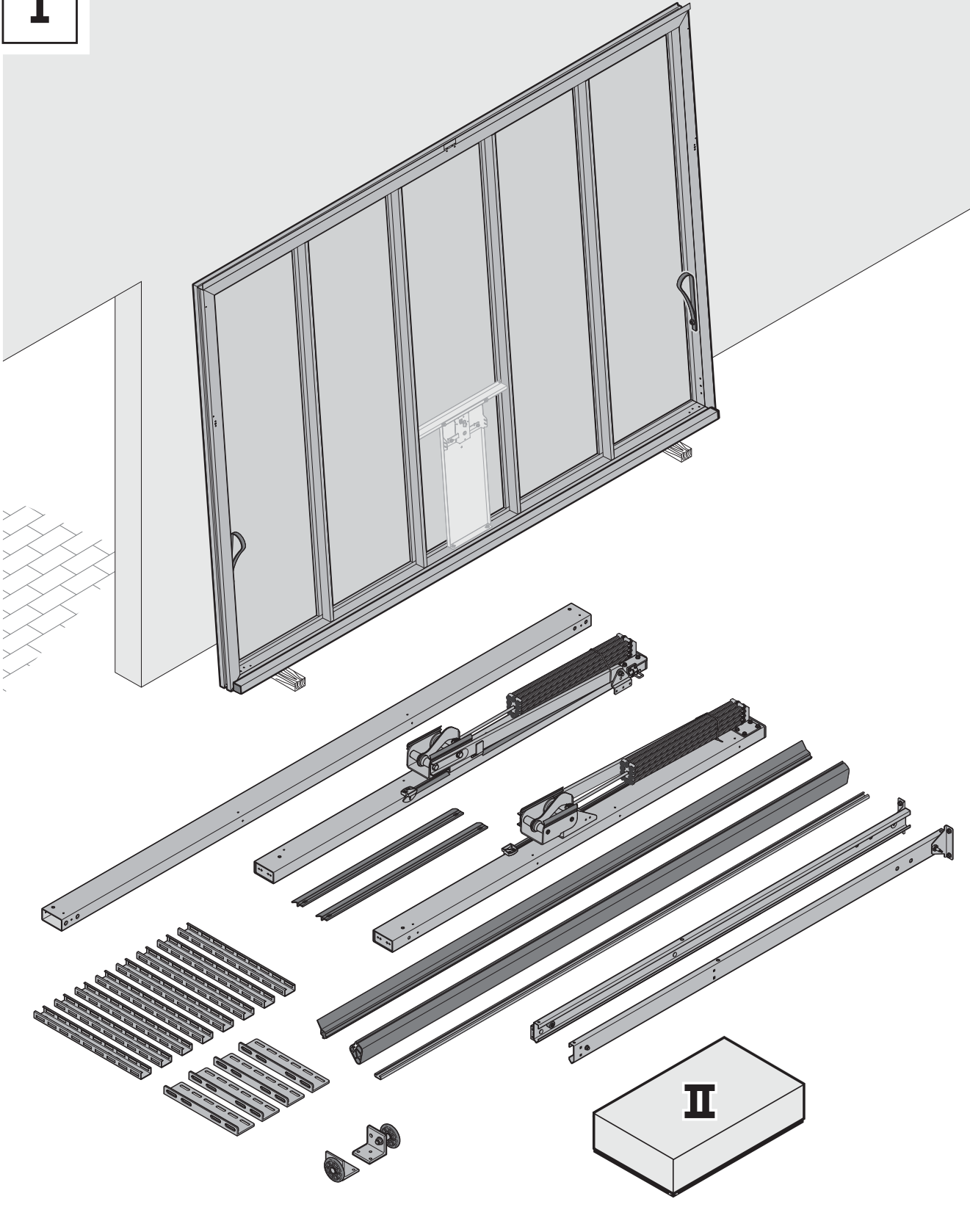

II

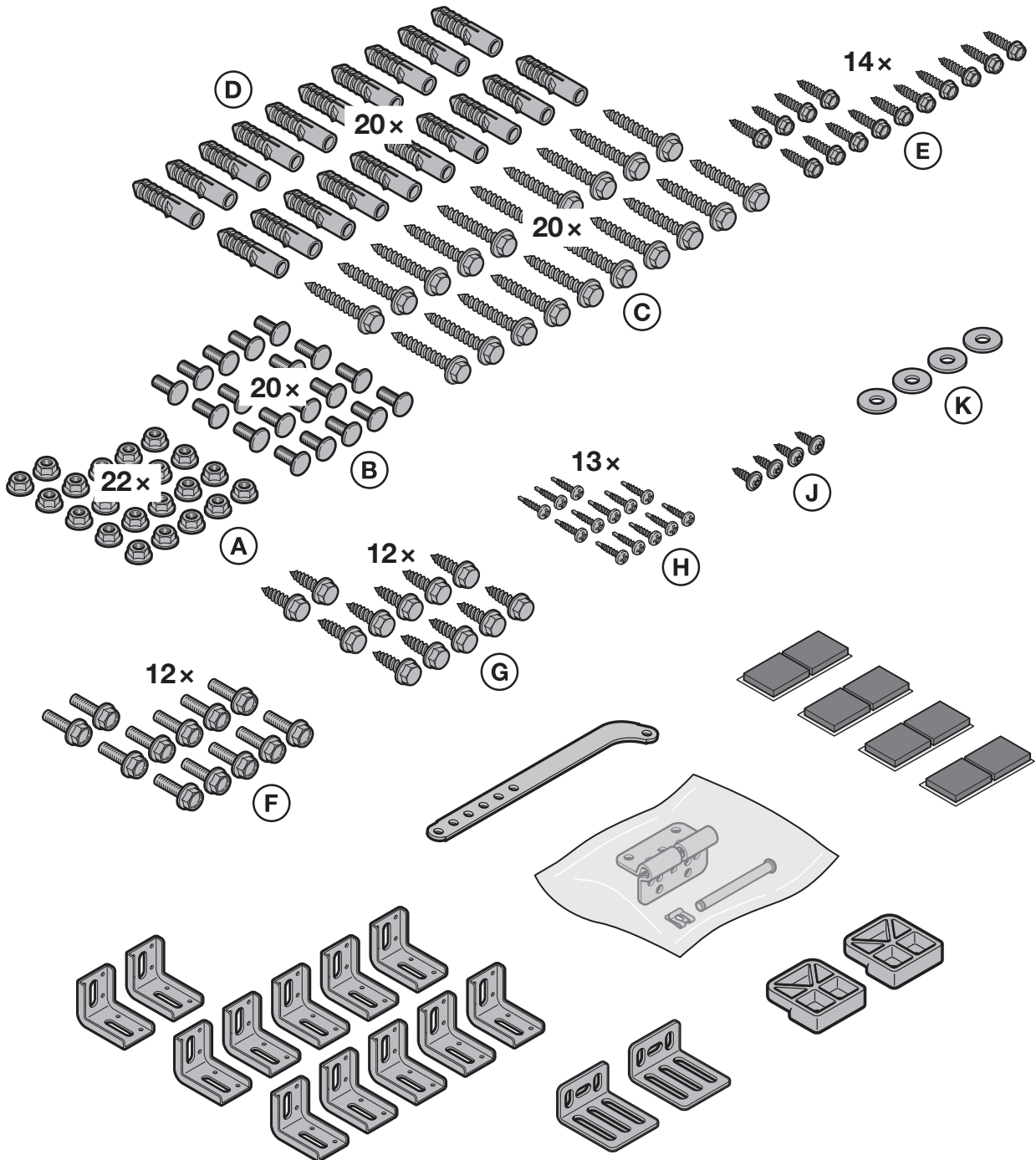
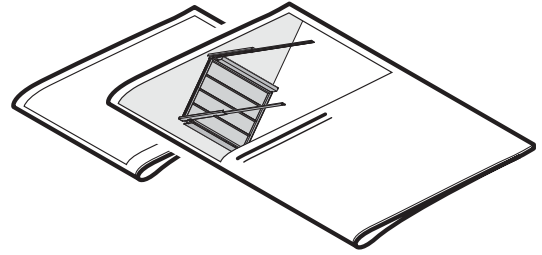
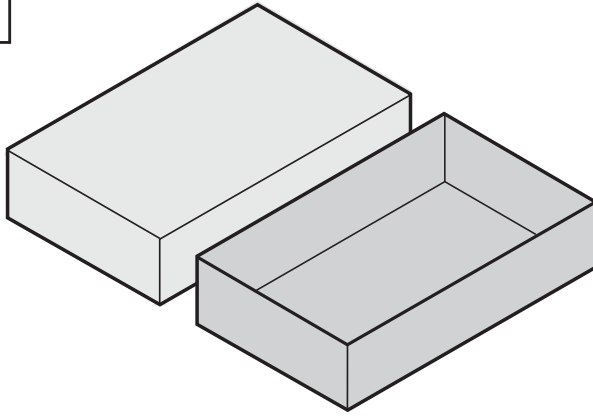

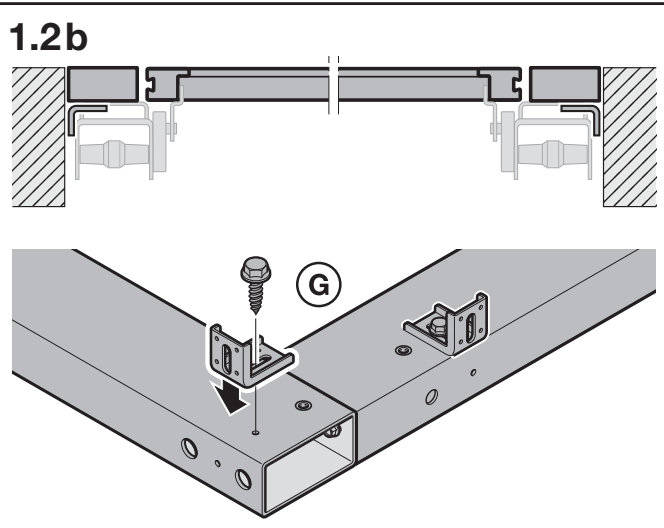
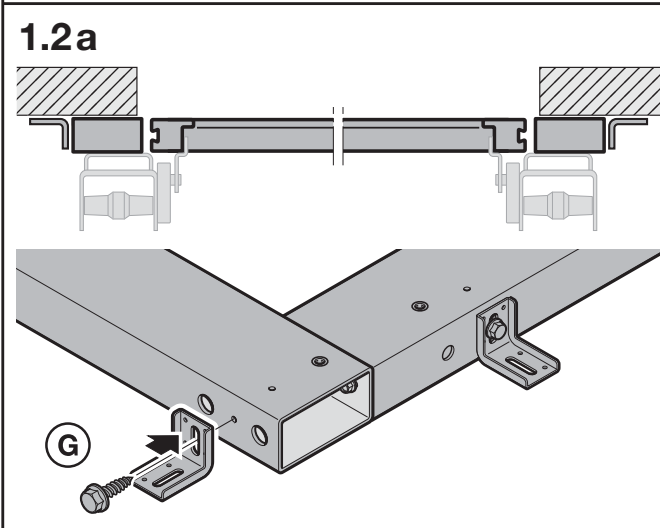
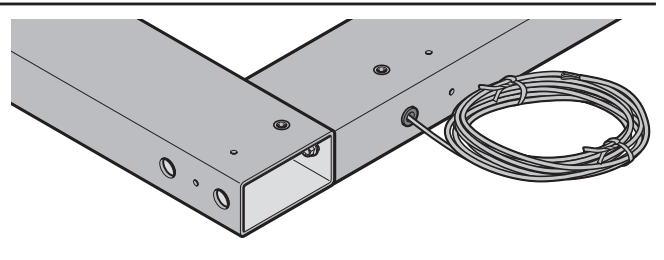
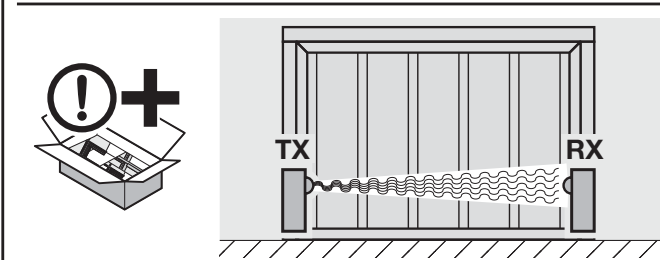
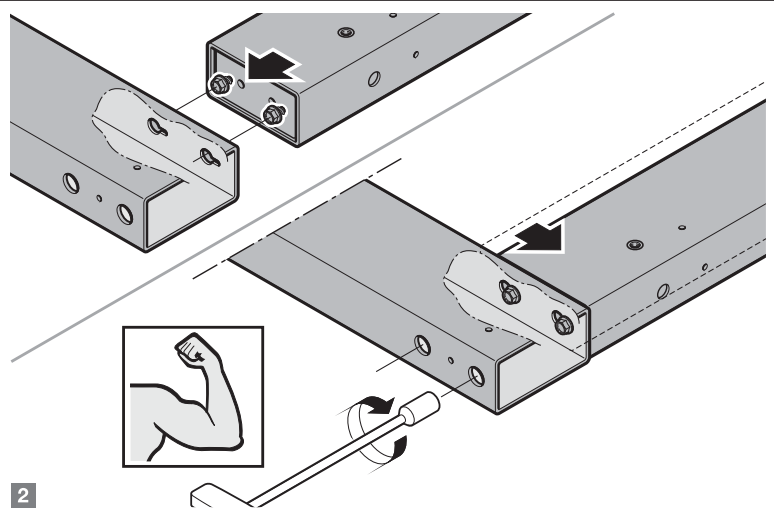
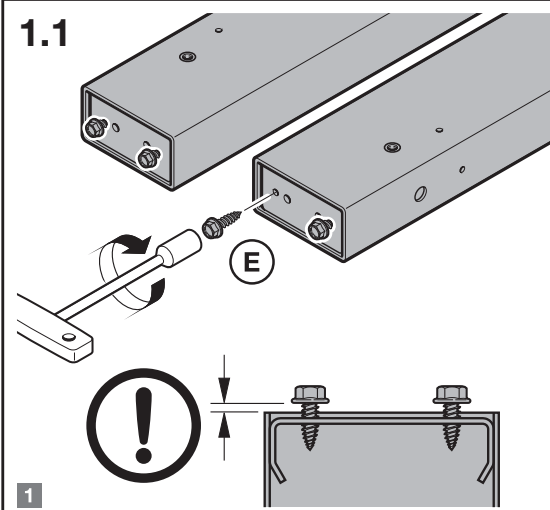
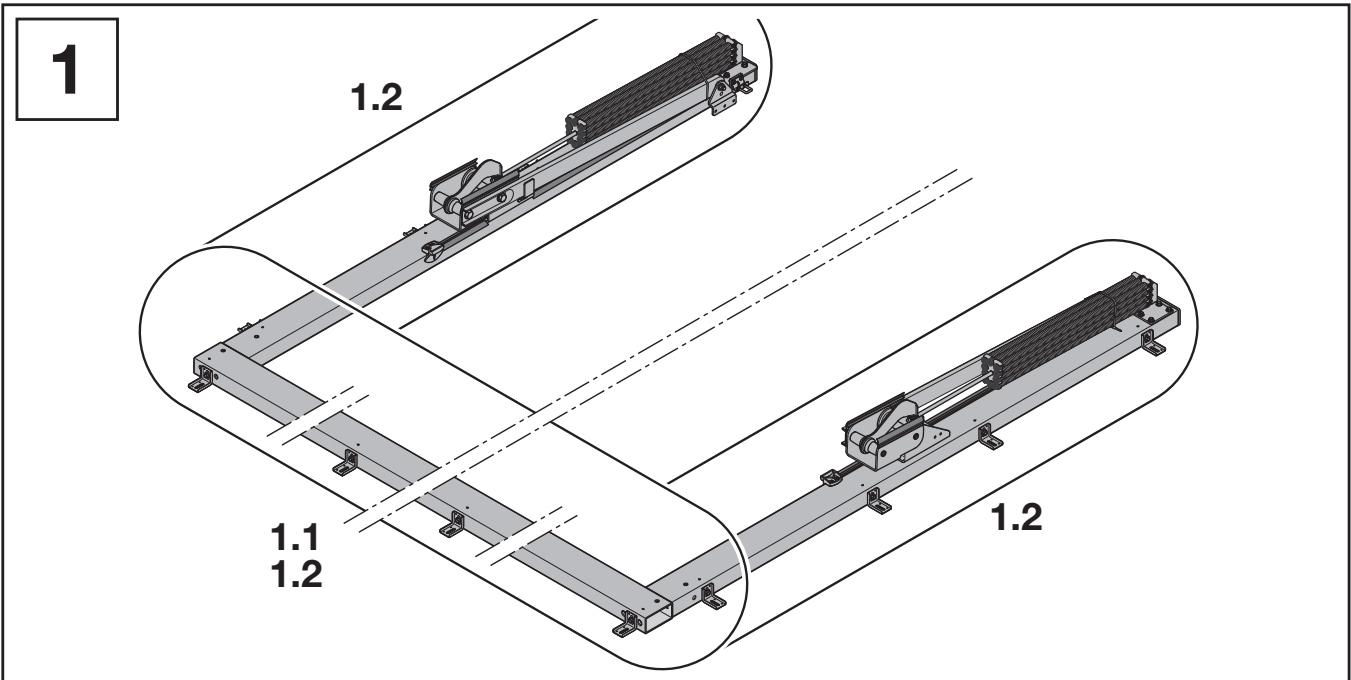

1.3

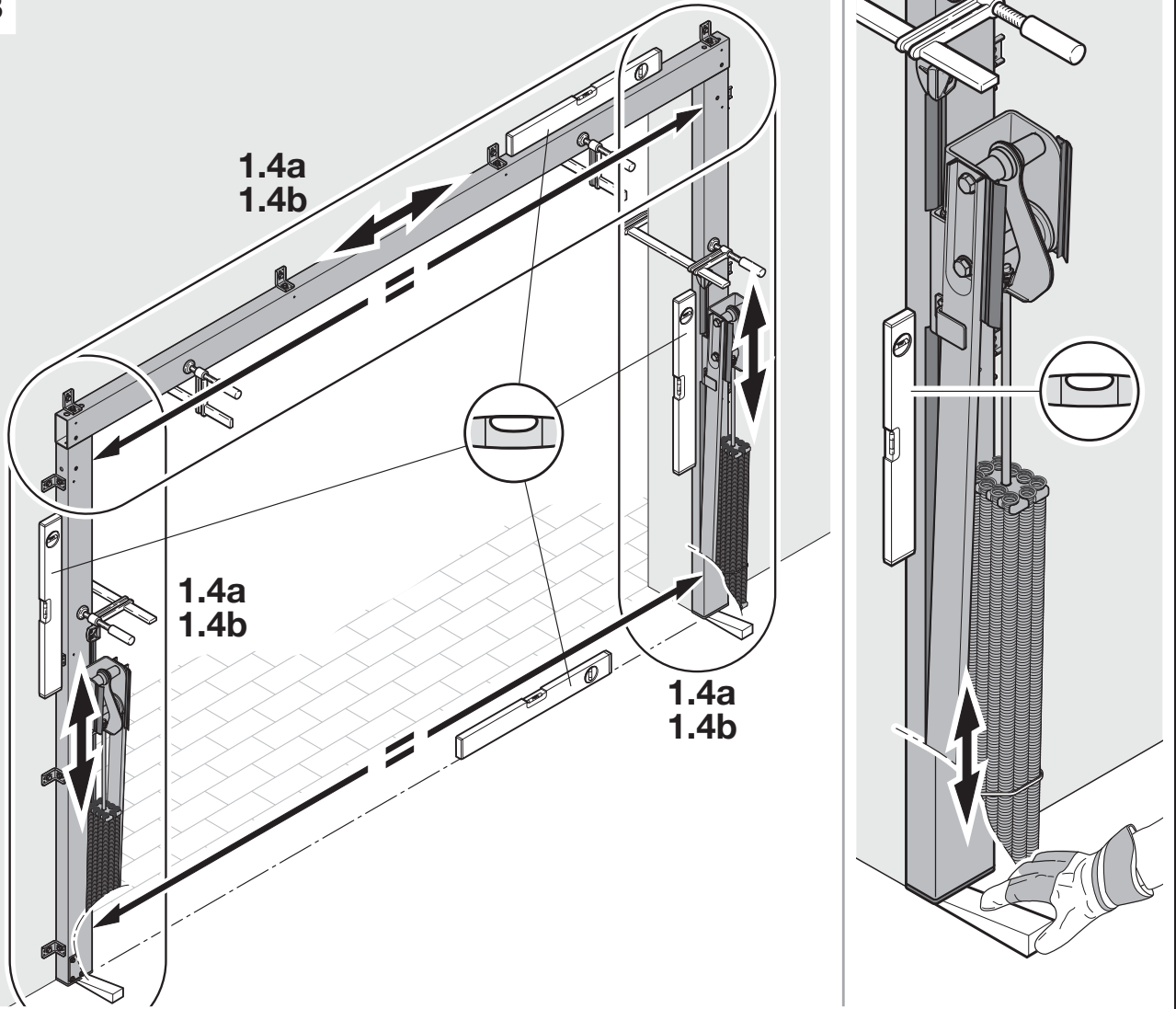

1.4a

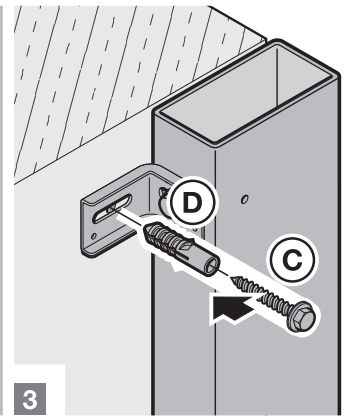
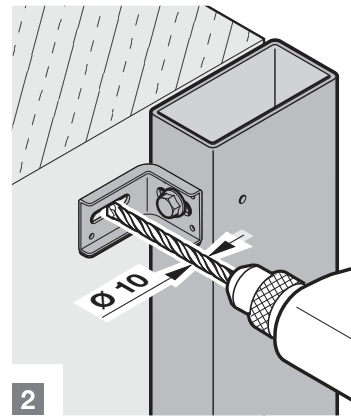
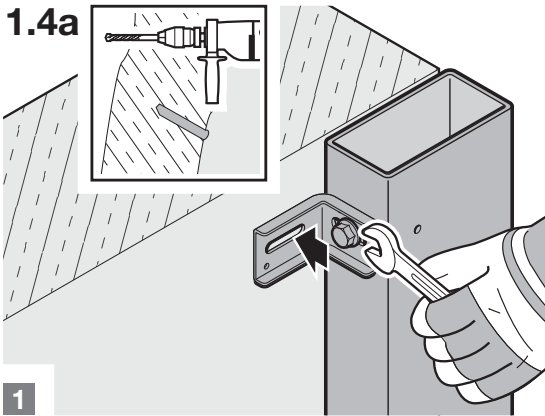

1.4b

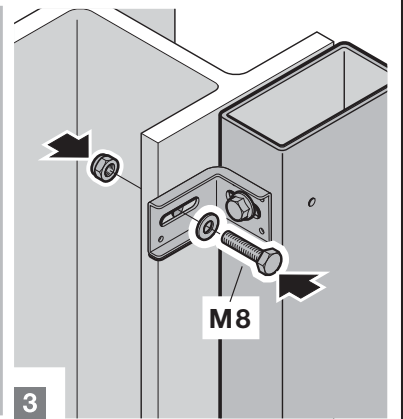
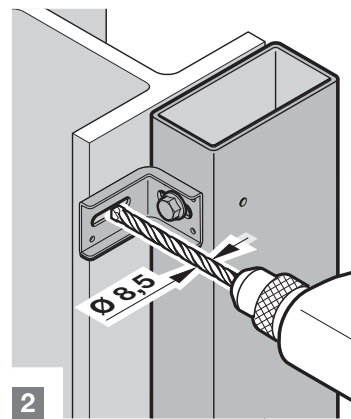
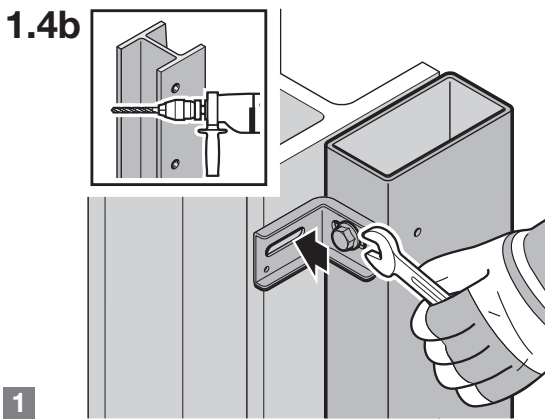

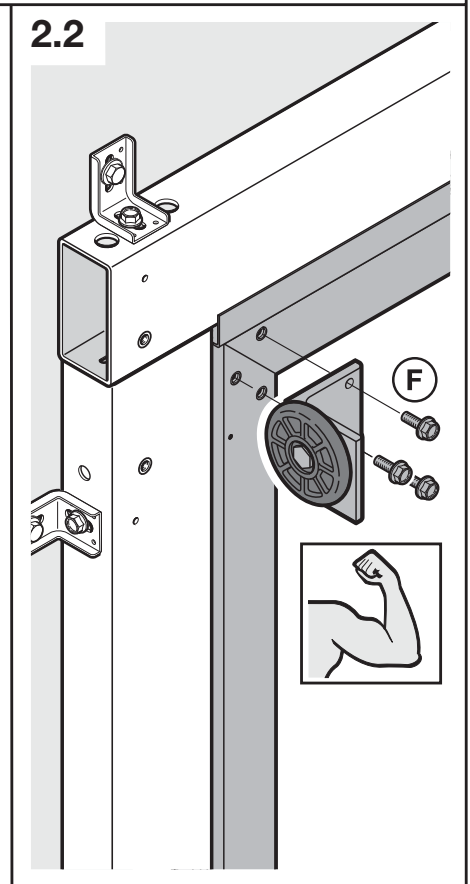
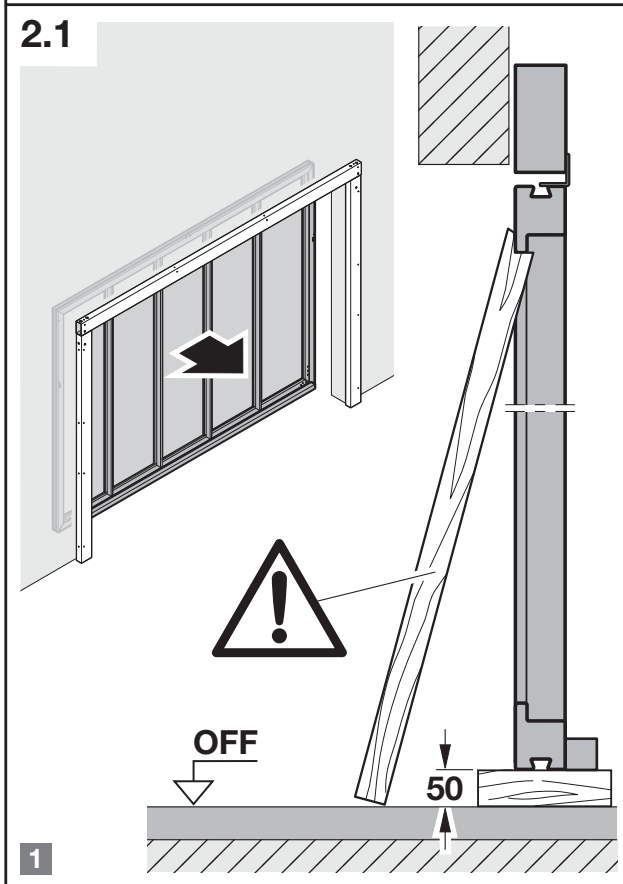
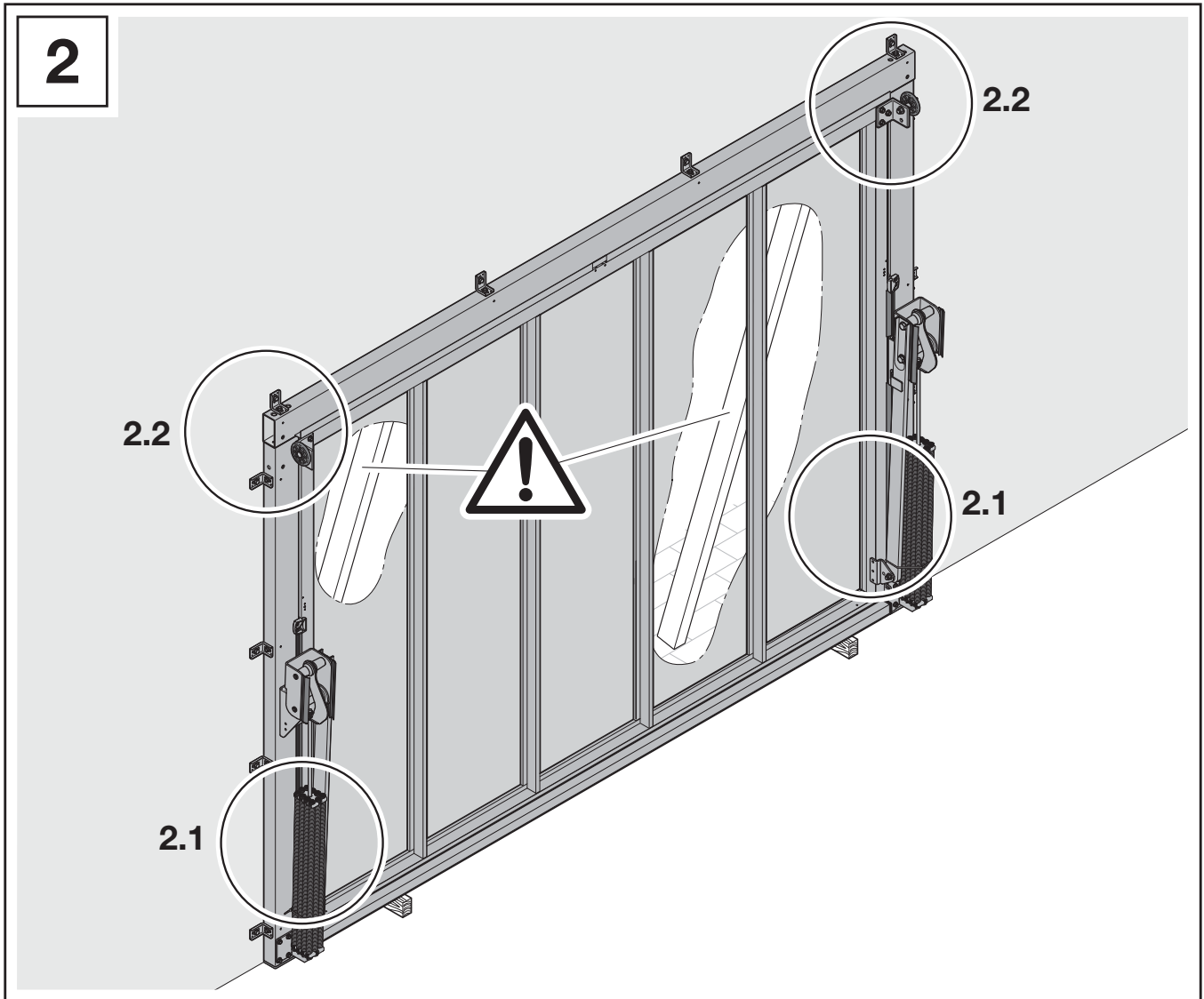

3

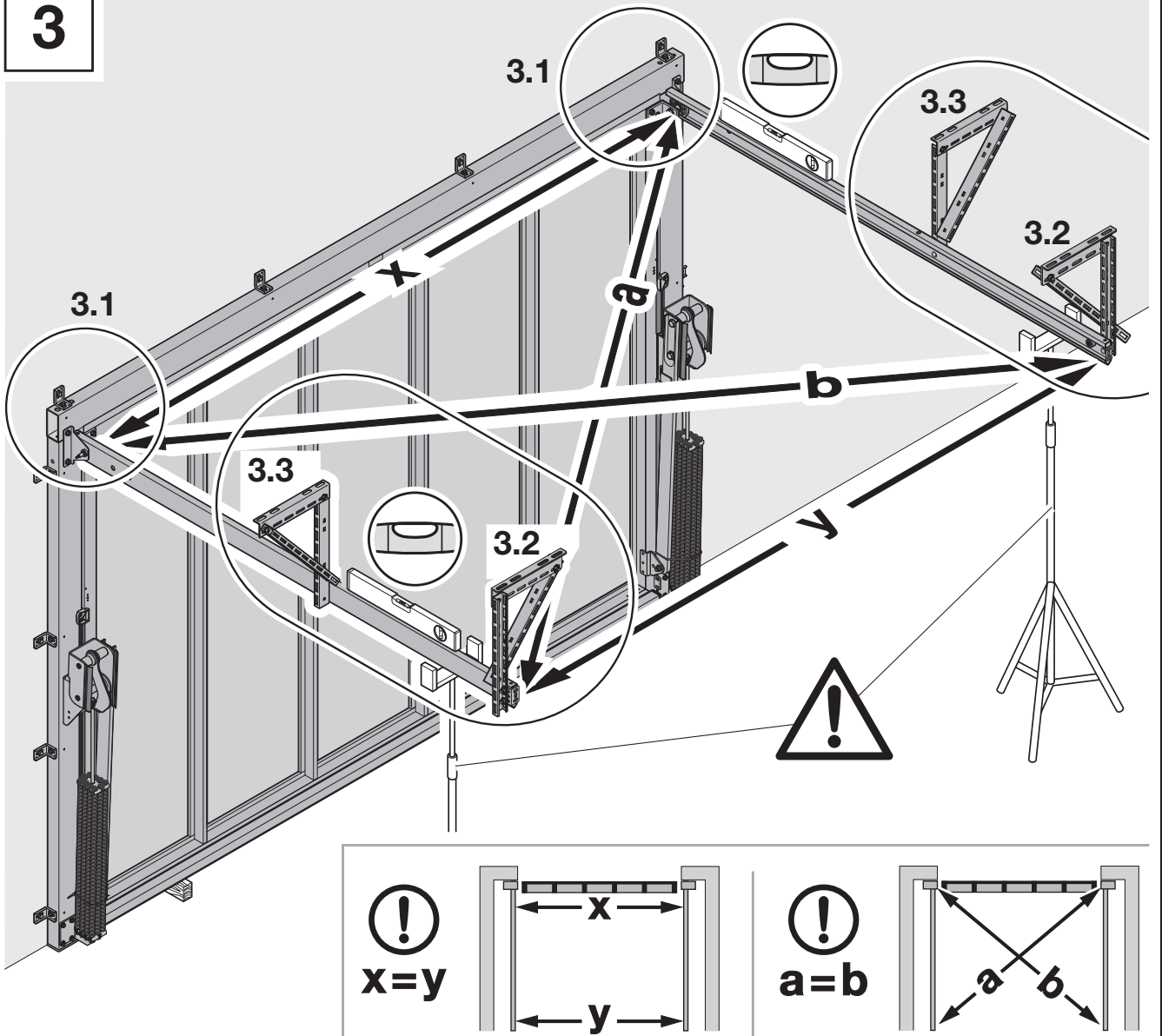

3.1

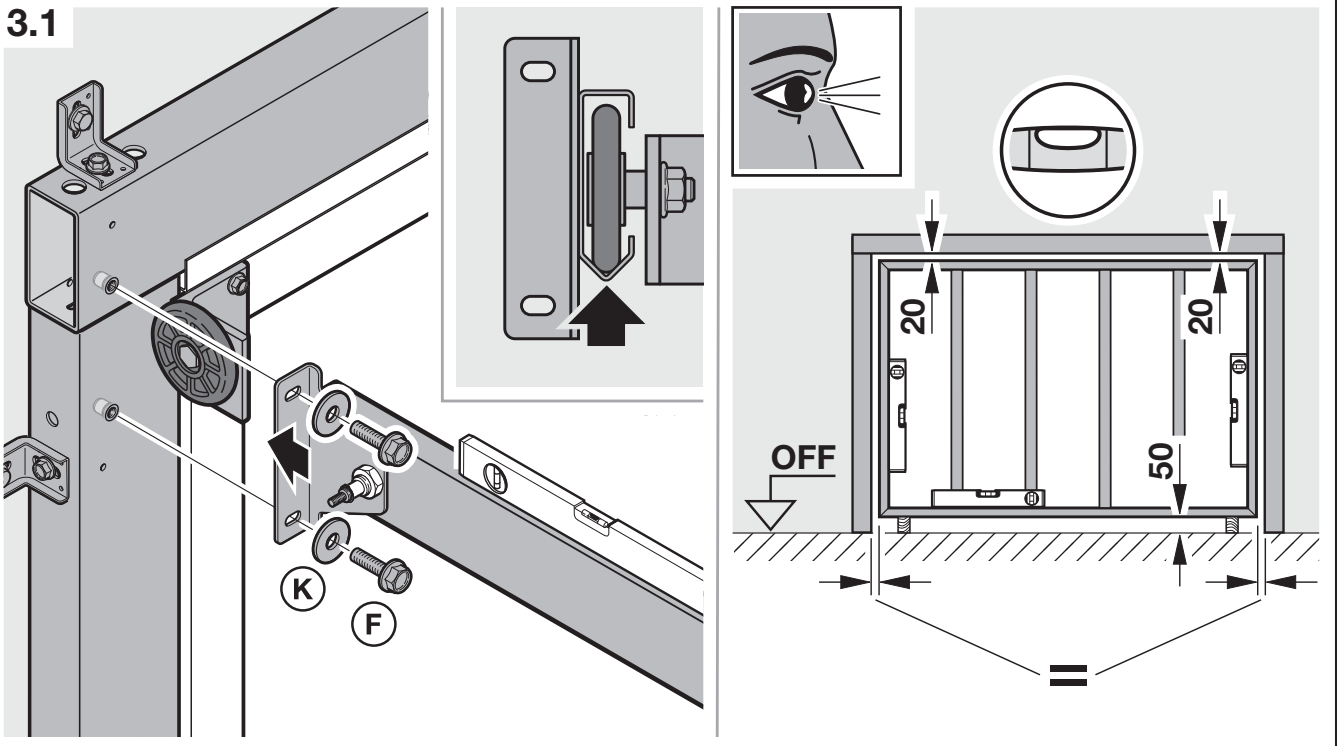

3.2



$x=y$

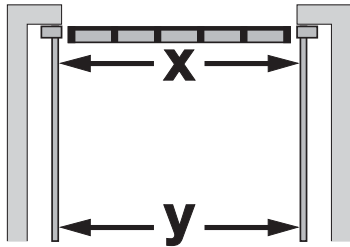

$a=b$

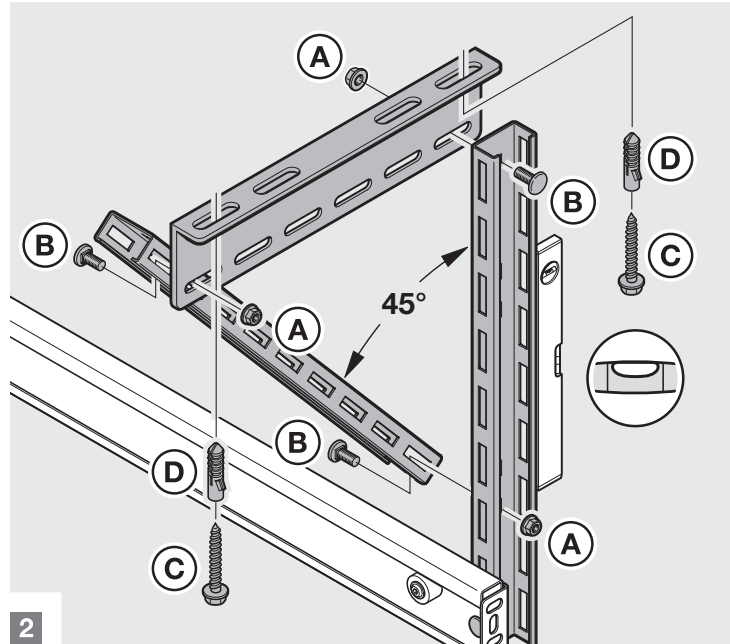
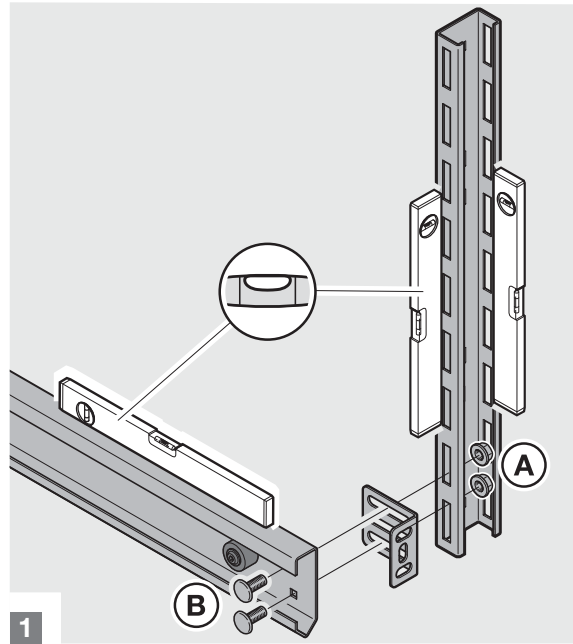
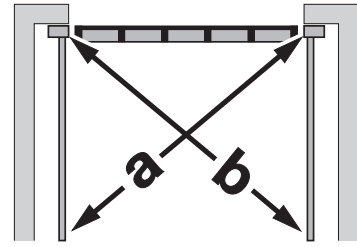

3.3

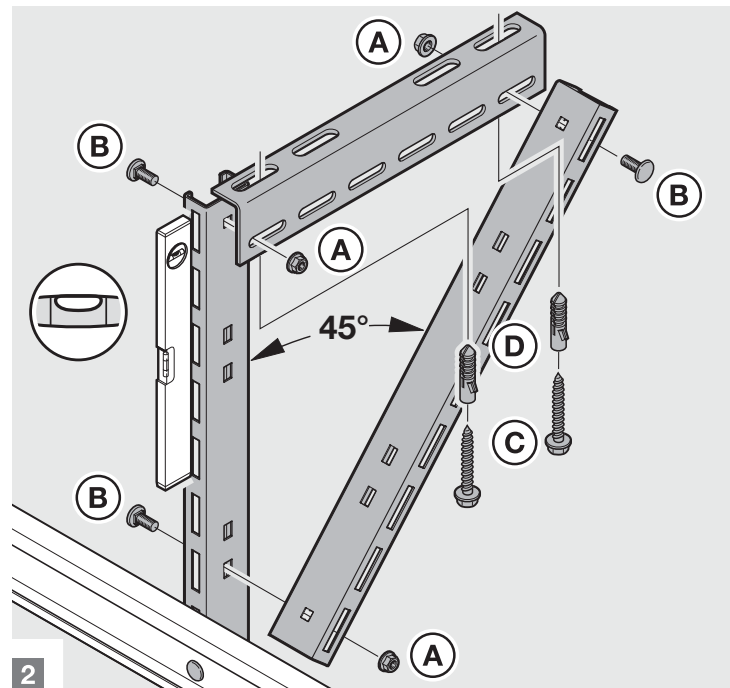
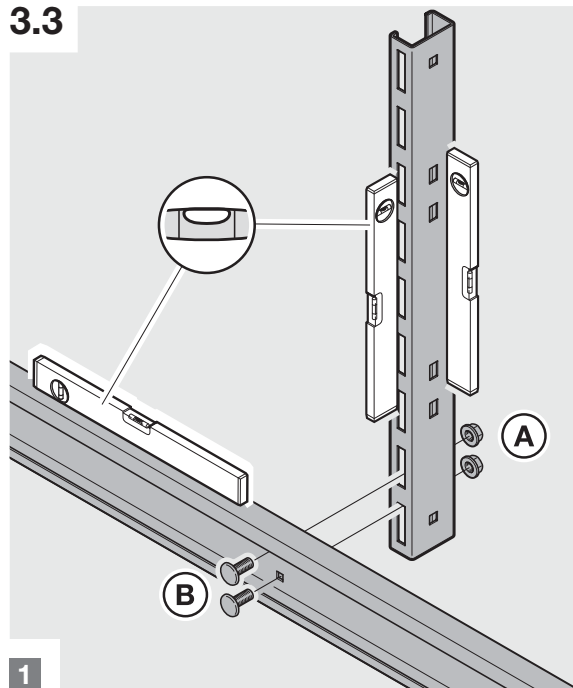

3.4

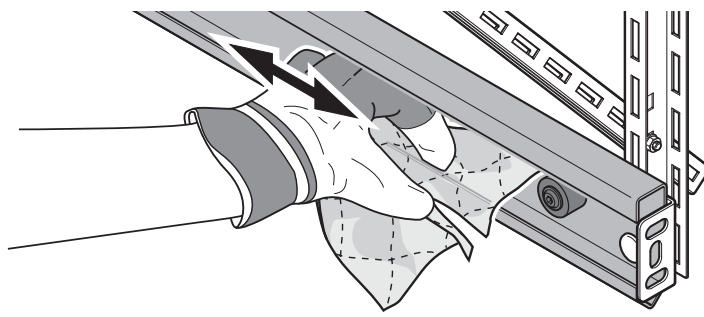

4

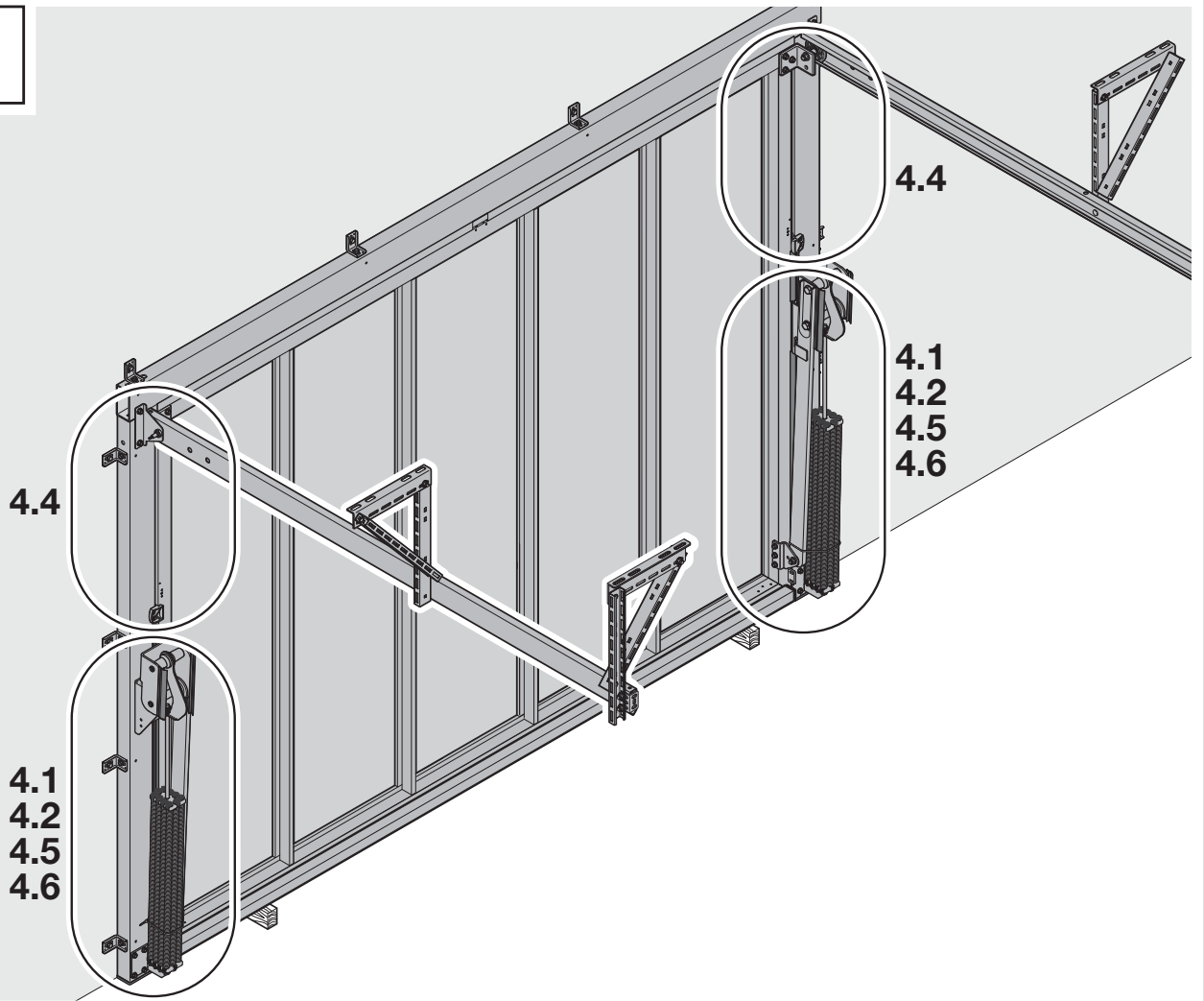

4.1a

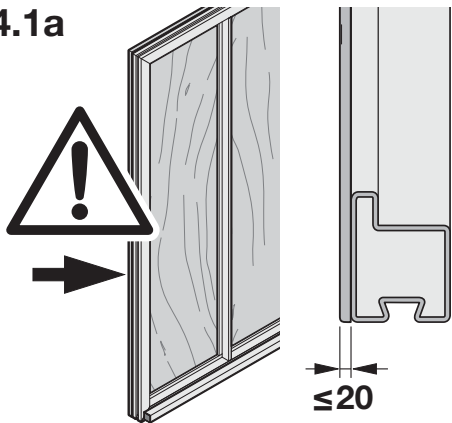

4.1b

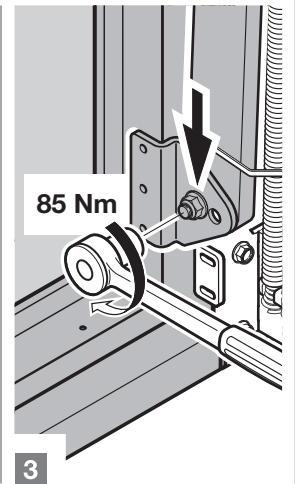
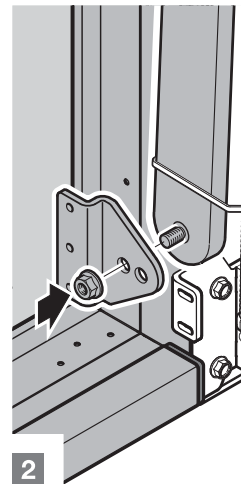
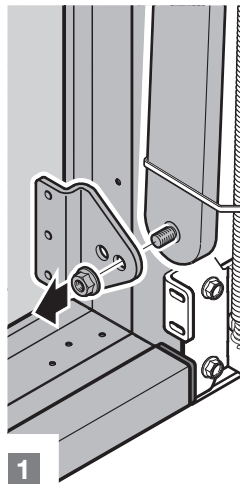
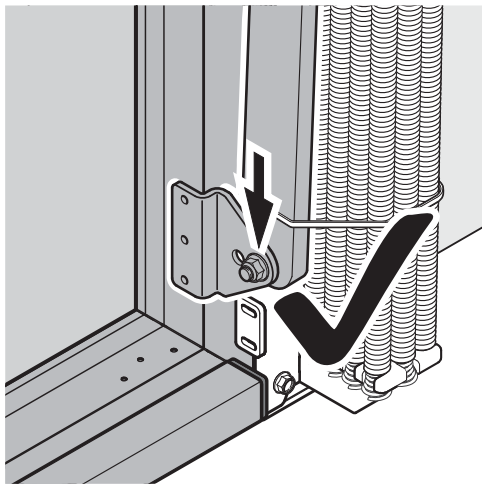
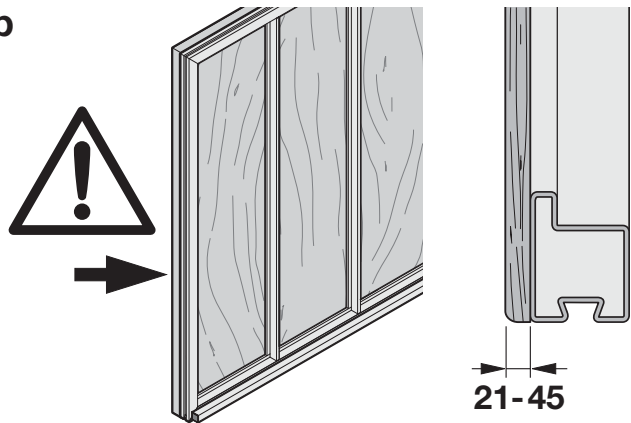

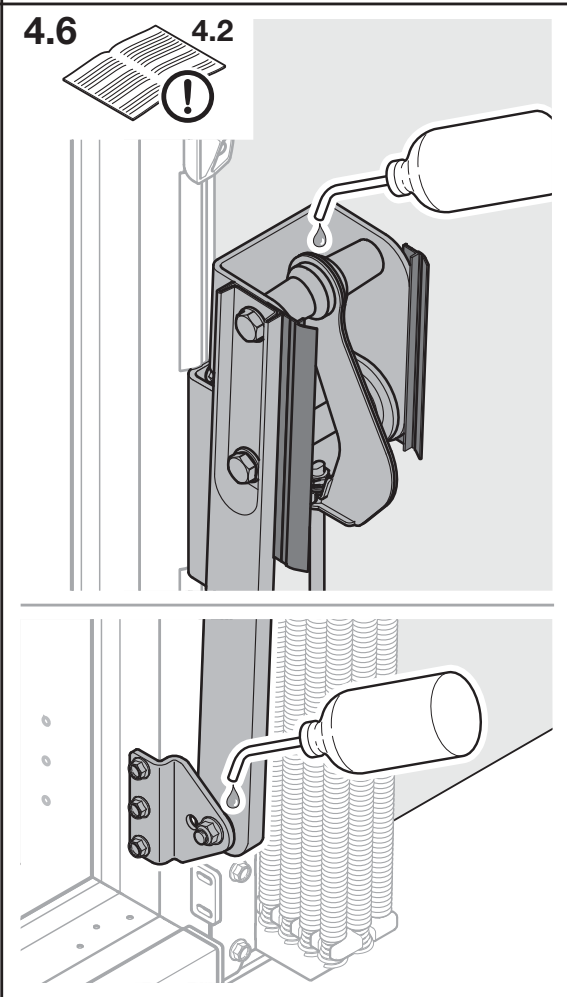
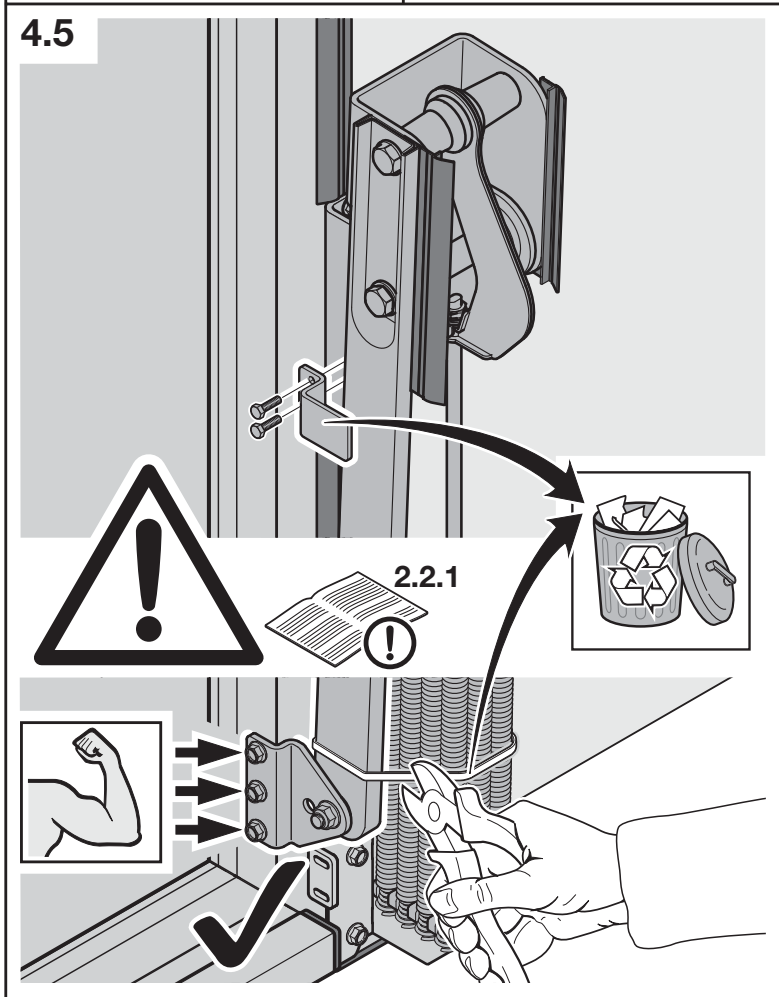
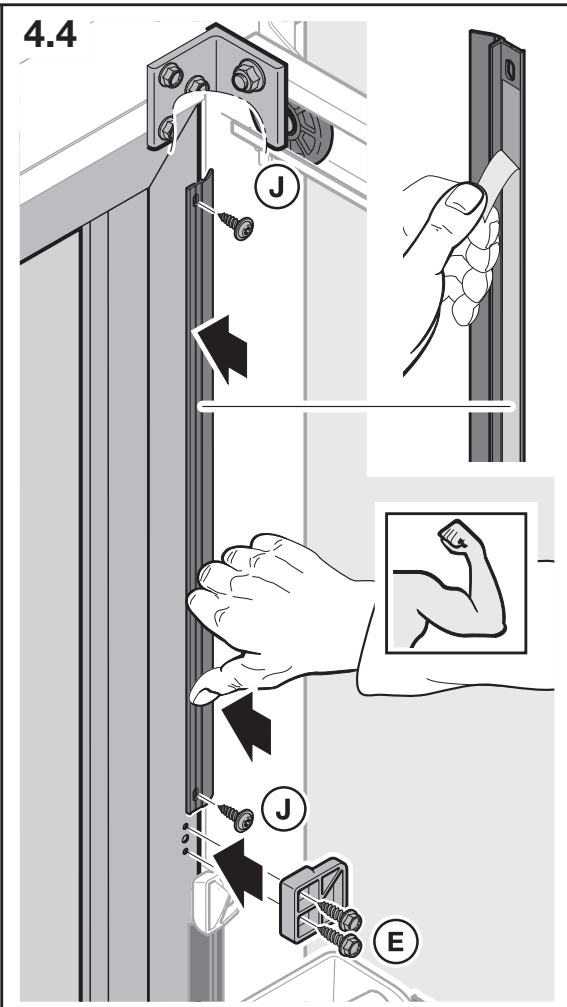
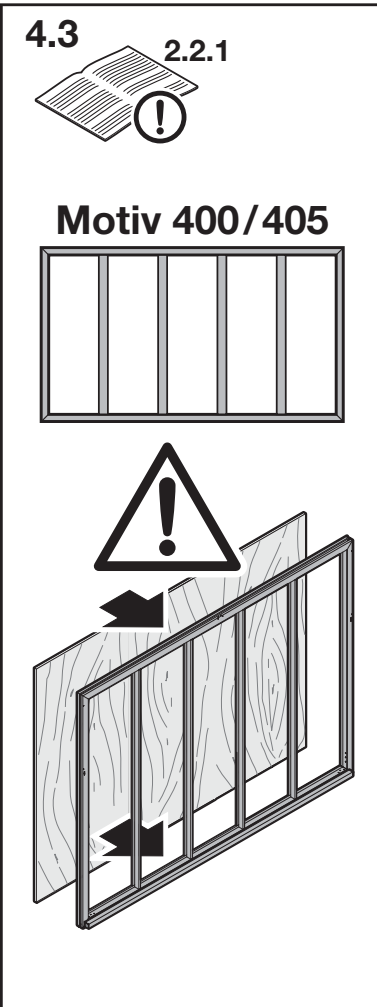
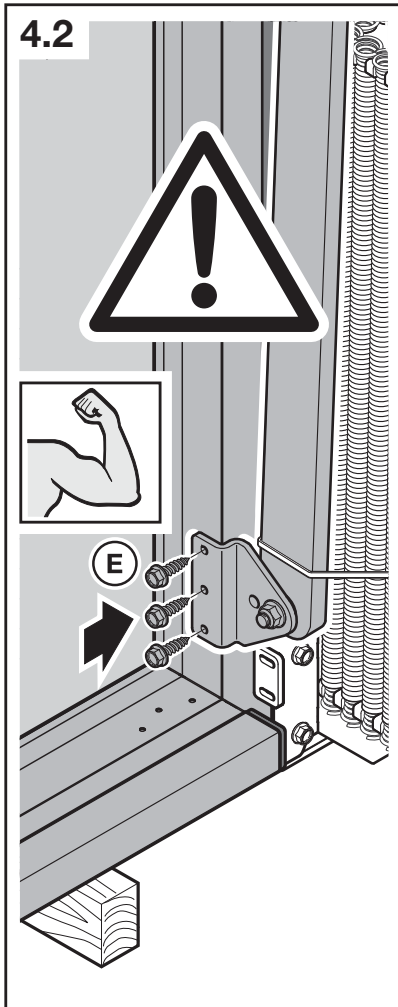

5

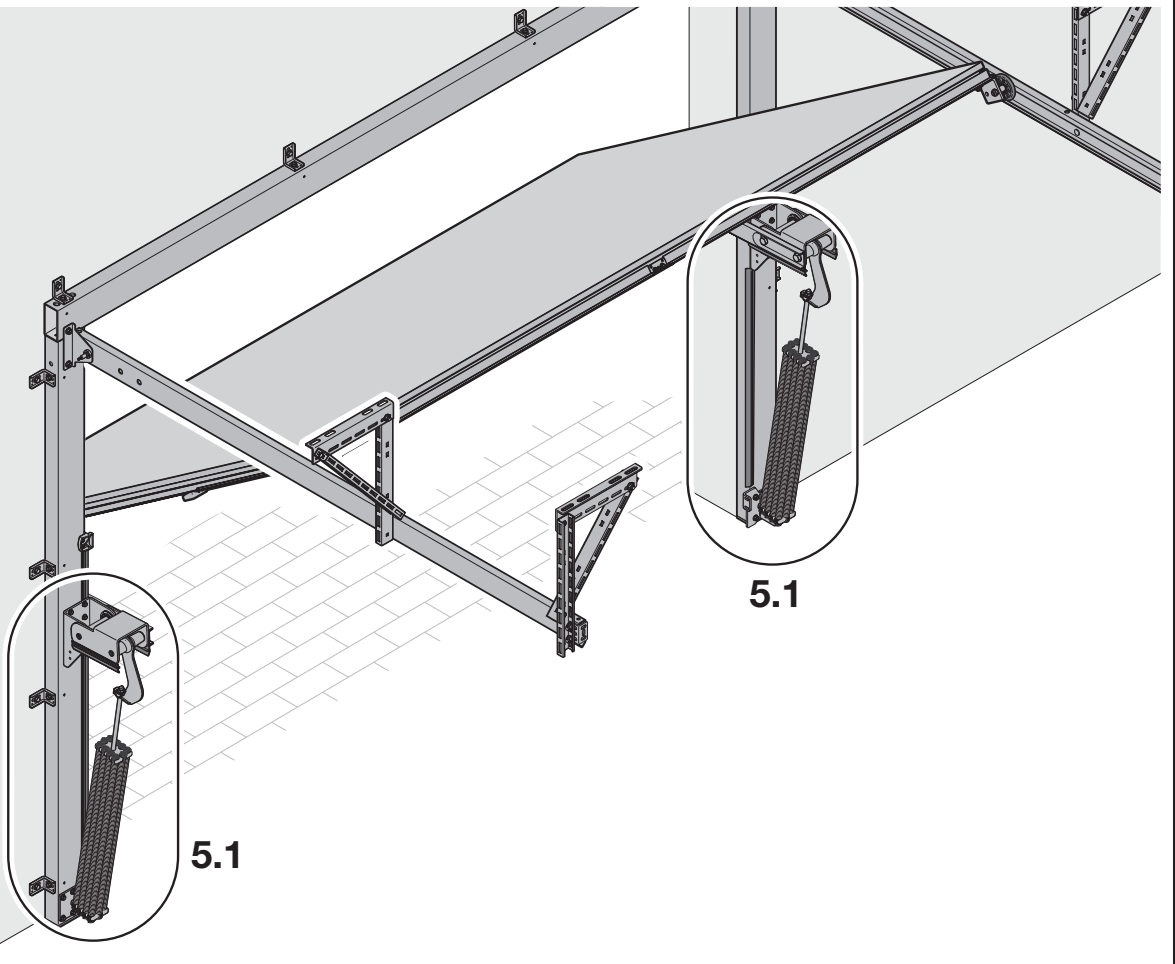

5.1

2.3.1

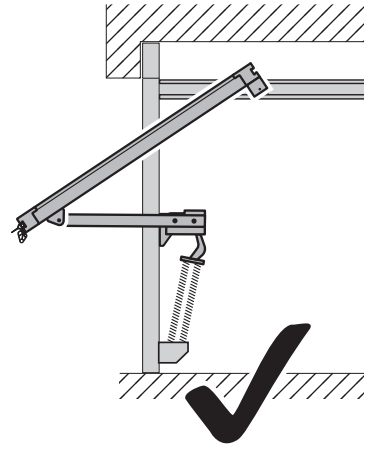
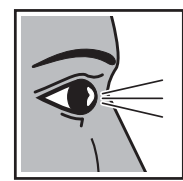
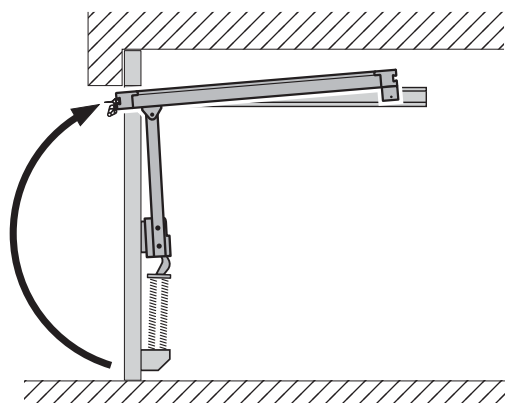

1

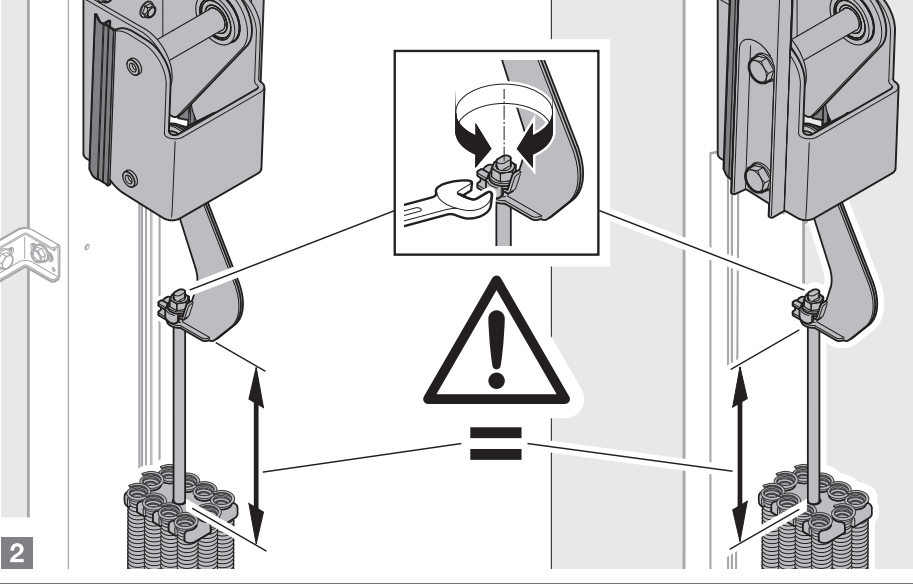

2

3

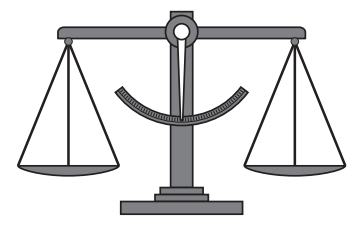

6

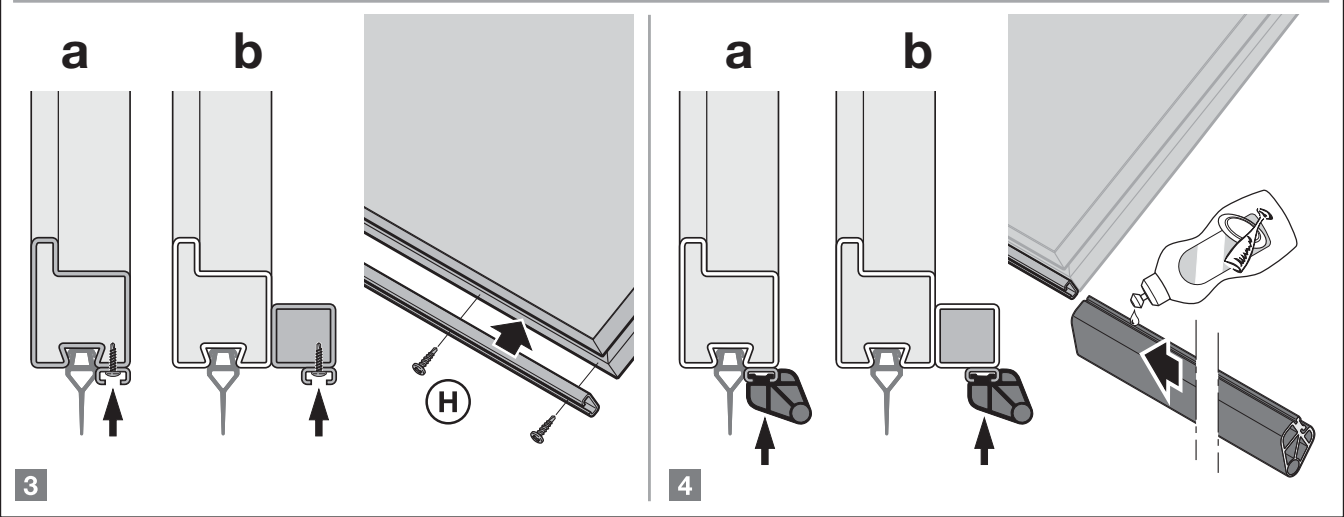
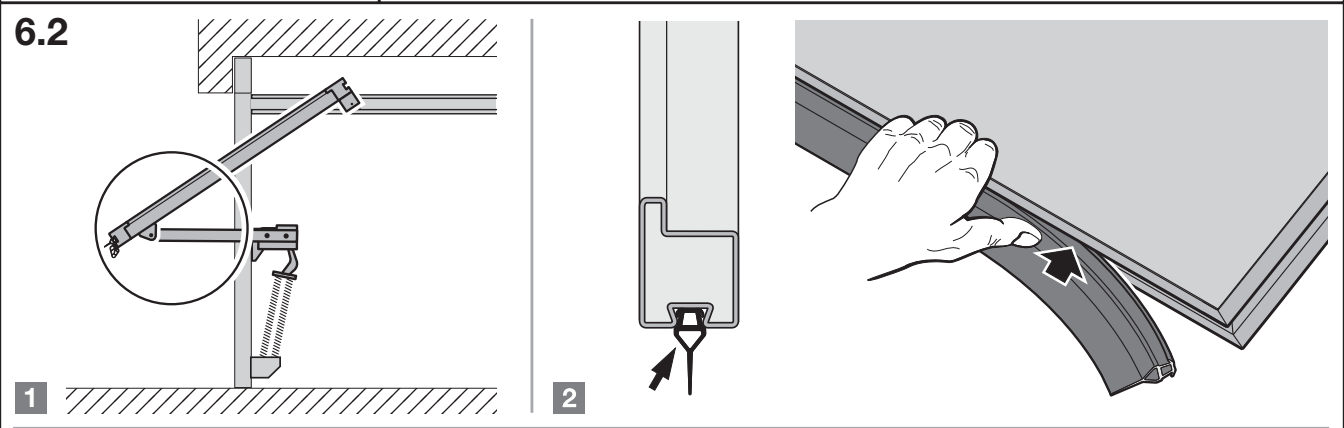
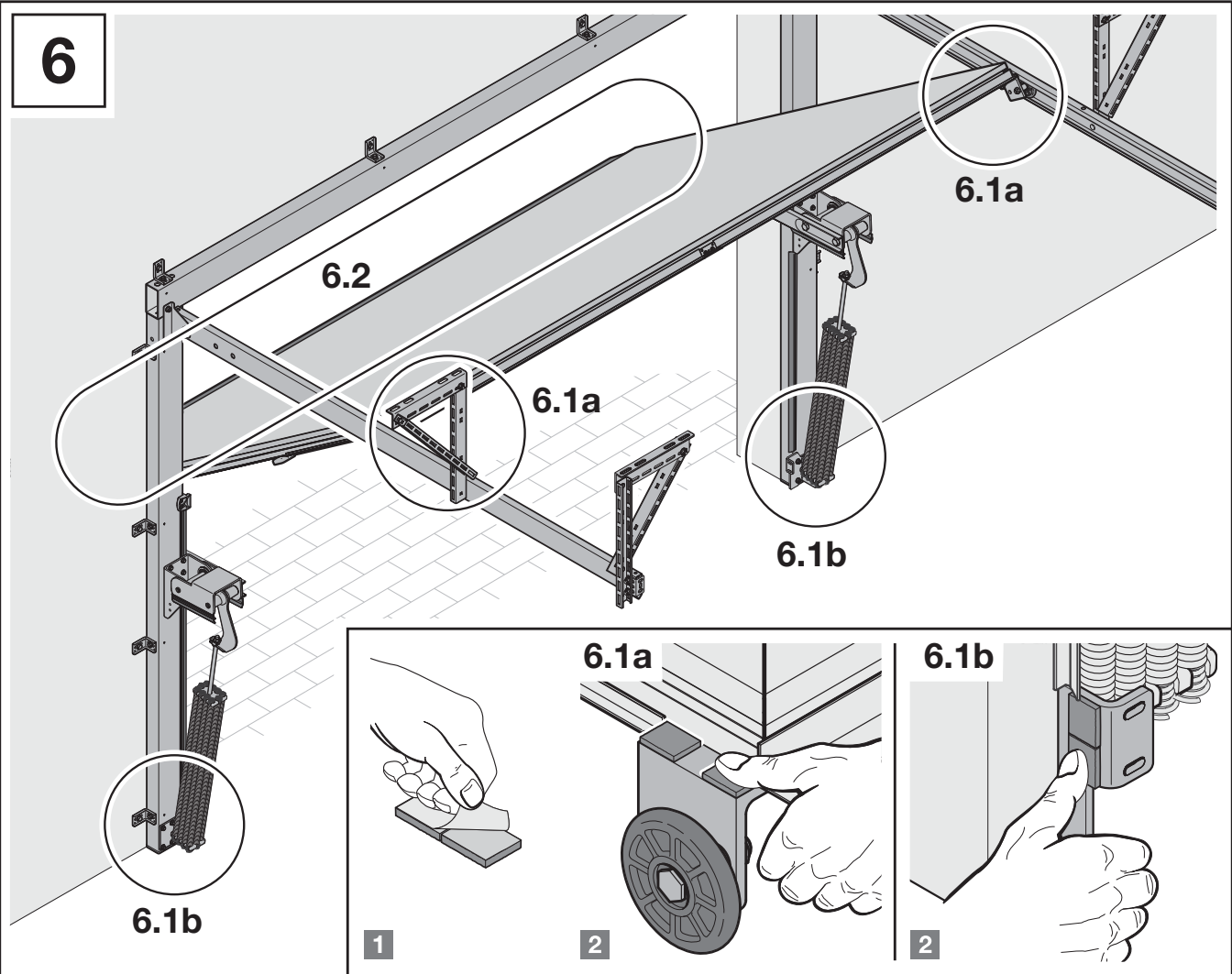

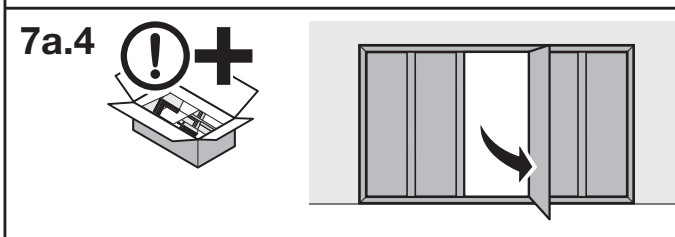
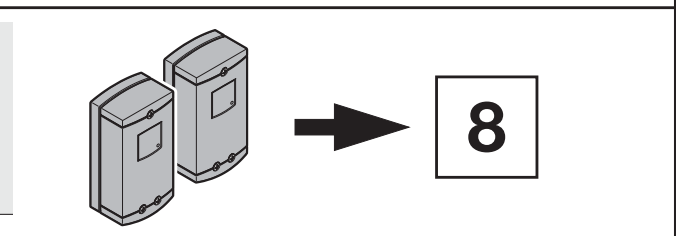
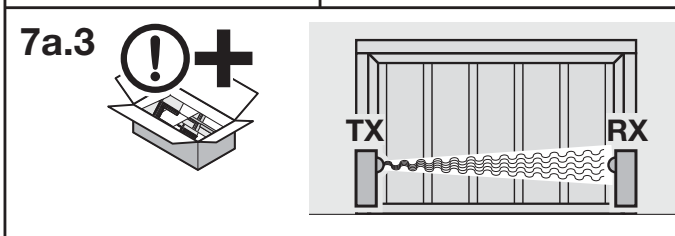
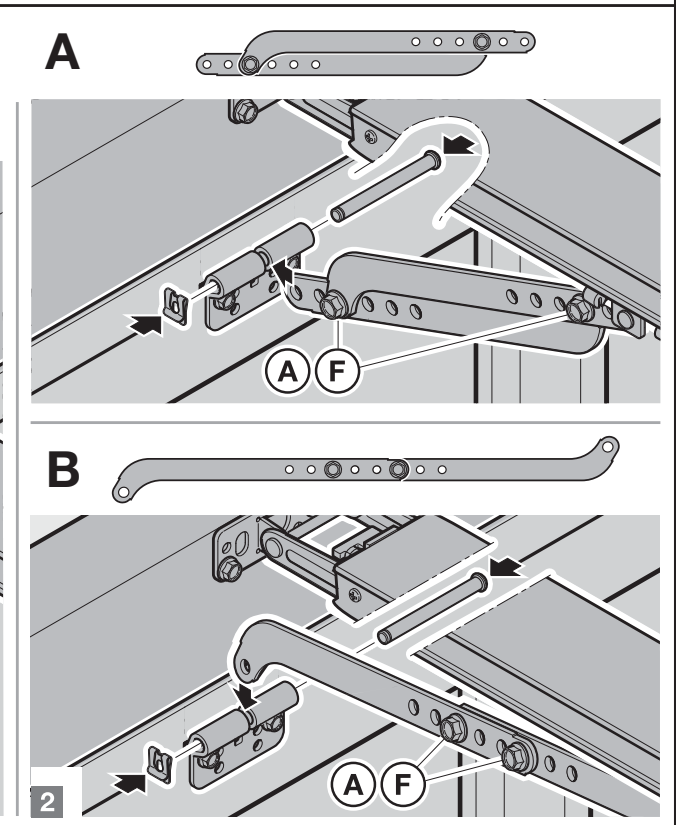
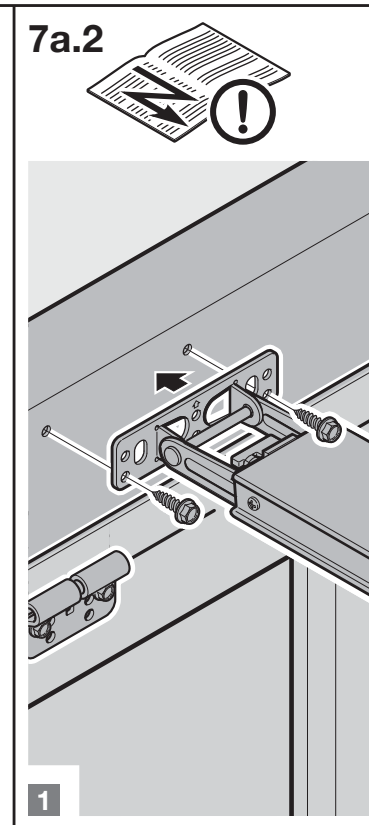
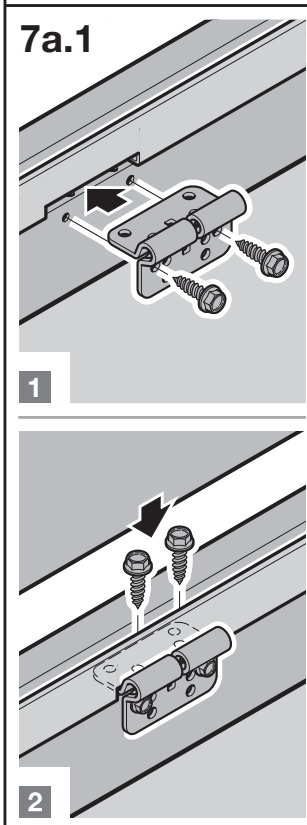
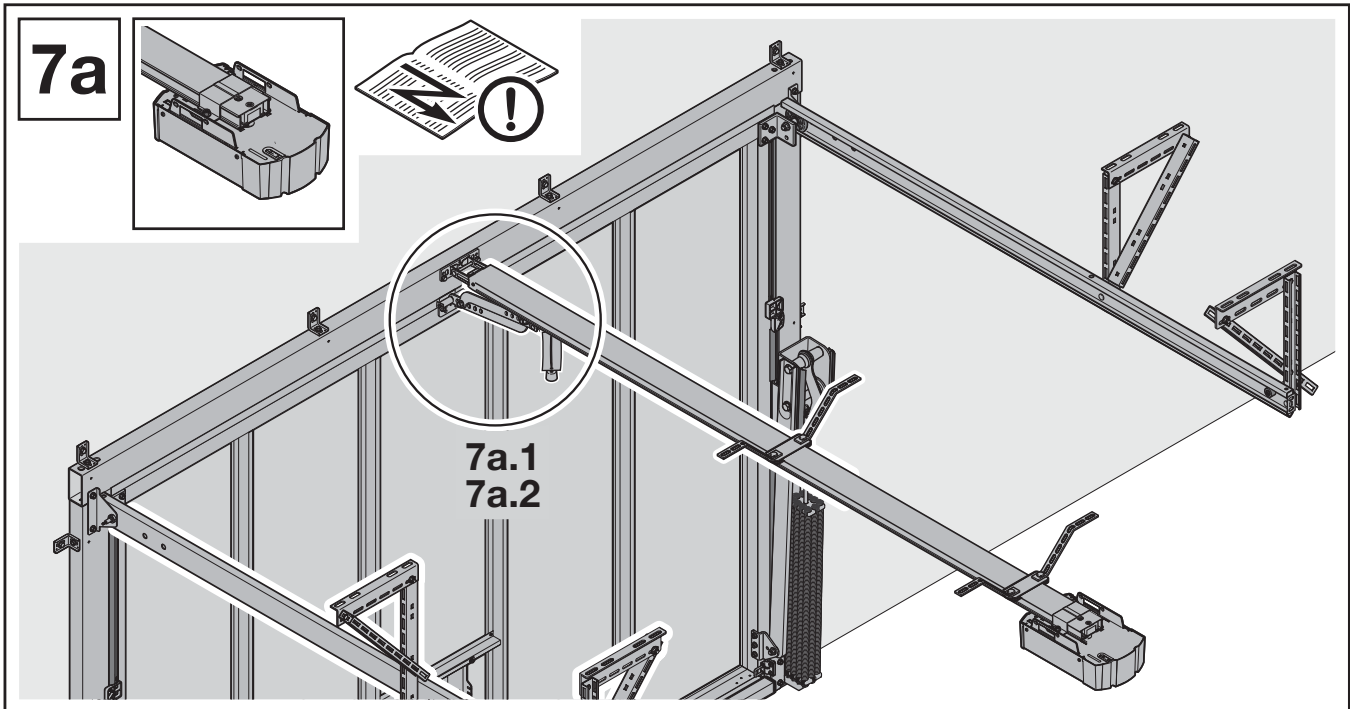

7b

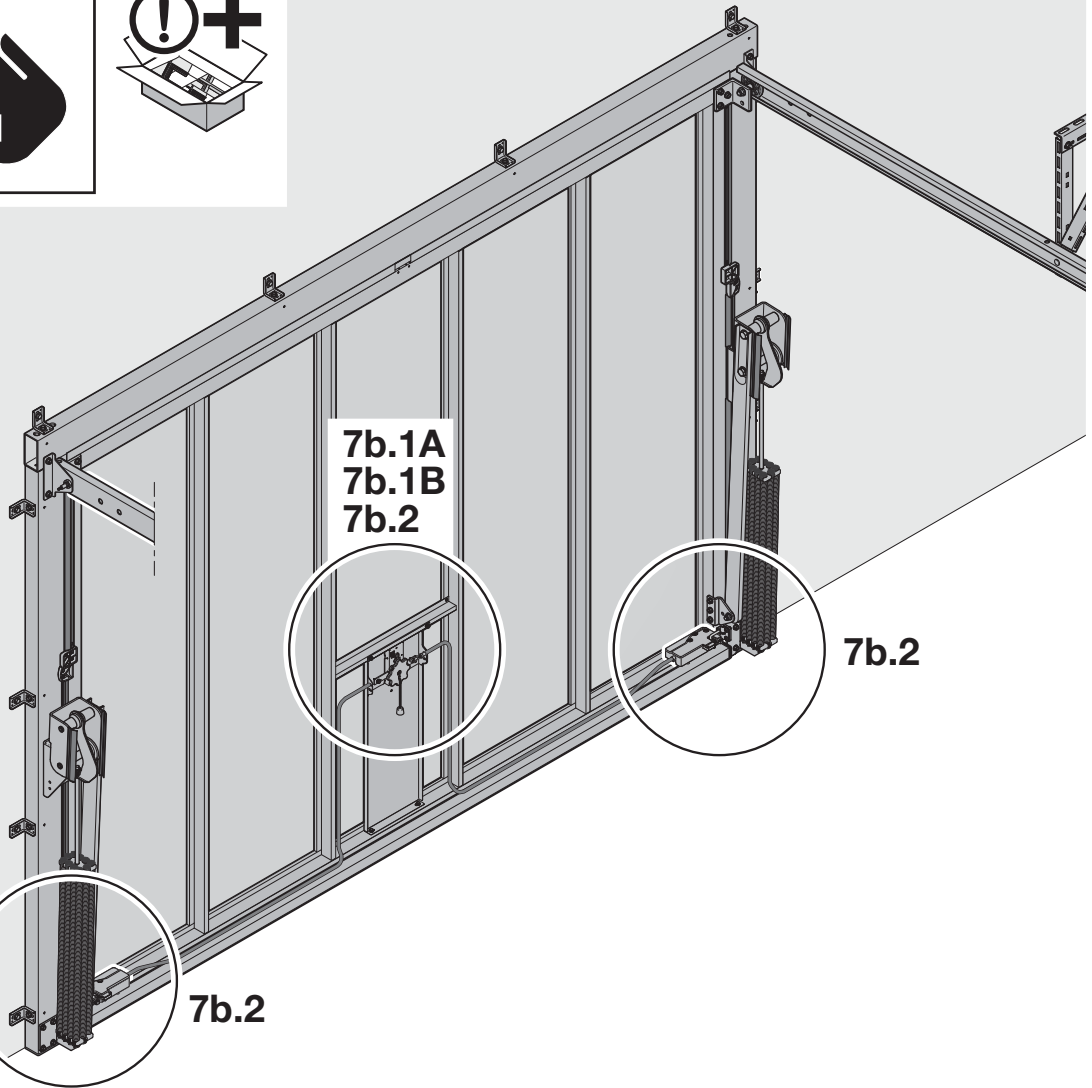

7b.1A
7b.1B
7b.2

7b.2

7b.2

7b.1A

2.2.2

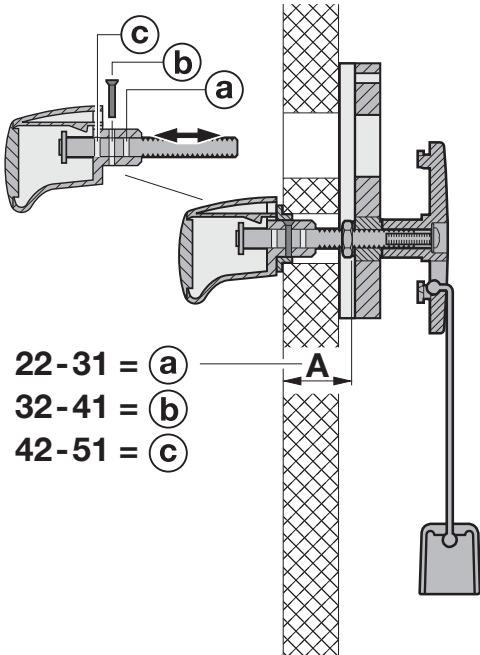

22-31 = a
32-41 = b
42-51 = c

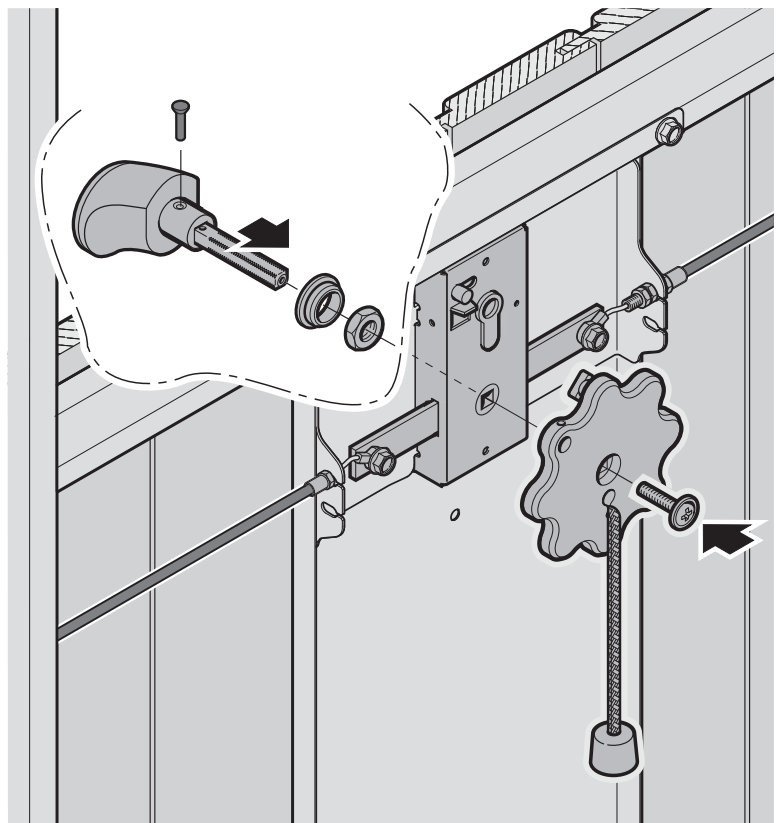

7b.1B

2.2.2

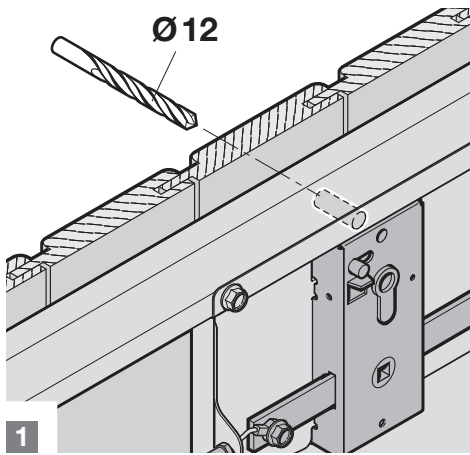
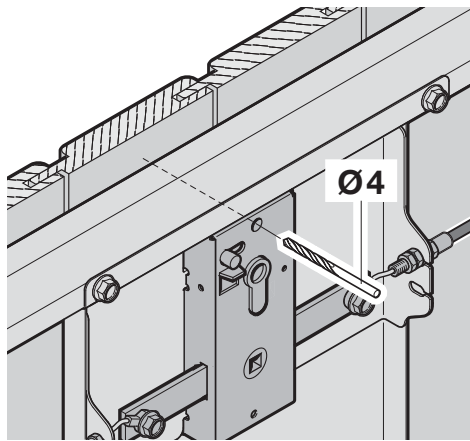

1

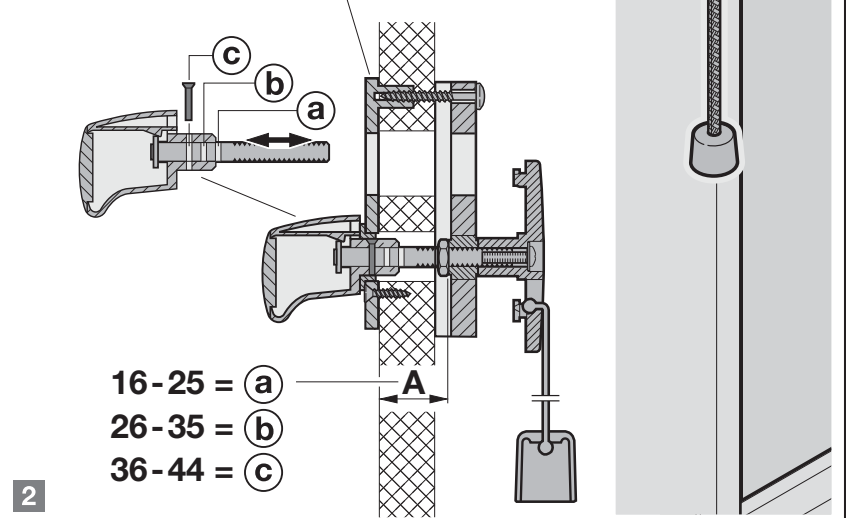
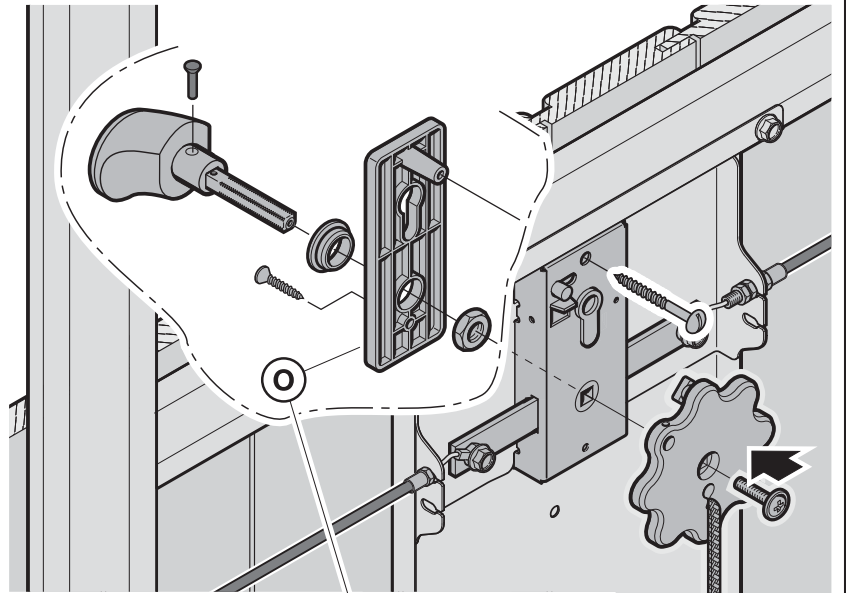

2

- 16-25 = a
- 26-35 = b
- 36-44 = c

7b.2

4.6

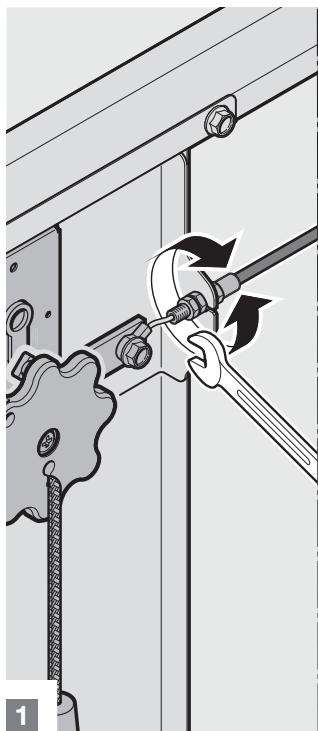

1

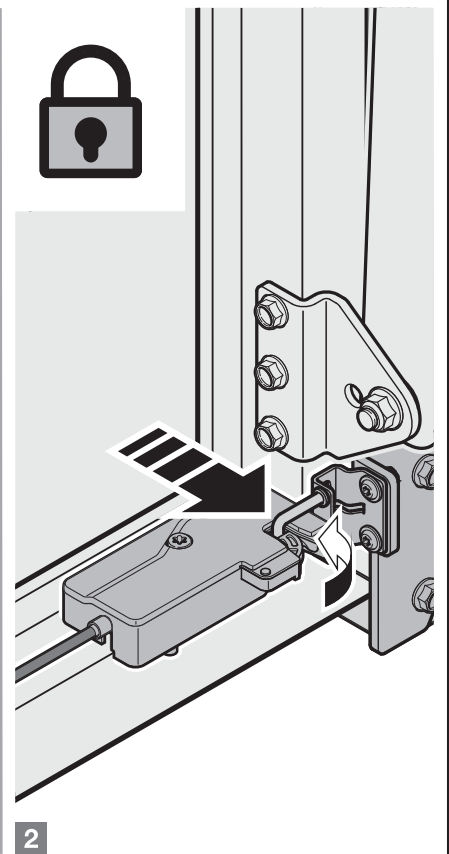
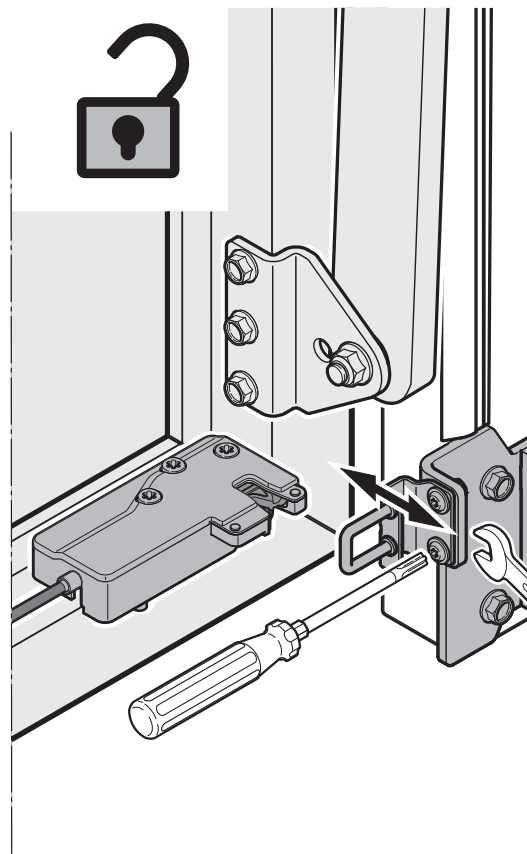

2

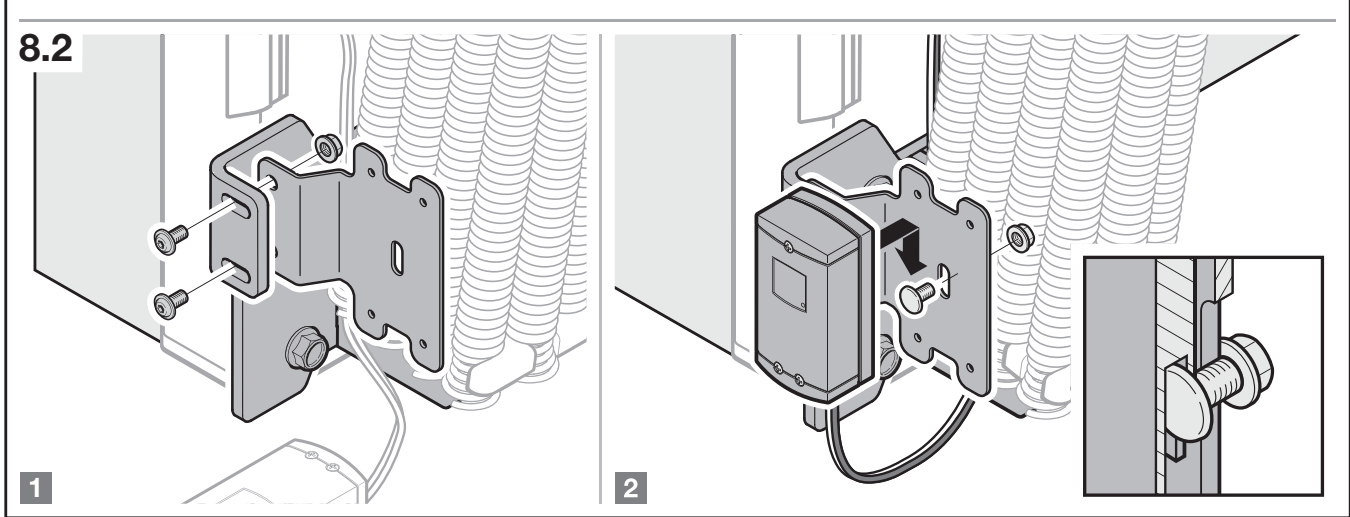
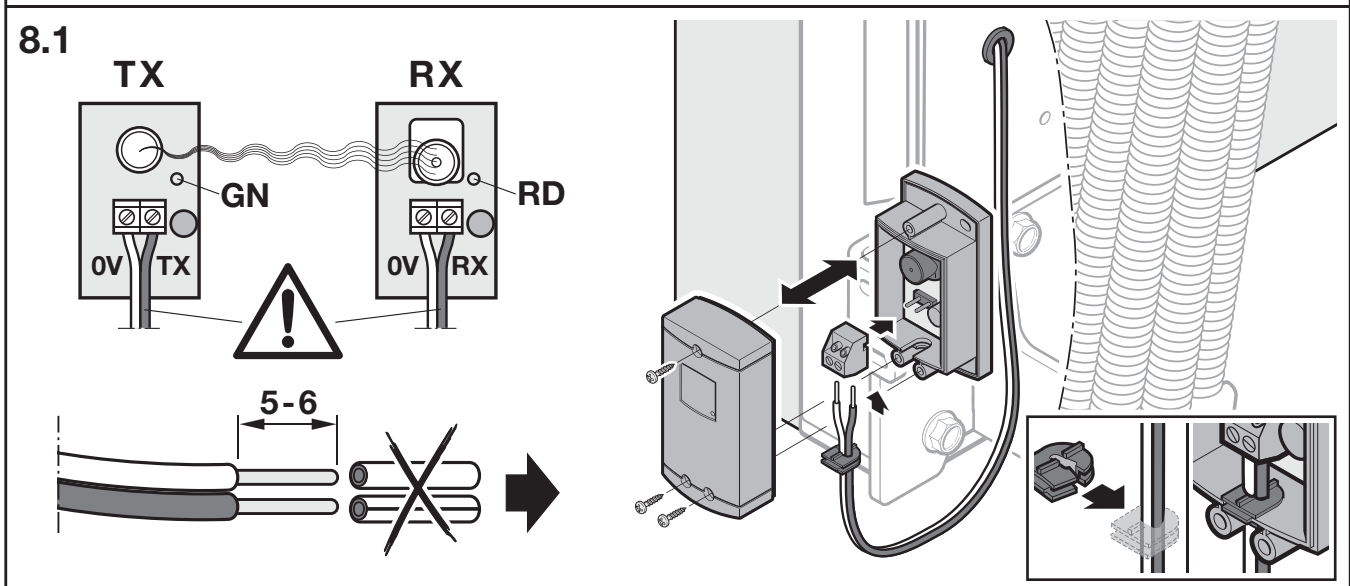
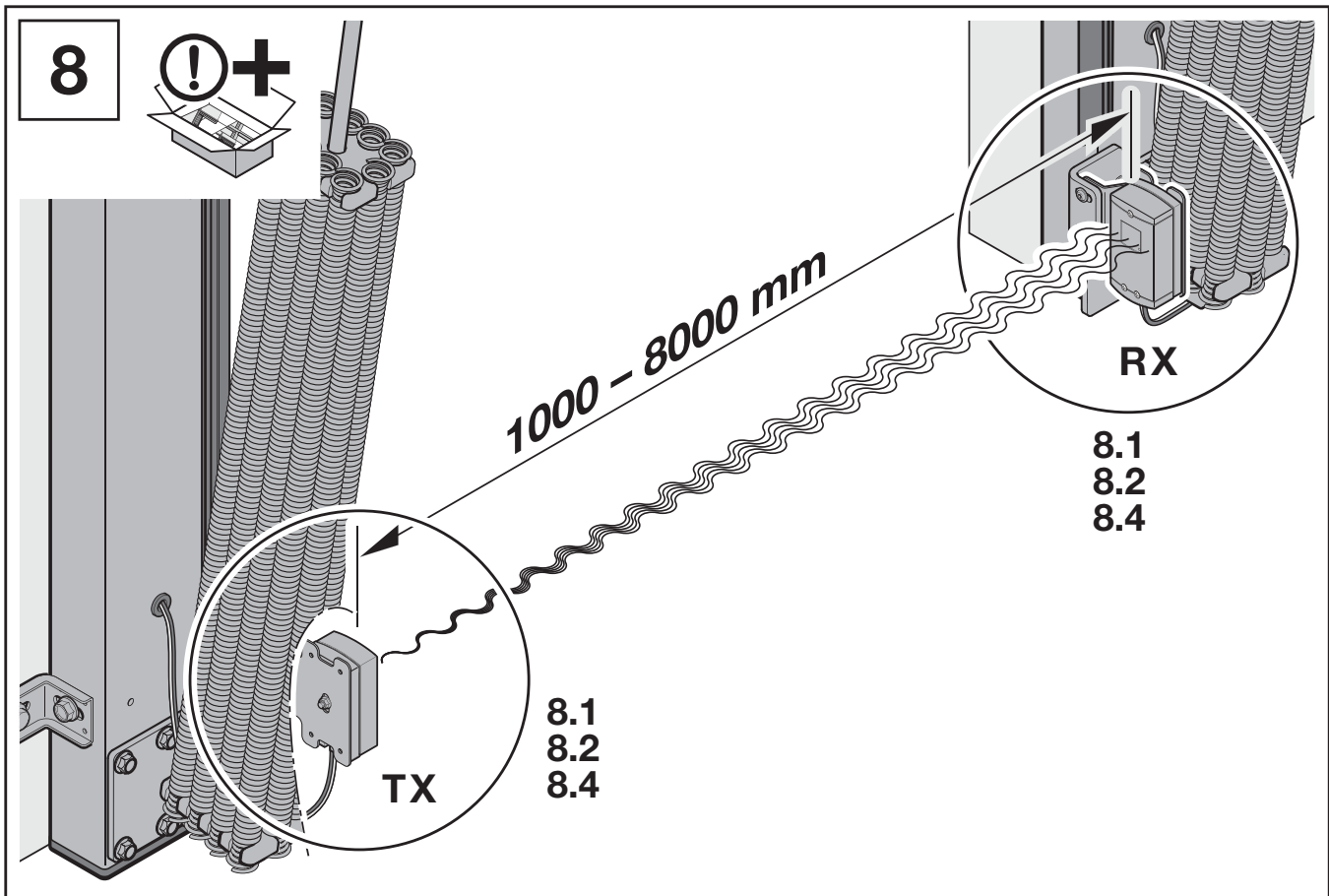

8.3

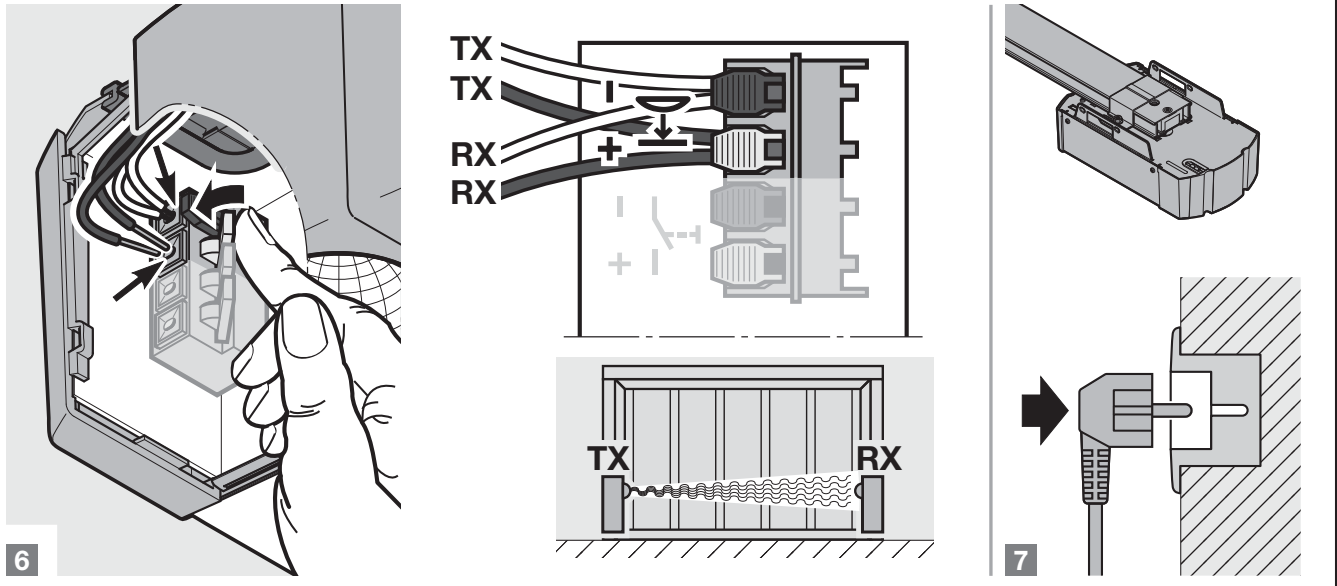
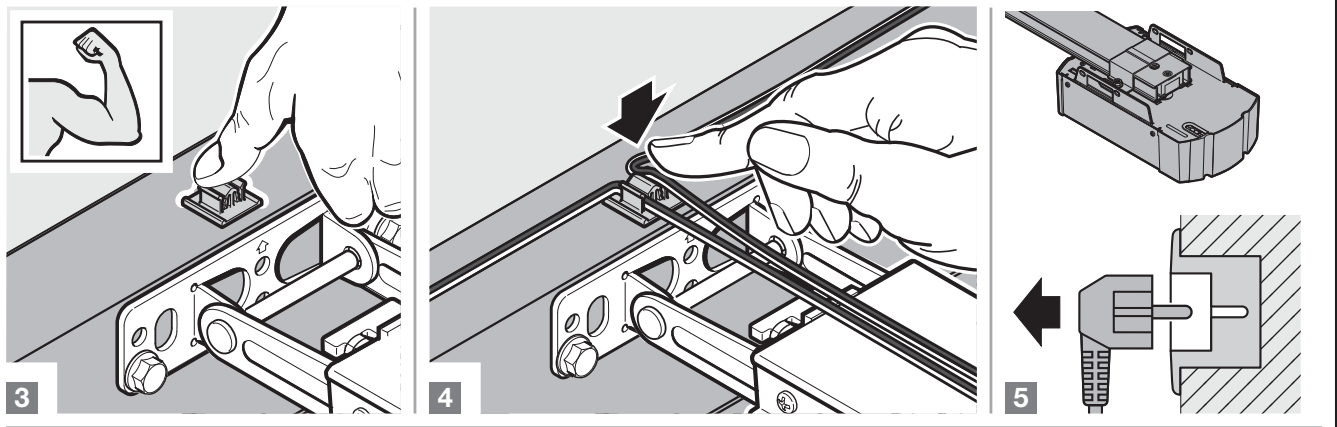
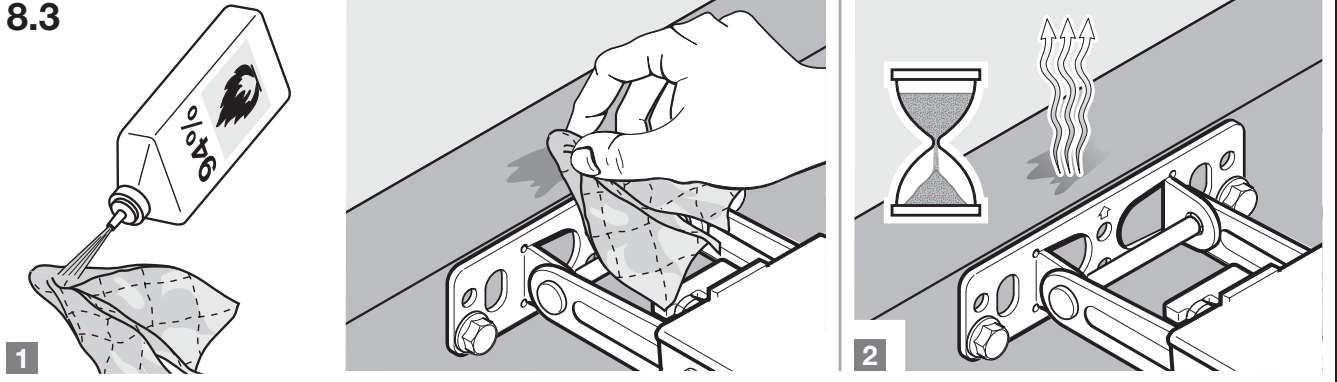

8.4

