

Allgemeines bauaufsichtliches Prüfzeugnis



Prüfzeugnis Nummer: P-14-001829-PR01-ift
(AbP-C05-01-de-02)

Gegenstand: einflügliger Rauchschutzabschluss aus Stahlblech wahlweise mit oder ohne Lichtausschnitt mit der Produktbezeichnung „**RS 65-1**“

entsprechend
lfd. Nr. 2.33
Bauregelliste A, Teil 2, Ausgabe 2015/2
Türe als Rauchschutzabschluss

Antragsteller: **Hörmann KG Freisen**
Bahnhofstr. 43
66629 Freisen
Deutschland

Ausstellungsdatum:
(Gültig ab)

Geltungsdauer bis: 31.10.2019

Inhalt:

- A Allgemeine Bestimmungen
- B Besondere Bestimmungen
- 1 Gegenstand und Verwendungs-/ Anwendungsbereich
- 2 Bestimmungen für das Bauprodukt
- 3 Übereinstimmungsnachweis
- 4 Bestimmungen für Entwurf und Bemessung
- 5 Bestimmungen für die Ausführung, Einbau
- 6 Bestimmungen für Nutzung, Unterhalt, Wartung
- 7 Rechtsbehelfsbelehrung
- 8 Rechtsgrundlage

Dieses allgemeine bauaufsichtliche Prüfzeugnis umfasst 25 Seiten inklusiv X Anlagen.

Dieses allgemeine bauaufsichtliche Prüfzeugnis ersetzt das allgemeine bauaufsichtliche Prüfzeugnis Nr. P-14-001829-PR01 (AbP-C05-01-de01) vom 14.09.2015. Dem Gegenstand ist erstmals am 01.07.2004 durch die MPA NRW ein Verwendbarkeitsnachweis (P-120002074-40) ausgestellt worden.

Nummer P-14-001829-PR01-ift (AbP-C05-01-de-02) vom 12.08.2016
Antragsteller: Hörmann KG Freisen, 66629 Freisen (Deutschland)



A Allgemeine Bestimmungen

Mit dem allgemeinen bauaufsichtlichen Prüfzeugnis ist die Verwendbarkeit des Bauproduktes im Sinne der Landesbauordnungen nachgewiesen.

Das allgemeine bauaufsichtliche Prüfzeugnis ersetzt nicht die für die Durchführung von Bauvorhaben gesetzlich vorgeschriebenen Genehmigungen, Zustimmungen und Bescheinigungen.

Das allgemeine bauaufsichtliche Prüfzeugnis wird unbeschadet der Rechte Dritter, insbesondere privater Schutzrechte, erteilt.

Hersteller und Vertreiber des Bauproduktes haben unbeschadet weiter gehender Regelungen in den „Besonderen Bestimmungen“ dem Verwender des Bauproduktes Kopien des allgemeinen bauaufsichtlichen Prüfzeugnisses zur Verfügung zu stellen und darauf hinzuweisen, dass das allgemeine bauaufsichtliche Prüfzeugnis an der Verwendungsstelle vorliegen muss. Auf Anforderung sind den beteiligten Behörden Kopien des allgemeinen bauaufsichtlichen Prüfzeugnisses zur Verfügung zu stellen.

Das allgemeine bauaufsichtliche Prüfzeugnis darf nur vollständig vervielfältigt werden. Eine auszugsweise Veröffentlichung bedarf der Zustimmung des **ift** Rosenheim. Texte und Zeichnungen von Werbeschriften dürfen dem allgemeinen bauaufsichtlichen Prüfzeugnis nicht widersprechen. Übersetzungen des allgemeinen bauaufsichtlichen Prüfzeugnisses müssen den Hinweis „Vom **ift** Rosenheim nicht geprüfte Übersetzung der deutschen Originalfassung“ enthalten.

Nummer P-14-001829-PR01-ift (AbP-C05-01-de-02) vom 12.08.2016
 Antragsteller: Hörmann KG Freisen, 66629 Freisen (Deutschland)



B Besondere Bestimmungen

1 Gegenstand und Verwendungsbereich

1.1 Gegenstand

Dieses allgemeine bauaufsichtliche Prüfzeugnis gilt für die Herstellung von einflügligen Rauchschutzabschlüssen aus Stahlblech wahlweise mit oder ohne Lichtausschnitt mit der Produktbezeichnung „RS 65-1“ und ihrer Verwendung als Rauchschutzabschlüsse als RS-1 gemäß Prüfung DIN 18095-2¹⁾, nachfolgend RSA genannt, nach Bauregelliste A, Teil 2, Ausgabe 2015/2, lfd. Nr. 2.33.

1.2 Verwendungsbereich

RSA, die den Anforderungen dieses allgemeinen bauaufsichtlichen Prüfzeugnisses entsprechen, sind geeignet, die Ausbreitung von Rauch in Gebäuden zu behindern und erfassen keine weiteren Verwendungs- bzw. Anwendungsbereiche.

Die Verwendung der Konstruktion als RSA wurde gemäß DIN 18095-1¹⁾ hinsichtlich der Eigenschaft „rauchdicht“, gemäß DIN 18095-2¹⁾ bei Angaben aller Dichtungen und Zubehörteilen bei Umgebungstemperatur und erhöhter Temperatur bis Differenzdrücke von 50 Pa und der Eigenschaft „selbstschließend“ gemäß DIN 4102-18²⁾ mit 200.000 Prüfzyklen nachgewiesen.

Grundlage zur Erteilung des allgemeinen bauaufsichtlichen Prüfzeugnisses sind die unten aufgeführten Nachweise.

Rauchdichtigkeit:

Prüfnachweis	Verfahren	Erstellt am	Prüfstelle
12 0509 5 96-02	DIN 18095-2 ¹⁾	06.05.1997	MPA NRW
12 0629 9 97-03	DIN 18095-2 ¹⁾	28.04.1999	MPA NRW
120002000-20	DIN 18095-2 ¹⁾	16.08.2004	MPA NRW
23 0660 2 89	DIN 18095-2 ¹⁾	23.05.1989	MPA NRW
120002900-08	DIN 18095-2 ¹⁾	21.01.2009	MPA NRW
15-003039-PR01	DIN 18095-2 ¹⁾	18.11.2015	ift Rosenheim
16-000604-PR01	DIN 18095-2 ¹⁾	14.03.2016	ift Rosenheim
16-000605-PR01	DIN 18095-2 ¹⁾	21.04.2016	ift Rosenheim

Nummer P-14-001829-PR01-ift (AbP-C05-01-de-02) vom 12.08.2016
Antragsteller: Hörmann KG Freisen, 66629 Freisen (Deutschland)

**selbstschließende Eigenschaften (200.000 Prüfzyklen):**

Prüfnachweis	Verfahren	Erstellt am	Prüfstelle
12 0475 3 96-01	DIN 4102-18 ²⁾	19.07.1996	MPA NRW
12 0629 9 97-03	DIN 4102-18 ²⁾	28.04.1999	MPA NRW
120002000-10	DIN 4102-18 ²⁾	02.08.2004	MPA NRW
33326-2/Wie/Ei	DIN 4102-18 ²⁾	05.07.2002	MPA Stuttgart
14-000560-PR01	DIN 4102-18 ²⁾	28.05.2014	ift Rosenheim

Nummer P-14-001829-PR01-ift (AbP-C05-01-de-02) vom 12.08.2016
Antragsteller: Hörmann KG Freisen, 66629 Freisen (Deutschland)



Der RSA darf nicht

- verwendet werden, soweit Anforderungen an die Absturzsicherung zu erfüllen sind,
- der Aussteifung anderer Bauteile dienen.

Die Rauchdichtheit sowie die statischen und brandtechnischen Anforderungen von angrenzenden Bauteilen, Gebäuden und Wänden, wie auch deren Bewertung, sind **nicht** Gegenstand dieses allgemeinen bauaufsichtlichen Prüfzeugnisses.

Es bestand aufgrund der Erklärungen des Herstellers kein Anlass, die Auswirkungen der RSA im eingebauten Zustand auf die Erfüllung von Anforderungen des Gesundheits- und Umweltschutzes zu prüfen.

RSA nach diesem allgemeinen bauaufsichtlichen Prüfzeugnis dürfen die nachstehend angegebenen **lichten Durchgangsmaße** weder über- noch unterschreiten (Breite x Höhe):

- | | |
|--------------------------------|--------------------------|
| - kleinste Abmessungen: | 543 mm x 1708 mm |
| - größte Abmessungen: | 1418 mm x 3208 mm |

Türen nach diesem allgemeinen bauaufsichtlichen Prüfzeugnis dürfen die nachstehend angegebenen **Baurichtmaße** weder über- noch unterschreiten (Breite x Höhe):

- | | |
|--------------------------------|--------------------------|
| - kleinste Abmessungen: | 625 mm x 1750 mm |
| - größte Abmessungen: | 1500 mm x 3250 mm |

Die Türflügel des RSA dürfen mit Füllungen (Paneelen, Verglasungen) gemäß den Anlagen versehen sein. Bezüglich der Bruchsicherheit bei Verwendung von Füllungen sind die einschlägigen Unfallverhütungsvorschriften zu beachten.

Nummer P-14-001829-PR01-ift (AbP-C05-01-de-02) vom 12.08.2016
Antragsteller: Hörmann KG Freisen, 66629 Freisen (Deutschland)



Der RSA darf nur in folgende Wandbauarten eingebaut werden und muss in der jeweiligen Einbauanleitung nach Abschnitt 2.1.17 zeichnerisch dargestellt sein. Beim Einbau des Rauchschutzabschlusses in Wände bleiben die Nachweise der Standsicherheit und Gebrauchstauglichkeit für die Trennwände davon unberührt und sind ggf. entsprechend DIN 4103-1³⁾ zu führen.

- Wände aus Mauerwerk nach DIN 1053-1⁴⁾, Wanddicke ≥ 115 mm, Steifigkeitsklasse mindestens 12, Mörtelgruppe \geq II, oder
- Wände aus Beton nach DIN 1045⁵⁾, Wanddicke ≥ 100 mm, Festigkeitsklasse mindestens C12/15, oder
- Wände (Höhe ≤ 5 m) nach DIN 4102-4⁶⁾ Tabelle 48 aus Gipskarton-Feuerschutzplatten oder Gipskarton-Bauplatten, Wanddicke ≥ 75 mm, Anschluss an U-Stahlprofile mit einer Mindest-Abmessung 40 mm x 50 mm x 40 mm x 2 mm.

Alle Anschlüsse an benachbarte Bauteile (angrenzende Bauteile wie Wände und Decken) müssen hinsichtlich der mechanischen Festigkeit fachgerecht nach Einbauanleitung des Herstellers in der Praxis so ausgeführt werden, dass sie dauerhaft dicht sind.

Dies gilt z.B. als erfüllt, wenn die Fugen dieser Anschlüsse umlaufend dauerelastisch abgedichtet sind unter Berücksichtigung der DIN 18540⁷⁾.

Die Verwendung des RSA ist nur in trockenen Räumen zulässig.

Die Zargen bzw. Rahmen der RSA müssen am umgebenden Baukörper mit geeigneten Befestigungsmitteln mechanisch befestigt werden.

2 Bestimmungen für das Bauprodukt

2.1 Anforderungen an die Eigenschaft und Zusammensetzung

2.1.1 Allgemeines

RSA müssen den Bestimmungen dieses allgemeinen bauaufsichtlichen Prüfzeugnisses mit den Anlagen 1 und 2 und den im **ift** Rosenheim hinterlegten technischen Unterlagen, welche ergänzend weitere detaillierte technische Beschreibungen und Bestimmungen enthalten, entsprechen.

2.1.2 Zubehörteile

Der RSA muss mit den nachfolgend genannten Zubehörteilen ausgerüstet sein:

- Bänder
- Schließmittel: Türschließer
- Schloss
- Türdrückergarnitur
- Dichtungen

Hierfür können folgende geregelte Zubehörteile verwendet werden:

- Bänder nach DIN EN 1935⁸⁾ bzw. DIN 18272⁹⁾
- Türschließer außen aufgesetzt oder im Türflügel montiert, mit oder ohne integrierter Schließfolgeregelung nach DIN EN 1154¹⁰⁾
- Türschließer mit Öffnungsautomatik (Drehflügelantrieb) und hydraulischer Dämpfung nach DIN 18263-4¹¹⁾
- Schlösser für Rauch- und Feuerschutzabschlüsse nach DIN 18250¹²⁾
- Türdrückergarnitur für Rauch- und Feuerschutzabschlüsse nach DIN 18273¹³⁾
- Elektrisch betriebene Feststellanlagen gemäß allgemeiner bauaufsichtlicher Zulassung

Zubehörteile dürfen verwendet werden, wenn die Verwendbarkeit der Zubehörteile für diese RSA durch einen gültigen Verwendbarkeitsnachweis nachgewiesen ist.

2.1.3 Einbaudetails

Die Befestigung des RSA an angrenzende Bauteile muss so ausgeführt sein, dass beim selbsttätigen Schließen des Rauchschutzabschlusses auftretende dynamische Kräfte und die aus einer Verformung unter Temperatureinwirkung von maximal 200°C entstehenden Kräfte durch die Befestigungsmittel dauerhaft aufgenommen werden können. Die entstehenden Kräfte dürfen keinen Einfluss auf die Standsicherheit angrenzender Bauteile nach Abschnitt 2.1.5 haben.

2.1.4 Bodendichtung

Für die Verwendung einer Bodendichtung (Schleifdichtung oder mechanisch absenkbar Bodendichtung) muss der Fußboden gerade, eben, glatt und fest sein. Der Fußboden darf keine tiefer oder höher liegender Flächenanteile, wie z.B. Fugen, aufweisen. Ist dies nicht gegeben, ist eine Schwelle bzw. Bodenschiene zu verwenden, auf die sich die Bodendichtung absenkt. Die Herstellerangaben zur Einstellung und Montage solcher Dichtungen sowie die empfohlene Bodenluft sind einzuhalten. Die absenkbar Bodendichtung muss bei geschlossener Türe auf der gesamten Länge lückenlos mit der ausreichenden Anpresskraft aufliegen. Die Herstellerangaben zur Montage, Einstellung, Auslösung, sowie die zulässigen Toleranzen der Bodenluft solcher Bodendichtungen sind zu beachten.

RSA in allgemein zugänglichen Fluren, die als Rettungswege dienen, dürfen keine unteren Anschläge und keine Schwellen haben. Zulässig sind Flachrundswellen mit kreissegmentförmigem Querschnitt bis 5 mm Höhe. Weitere Richtlinien, wie z.B. die Arbeitsstättenverordnung (ArbStättV) sind einzuhalten.

Die Anschlüsse an benachbarte Bauteile erfolgen auf Grundlage von Rauchschutzprüfungen nach DIN 18095-2¹⁾ und Dauerfunktionsprüfungen nach DIN 4102-18²⁾.

2.1.5 Angrenzende Bauteile

Der RSA muss in Wände nach Abschnitt 1.2 eingebaut werden. Die Rauchdichtigkeit, die statischen und brandtechnischen Anforderungen von angrenzenden Bauteilen, Gebäudeteilen und Wänden sowie deren Befestigung und Abmessungen sind nicht Gegenstand dieses allgemeinen bauaufsichtlichen Prüfzeugnisses.

2.1.6 Zargenbefestigung

Die Befestigung der Zarge an den Wänden nach Abschnitt 1.2, hat gemäß der mitgelieferten Einbauanleitung zu erfolgen. Die Befestigungsmittel müssen für die betreffende Wandbauart geeignet sein. Auf die Einhaltung der zulässigen Randabstände ist zu achten. Die Auslösevorrichtung mechanisch absenkbarer Bodendichtungen müssen auf geeignete Unterlegeplatten aufliegen. Die Herstellerangaben zur Montage, Einstellung, Auslösung, sowie die zulässigen Toleranzen der Bodenluft solcher Bodendichtungen sind zu beachten.

2.1.7 Verwendung von selbstverriegelnden Schlössern

Bei Verwendung von selbstverriegelnden Schlössern sind die Spaltmaße zwischen dem Schließblech und Schloss gemäß den Angaben des Verwendbarkeitsnachweises der eingesetzten und zugelassenen Schlösser einzuhalten. Es ist auch die Montage- und Einbauanleitung des jeweiligen Schlossherstellers zu beachten. Ausführungen hierzu sind in der Anlage 1 beschrieben und dokumentiert.

2.1.8 Verwendung von elektrischen Türöffnern

Elektrische Türöffner dürfen nur in Verbindung mit gefederten Fallen verwendet werden. Sie müssen nach dem Arbeitsstromprinzip funktionieren und dürfen nicht dauerhaft in Position „entriegelt“ eingestellt sein. Ausführungen hierzu sind in der Anlage 1 beschrieben und dokumentiert.

Nummer P-14-001829-PR01-ift (AbP-C05-01-de-02) vom 12.08.2016
Antragsteller: Hörmann KG Freisen, 66629 Freisen (Deutschland)



2.1.9 Verwendung von Fluchtöffnern

Fluchtöffner sind nur zusätzlich zum eingesetzten Verriegelungssystem der RSA verwendbar, da im Risiko- bzw. Bedarfsfall der Fluchtöffner entriegelt. Die Verwendung eines Fluchtöffners ist nur zulässig, wenn das eingesetzte Verriegelungssystem nicht durch den zusätzlichen Einbau im Türflügel und in der Zarge beeinträchtigt wird. Die Montage von Fluchtöffnern erfolgt schlossseitig in der Nähe des Hauptschlusses. Es kann ein sturzseitiger Fluchtöffner eingesetzt werden. Ausführungen hierzu sind in der Anlage 1 beschrieben und dokumentiert.

2.1.10 Verwendung eines RSA in Flucht- und Rettungswegen und Panikstangenausführung

Die Bestimmungen für Fluchtwege am Einsatzort der RSA sind zu beachten. Die zugelassenen und zu verwendenden Notausgangsverschlüsse nach DIN EN 179¹⁴⁾ bzw. Panikverschlüsse nach DIN EN 1125¹⁵⁾ für diese RSA sind in der Anlage 1 beschrieben und dokumentiert. Antipanikdrücker müssen eine zum Türflügel hin abgewinkelte Form aufweisen. Elektrische Verriegelungen müssen der Richtlinie über elektrische Verriegelungssysteme von Türen in Rettungswegen -EltVTR- entsprechen. RSA in allgemein zugänglichen Fluren, die als Rettungswege ausgewiesen und bezeichnet sind, dürfen keine unteren Anschläge und Schwellen haben. Zulässig sind lediglich Flachrandschwellen mit kreissegmentförmigem Querschnitt mit einer Höhe bis maximal 5 mm.

2.1.11 Türschließereinstellung

Der an dem RSA befindliche Türschließer muss so eingestellt werden, dass der RSA aus jedem Winkel zuverlässig selbsttätig schließt. Die Schließergröße ist gemäß der DIN EN 1154¹⁰⁾ zu ermitteln und hierbei ist darauf zu achten, dass die Breite und das Gewicht des Türflügels der Schließergröße entsprechen.

Für RSA sind Türschließer \geq Klasse 3 gemäß DIN EN 1154¹⁰⁾ zu wählen. Die selbstschließende Eigenschaft ist nur für neutrale Luftdruckverhältnisse auf beiden Abschlussseiten nachgewiesen. Für im Türflügel montierte Türschließer, ist wegen des begrenzten Öffnungswinkels des Türschließers, zur Vermeidung von Schäden, ein mechanischer Türanschlag (z.B. Türstopper) erforderlich.

2.1.12 Verwendung von Schließer mit Öffnungsautomatik

Die Montageart und -ausführung sind nach Vorgaben der Norm DIN 18263-4¹¹⁾ und den dazugehörigen Verwendbarkeitsnachweisen auszuführen. Schließer mit Öffnungsautomatik können mit Überwachungseinrichtungen z.B. Brand-/Rauchmelder, Auslösevorrichtungen usw., ausgestattet sein. Solche Überwachungseinrichtungen müssen besonders geprüft und bauaufsichtlich zugelassen sein. Die verwendeten Verschlussysteme müssen auf den Betrieb mit Schließern mit Öffnungsautomatik abgestimmt sein und sind mit entsprechend dafür geeigneten Öffnern auszustatten.

Solche RSA müssen einer den Betriebsbedingungen angemessenen Kontrolle und Wartung gemäß Herstellerangaben unterzogen werden.

Nummer P-14-001829-PR01-ift (AbP-C05-01-de-02) vom 12.08.2016
Antragsteller: Hörmann KG Freisen, 66629 Freisen (Deutschland)



2.1.13 Verwendung von Feststellanlagen

Für die Verwendung von Feststellanlagen, muss deren Verwendbarkeit durch eine allgemeine bauaufsichtliche Zulassung nachgewiesen sein. Für RSA sind allein Feststellanlagen geeignet, die auf die Brandkenngröße „Rauch“ ansprechen.

2.1.14 Verwendung von Füllungen

Werden in RSA Glasfüllungen und Paneele eingesetzt, müssen diese bruchsicher sein. Erlaubt sind Füllungen mit Temperaturbeständigkeit bis 200°C. Die einschlägigen Unfallschutzvorschriften und Arbeitsschutzvorschriften sind für den jeweiligen Einbauort der Abschlüsse zu beachten. Durch den Einbau von Glasfüllungen und Paneelen darf das größte geprüfte Türflügelgewicht **nicht** überschritten werden.

2.1.15 Verwendung von Dübelmontage

Werden Dübel als Befestigungsmittel eingesetzt, sind für den betroffenen Baustoff zugelassene Dübel unter Einhaltung der Randabstände zu verwenden.

2.1.16 Abdichtung zu angrenzenden Bauteilen

Der Zargenanschluss zum angrenzenden Bauteil ist lückenlos und beidseitig dauerelastisch und rauchdicht zu versiegeln. Auch mögliche Nebenwege sind abzudichten.

Die Verarbeitungsrichtlinien des Dichtmittelherstellers, insbesondere zur Beschaffenheit der Untergründe, sind zu beachten. Häufig ist eine Grundierung erforderlich, um ein Ablösen der Dichtung zu verhindern. Die Bestimmungen der DIN 18540⁷⁾ sind sinngemäß anzuwenden.

2.1.17 Einbauanleitung

Jeder RSA ist mit einer schriftlichen Einbauanleitung auszuliefern, die der Antragsteller in Übereinstimmung mit diesem allgemeinen bauaufsichtlichen Prüfzeugnis erstellt und die mindestens folgende Angaben enthalten muss:

- Name und Anschrift des Herstellers
- Produktbezeichnung des RSA
- Baurichtmaß und Elementaußenmaß
- Art und Mindestdicke der Wände, in die, der RSA eingesetzt werden darf. Bei Montagewänden ist auch der Aufbau bzw. die Beplankung mit anzugeben
- Anweisungen zum ggf. notwendigen Zusammenbau (Zarge, Scheiben, Dichtungen, Füllungen und Zubehörteile)
- Angaben der Fugenbreiten (Spaltbreiten) zwischen beweglichen Element und Zarge, bzw. Schwelle/OKFF und UK Türblatt/ Türflügel
- Anleitung, aus der hervorgeht, wie der RSA mit den angrenzenden Bauteilen zu verbinden ist
- Anleitung zur Abdichtung, aus der hervorgeht, wie die Dichtungsmittel der RSA und der Zarge einzubauen sind und wie Fugen zwischen der Zarge und den angrenzenden Bauteilen abzudichten sind
- Hinweise auf zulässige Zargenformen /-dicken und Mauerwerke
- Anweisung zum Zusammenbau von aus Transportgründen zerlegten Zargen und Zubehörteilen
- Hinweise auf zulässige Ausführungsvarianten und Zubehörteile
- Hinweise bezüglich der Verwendung von Feststellanlagen
- Anleitung zum Einstellen und zur Montage der Türschließmittel
- Anleitung zur Wartung und Pflege bei Verwendung von selbstverriegelnden Schlössern und elektrischen Türöffnern
- Hinweise auf Einstellung und Funktionsprüfung der Verriegelungspunkte, Flügelhaltepunkte (Bänder), des Dichtungssystems und aller Teile der RSA

Die Angaben der Einbauanleitung dürfen nicht im Widerspruch zu den Angaben dieses allgemeinen bauaufsichtlichen Prüfzeugnisses, sowie zu den im ift Rosenheim GmbH hinterlegten Konstruktionszeichnungen, die ergänzend weitere detaillierte Bestimmungen enthalten, stehen.

2.1.18 Wartungsanleitung

Dem RSA muss eine Wartungsanleitung beiliegen.

Die Wartungsanleitung muss mindestens enthalten, welche Arbeiten auszuführen sind, damit sichergestellt ist, dass der eingebaute RSA auch nach längerer Nutzung seine Aufgabe erfüllt (z.B. Erneuerung von Dichtungen, Wartung von Schlössern und Türschließern, Überprüfung der Spaltmaße, usw.).

Nummer P-14-001829-PR01-ift (AbP-C05-01-de-02) vom 12.08.2016
Antragsteller: Hörmann KG Freisen, 66629 Freisen (Deutschland)



2.2 Herstellung, Verpackung, Transport, Lagerung

Keine Festlegungen.

2.3 Ü-Zeichen

Jeder RSA nach diesem allgemeinen bauaufsichtlichen Prüfzeugnis muss vom Hersteller mit dem Übereinstimmungszeichen (Ü-Zeichen) nach den Übereinstimmungszeichen-Verordnungen der Länder gekennzeichnet werden. Das Ü-Zeichen ist mit den vorgeschriebenen Angaben auf das Bauprodukt oder auf dessen Verpackung bzw. Beipackzettel aufzubringen. Falls dies nicht möglich ist, ist es auf den Lieferschein mit abzudrucken.

Die Kennzeichnung hat durch ein an sichtbarer Stelle angebrachtes Blechschild, Mindestgröße 52 mm x 105 mm oder 24 mm x 140 mm, zu erfolgen.

Die Kennzeichnung muss folgende Angaben enthalten:

- Normbezeichnung nach Abschnitt 2 der DIN 18095-1
- Produktbezeichnung des Herstellers
- Übereinstimmungszeichen
 - Name des Herstellers
 - Dokumentennummer: **P-14-001829-PR01-ift**
 - Prüfstelle: **ift** Rosenheim GmbH
 - Herstelljahr

Die Kennzeichnung darf nur erfolgen, wenn die Voraussetzungen nach Abschnitt 3.1 zum Übereinstimmungsnachweis erfüllt sind.

3 Übereinstimmungsnachweis

3.1 Allgemeines

Die Bestätigung der Übereinstimmung des RSA mit den Anforderungen dieses allgemeinen bauaufsichtlichen Prüfzeugnisses sowie mit den im **ift** Rosenheim hinterlegten technischen Unterlagen, welche ergänzend weitere detaillierte technische Beschreibungen und Bestimmungen enthalten, muss für jedes Herstellwerk auf Grundlage einer werkseigenen Produktionskontrolle erfolgen. Diese Übereinstimmungsbescheinigung ist als Nachweis gemäß Abschnitt 7 der DIN 18095-1 in Form einer Werksbescheinigung dem Bauherrn zur ggf. erforderlichen Weiterleitung an die zuständige Bauaufsichtsbehörde auszuhändigen.

Gemäß Abschnitt 6 der DIN 18095 sind zu jedem RSA eine Einbau- und Wartungsanleitung mitzuliefern. Die in diesen Anleitungen enthaltenen Angaben müssen in Übereinstimmung zu den Angaben dieses allgemeinen bauaufsichtlichen Prüfzeugnisses und den im **ift** Rosenheim hinterlegten technischen Unterlagen stehen, welche ergänzend weitere detaillierte technische Beschreibungen und Bestimmungen enthalten.

3.2 Werkseigene Produktionskontrolle

In jedem Herstellwerk ist eine werkseigene Produktionskontrolle einzurichten und durchzuführen. Unter werkseigener Produktionskontrolle wird die vom Hersteller vorzunehmende kontinuierliche Überwachung der Produktion verstanden, mit der dieser sicherstellt, dass die von ihm hergestellten Bauprodukte den Bestimmungen des allgemeinen bauaufsichtlichen Prüfzeugnisses entsprechen.

Für die Aufrechterhaltung und Durchführung der werkseigenen Produktionskontrolle sind die DIN 18200 in der jeweils gültigen Fassung maßgebend. Die Ergebnisse der werkseigenen Produktionskontrolle sind aufzuzeichnen und auszuwerten.

Die Aufzeichnungen müssen mindestens folgende Angaben enthalten:

- Bezeichnung des Bauproduktes,
- Art der Kontrolle,
- Datum der Herstellung und der Kontrolle des Bauproduktes,
- Ergebnis der Kontrollen und, soweit zutreffend, Vergleich mit den Anforderungen,
- Unterschrift des für die werkseigene Produktionskontrolle Verantwortlichen.

Die Aufzeichnungen über die werkseigene Produktionskontrolle müssen mindestens fünf Jahre aufbewahrt. Bei ungenügendem Kontrollergebnis sind vom Hersteller unverzüglich die erforderlichen Maßnahmen zur Abstellung des Mangels zu treffen und die betroffenen Produkte auszusondern.

Im Rahmen der werkseigenen Produktionskontrolle ist sicherzustellen, dass Bauprodukte, die nicht den Anforderungen entsprechen, nicht mit dem Ü-Zeichen gekennzeichnet werden und Verwechslungen mit übereinstimmenden ausgeschlossen sind.

Nach Abstellung des Mangels ist - soweit technisch möglich und zum Nachweis der Mängelbeseitigung erforderlich - die betreffende Kontrolle unverzüglich zu wiederholen.

Nummer P-14-001829-PR01-ift (AbP-C05-01-de-02) vom 12.08.2016
Antragsteller: Hörmann KG Freisen, 66629 Freisen (Deutschland)



4 Bestimmungen für Entwurf und Bemessung

Keine Festlegungen.

5 Bestimmungen für die Ausführung, Einbau

Keine Festlegungen.

6 Bestimmung für Nutzung, Unterhalt, Wartung

Keine Festlegungen.

7 Rechtsbehelfsbelehrung

Die Erteilung dieses allgemeinen bauaufsichtlichen Prüfzeugnisses ist ein Verwaltungsakt, gegen den Widerspruch zulässig ist. Der Widerspruch ist innerhalb eines Monats nach Bekanntgabe dieses allgemeinen bauaufsichtlichen Prüfzeugnisses schriftlich oder zur Niederschrift beim **ift** Rosenheim GmbH, Theodor-Gietl-Straße 7-9, 83026 Rosenheim, einzulegen. Falls die Frist durch das Verschulden eines von Ihnen Bevollmächtigten versäumt werden sollte, so würde dessen Verschulden Ihnen zugerechnet werden.

8 Rechtsgrundlage

Dieses allgemeine bauaufsichtliche Prüfzeugnis wird aufgrund der Landesbauordnung der einzelnen Bundesländer in Verbindung mit der Bauregelliste A Teil 2 – Ausgabe 2015/2, lfd. Nr. 2.33 erteilt.

Dieses allgemeine bauaufsichtliche Prüfzeugnis gilt **nicht** für **feuerwiderstandsfähige** Rauchschutztüren /-tore.

ift Rosenheim
12.08.2016

Dr. Gerhard Wackerbauer, Dipl. Phys.
Prüfstellenleiter
Brandschutz

Christine Schmaus, Dipl.-Ing. (FH)
Produktingenieur
Bauteile



Verzeichnis der mitgeltenden Normen und Richtlinien

¹ DIN 18095-1/ -2 / -3:

Türen; Rauchschutztüren, Bauartprüfung der Dauerfunktionstüchtigkeit und Dichtheit

² DIN 4102-18:

Brandverhalten von Baustoffen und Bauteilen. Nachweis der Eigenschaft „selbstschließend“

³ DIN 4103-1:

Nichttragende innere Trennwände „Anforderungen, Nachweise“

⁴ DIN 1053-1:

Mauerwerk; Rezeptmauerwerk; Berechnung und Ausführung

⁵ DIN 1045:

Beton und Stahlbeton; Bemessung und Ausführung

⁶ DIN 4102-4:

Brandverhalten von Baustoffen und Bauteilen; Zusammenstellung und Anwendung klassifizierter Baustoffe, Bauteile und Sonderbauteile

⁷ DIN 18540:

Abdichten von Außenwandfugen im Hochbau mit Fugendichtmassen; Konstruktive Ausbildung der Fugen

⁸ DIN EN 1935:

Baubeschläge – Einachsige Tür- und Fensterbänder – Anforderungen und Prüfverfahren

⁹ DIN 18272:

Bänder und Feuerschutztüren; Federband und Konstruktionsband

¹⁰ DIN EN 1154:

Schlösser und Baubeschläge; Türschließmittel mit kontrolliertem Schließablauf; Anforderungen und Prüfverfahren

¹¹ DIN 18263-4:

Türschließer mit hydraulischer Dämpfung

¹² DIN 18250:

Schlösser; Einsteckschlösser für Feuerschutzabschlüsse, Einfallenschloss

¹³ DIN 18273:

Baubeschläge; Türdrückergarnituren für Feuerschutztüren und Rauchschutztüren; Begriffe, Maße, Anforderungen und Prüfungen

¹⁴ DIN EN 179:

Notausgangsverschlüsse mit Drücker oder Stoßplatte für Türen in Rettungswegen

¹⁵ DIN EN 1125:

Schlösser und Beschläge – Panikverschlüsse mit horizontaler Betätigungsstange, für Türen in Rettungswegen – Anforderungen und Prüfverfahren

Nummer P-14-001829-PR01-ift (AbP-C05-01-de-02) vom 12.08.2016
 Antragsteller: Hörmann KG Freisen, 66629 Freisen (Deutschland)



Baurichtmaß BRM		lichtes Durchgangsmaß LDM	
Breite BRB von-bis	Höhe BRH von-bis	Breite LDB von-bis	Höhe LDH von-bis
625-1500	1750-3250	543-1418	1708-3208

Legende:
 *(1) = Zusatzanker bei Zarge ohne Bodeneinstand
 *(2) = ab 2500< BRH <2875
 *(3) = gilt für 4-seitig umlaufende Zarge
 *(4) = BRB >1250 und BRH >2250
 BRB >1250 oder BRH >2500
 *(5) = BRB ≤1250 und BRH ≤2500
 *(6) = 1x mittig ab BRB >1250
 *(7) = BRH >2875
 *(8) = RC Ausführung
 *(9) = bei RC 3/4 ab BRH >2125

Anker	Position der Befestigungspunkte							
	K		G		H		L	E
	*(5)	*(3)	*(4)	*(4)**(5)	*(3)	*(4)	*(4)	*(5)
	200	172	75	1300	1272	124	240	260
Sicherungsbolzen	X	Y	Z	V	R1	R2	P	P
	870	1230	*(9) 1590	290	50	55	*(2) BRH-720	*(7) 2150
Band	W	S*(3)	T	U*(2)**(4)		U*(7)		
	200	195	250	370		BRH-2500		
Schloss *(8)	BRH						C	
	≤ 2000						B	
	2000> BRH ≤2250						480	
	> 2250						730	
						760	980	

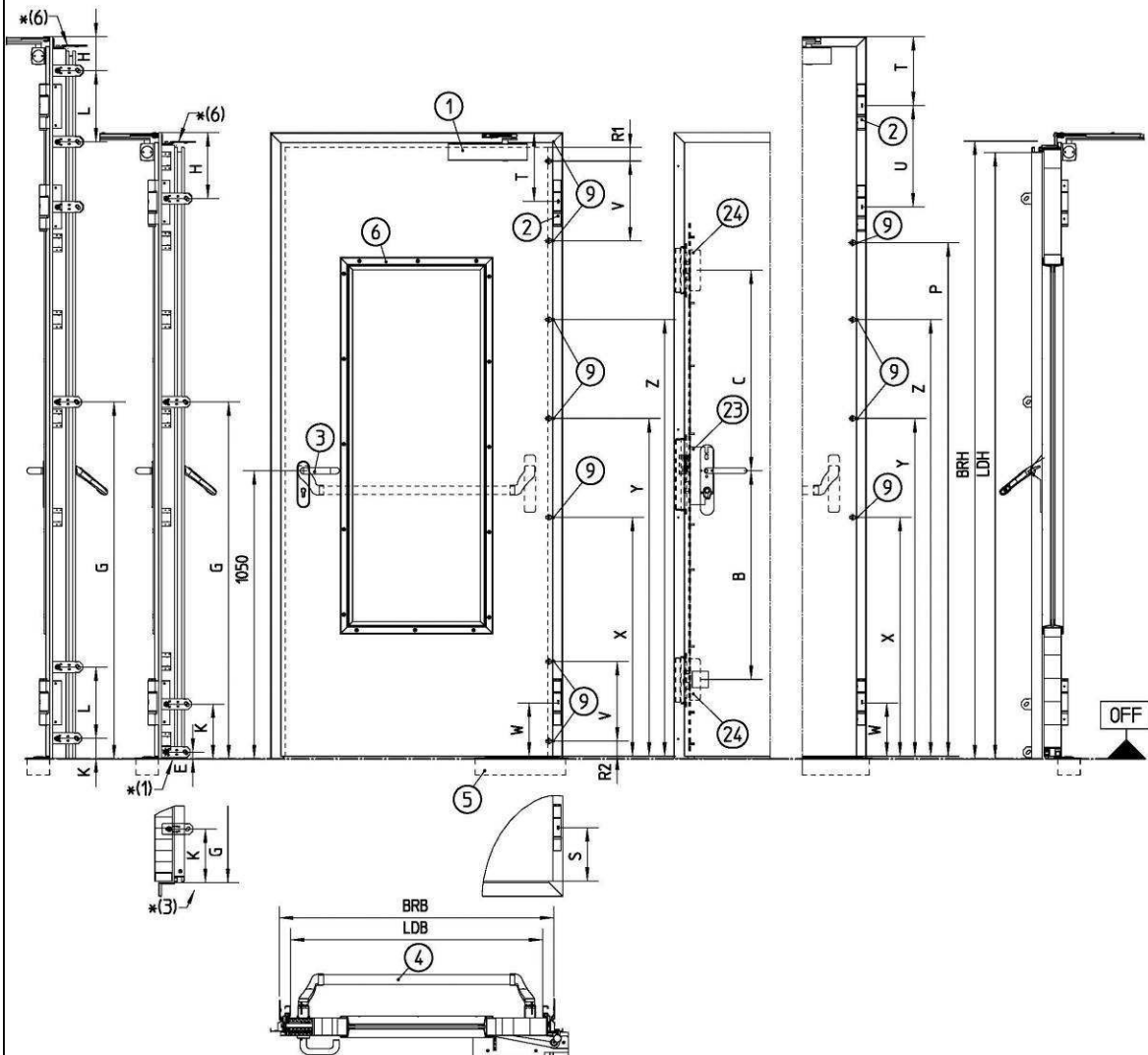

Alle Maße in mm. Toleranzen nach DIN ISO 2768-v.

Übersicht	Blatt 101
ift Rosenheim	RS-1 „RS 65-1“

Nummer P-14-001829-PR01-ift (AbP-C05-01-de-02) vom 12.08.2016
 Antragsteller: Hörmann KG Freisen, 66629 Freisen (Deutschland)



Baurichtmaß BRM		lichtes Durchgangsmaß LDM		Position der Befestigungspunkte						
Breite BRB von-bis	Höhe BRH von-bis	Breite LDB von-bis	Höhe LDH von-bis	Anker	K		G		H	E
625-1500	1750-2500	543-1418	1708-2458		200	* ⁽³⁾ 172	1300	* ⁽³⁾ 1272	240	25
				Sicherungsbolzen	X	Y	V	R1	R2	
					870	* ⁽²⁾ 1590		335	50	55
				Band	W		S* ⁽³⁾		T	U* ⁽⁴⁾
					200	195		250	370	
				Schloss * ⁽²⁾	BRH			B	C	
					≤ 2000				480	
					2000 > BRH ≤ 2250			760	730	
					> 2250				980	

Legende:
 *(1) = Zusatzanker bei Zarge ohne Bodeneinstand
 *(2) = RC 3/4 Ausführung
 *(3) = gilt für 4-seitig umlaufende Zarge
 *(4) = optional
 *(6) = 1x mittig ab BRB >1282

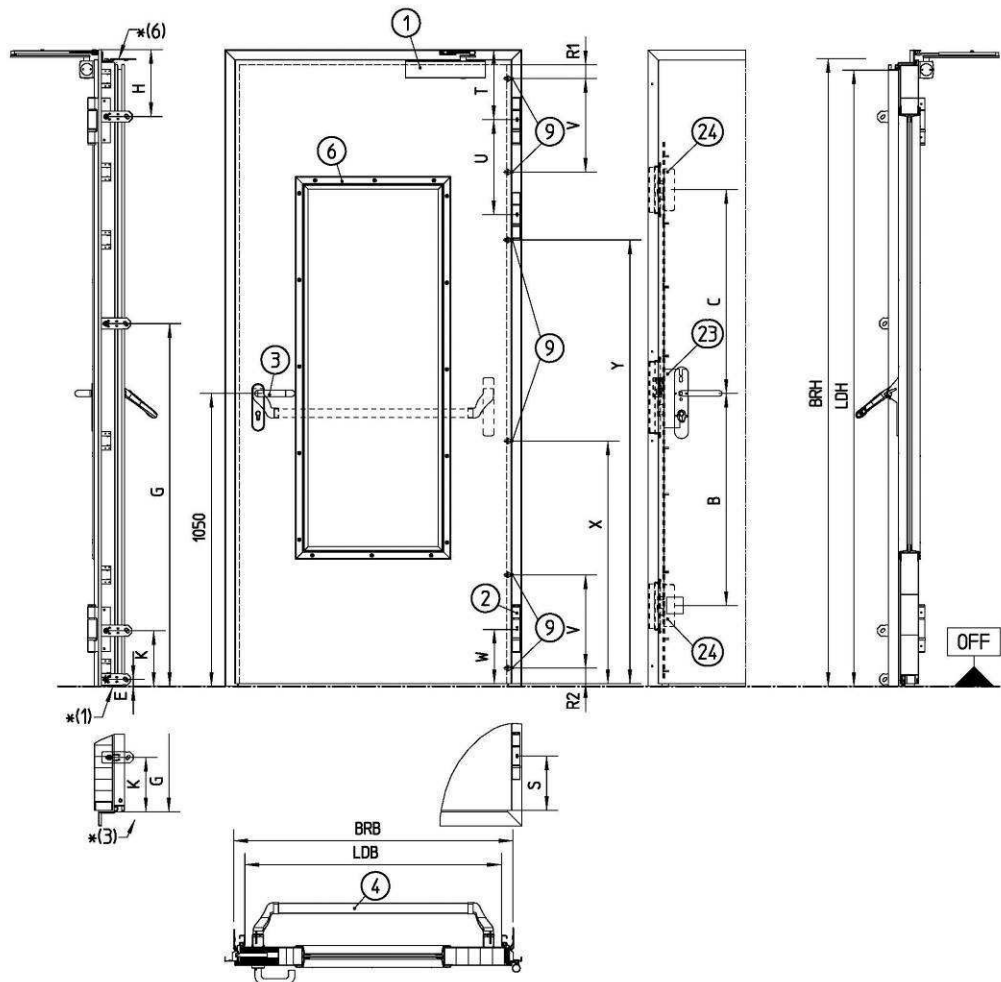

Alle Maße in mm. Toleranzen nach DIN ISO 2768-v.

Übersicht	Blatt 101.1
ift Rosenheim	RS-1 „RS 65-1“

Nummer P-14-001829-PR01-ift (AbP-C05-01-de-02) vom 12.08.2016
 Antragsteller: Hörmann KG Freisen, 66629 Freisen (Deutschland)



Benennung	BRB	LDB	TKB	X	Y	T ≥	W	Z
Dü / DI	625-1500	543-1418	453-1455	1,0-1,5	65	165	*2	4±2

Legende
 BRB = Baurichtbreite
 LDB = Lichtes Durchgangsbreite
 TKB = Türkastenbreite
 DÜ = Dünnfalztür
 DI = Dickfalztür

BRB	*2
≥ 875	5±1
≥ 750 bis < 875	6±1
< 750	7±1

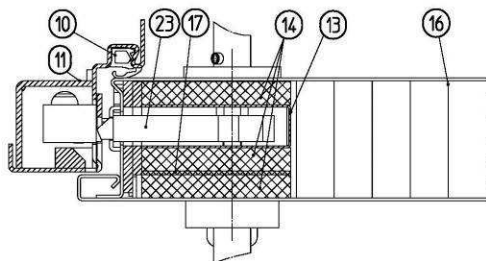
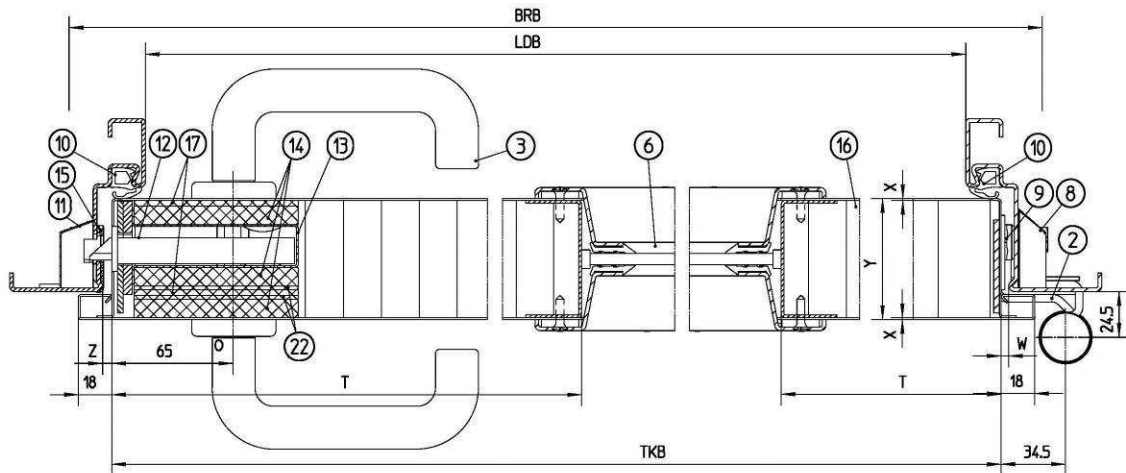

Horizontalschnitt Dickfalztür

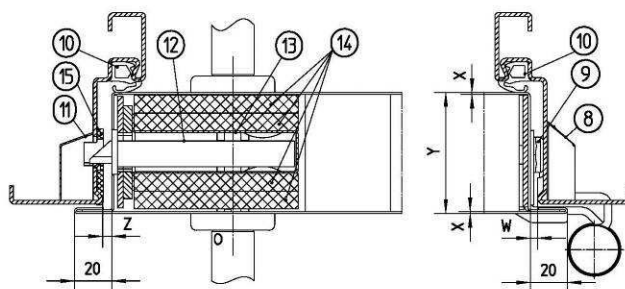
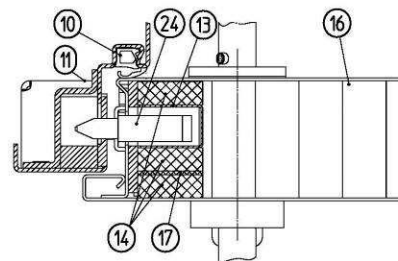

Horizontalschnitt Dünnfalztür

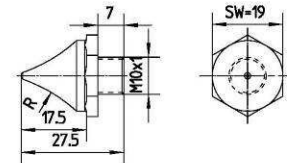

Sicherungsbolzen wahlweise

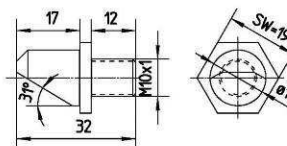

Alle Maße in mm. Toleranzen nach DIN ISO 2768-v.

Horizontalschnitt	Blatt 1.02
ift Rosenheim	RS-1 „RS 65-1“

Nummer P-14-001829-PR01-ift (AbP-C05-01-de-02) vom 12.08.2016
 Antragsteller: Hörmann KG Freisen, 66629 Freisen (Deutschland)



Benennung	BRB	LDB	TKB	X	Y	T ≥	W	Z
Dü / DI	625-1500	543-1418	453-1455	1,0-1,5	65	165	*2	4±2

Legende
 BRB = Baurichtbreite
 LDB = Lichtes Durchgangsbreite
 TKB = Türkastenbreite
 Dü = Dünnfalztür
 DI = Dickfalztür

BRB	*2
≥ 875	5±1
≥ 750 bis < 875	6±1
< 750	7±1

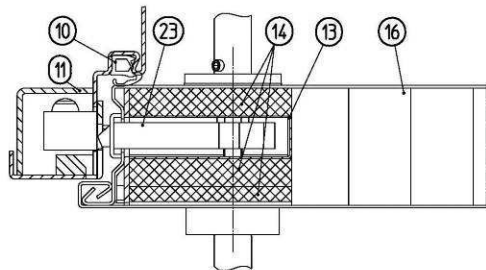
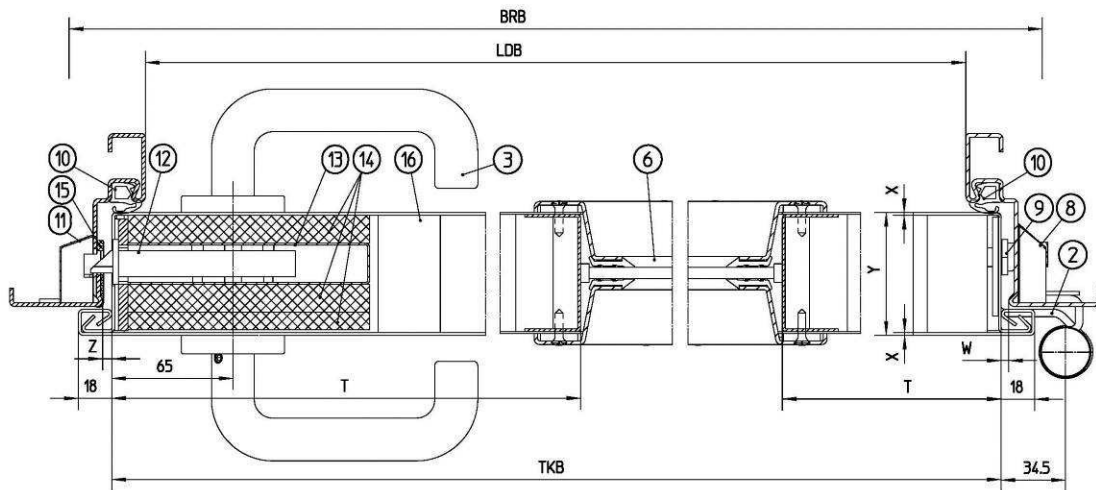

Horizontalschnitt Dickfalztür

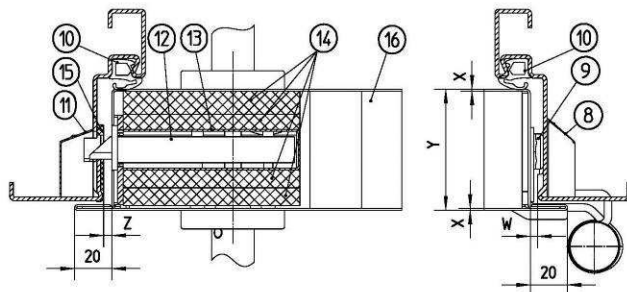
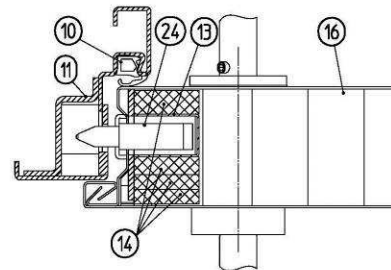

Horizontalschnitt Dünnfalztür

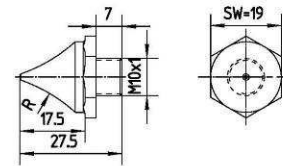

Sicherungsbolzen wahlweise

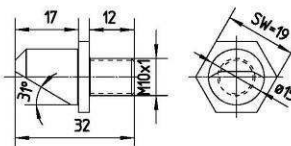

Alle Maße in mm. Toleranzen nach DIN ISO 2768-v.

Horizontalschnitt	Blatt 102.1
ift Rosenheim	RS-1 „RS 65-1“

Nummer P-14-001829-PR01-ift (AbP-C05-01-de-02) vom 12.08.2016
 Antragsteller: Hörmann KG Freisen, 66629 Freisen (Deutschland)



Benennung	BRH	LDH	TKH	X	Y	P ≥	S ≥	U	V
DÜ / DI	1750-3250	1708-3208	1717-3217	1,0-1,5	65	165	165	4±2	10±5

Legende
 BRH = Baurichhöhe
 LDH = Lichtes Durchgangshöhe
 TKH = Türkastenhöhe
 *(1) = gilt für 4-seitig umlaufende Zarge
 *(2) = BRB >1250 oder BRH >2500 optional
 DÜ = Dünnfalztür
 DI = Dickfalztür
 Bemaßungen gelten für Dick und Dünnfalz
 Alternative Schwellenausführungen siehe Bl. 1.06

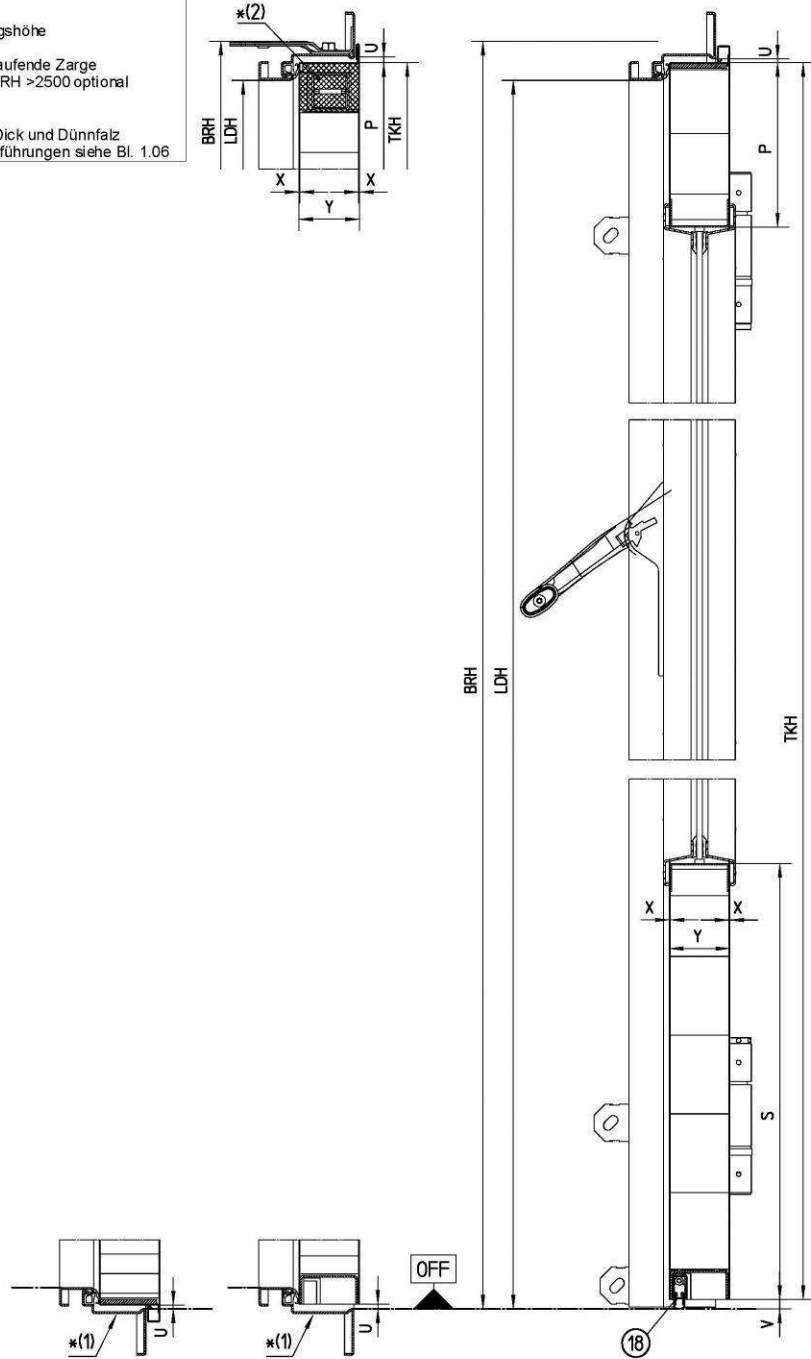

Alle Maße in mm. Toleranzen nach DIN ISO 2768-v.

Vertikalschnitt	Blatt: 103
ift Rosenheim	RS-1 „RS 65-1“

Nummer P-14-001829-PR01-ift (AbP-C05-01-de-02) vom 12.08.2016
 Antragsteller: Hörmann KG Freisen, 66629 Freisen (Deutschland)



Benennung	BRH	LDH	TKH	X	Y	P ≥	S ≥	U	V
DÜ / DI	1750-2500	1708-2458	1717-2458	1,0-1,5	65	165	165	4±2	10±5

Legende
 BRH = Baurichthöhe
 LDH = Lichtes Durchgangshöhe
 TKH = Türkastenhöhe
 *(1) = gilt für 4-seitig umlaufende Zarge
 DÜ = Dünnfalztür
 DI = Dickfalztür
 Bemäufungen gelten für Dick und Dünnfalz
 Alternative Schwelenausführungen siehe Bl. 1.06.1

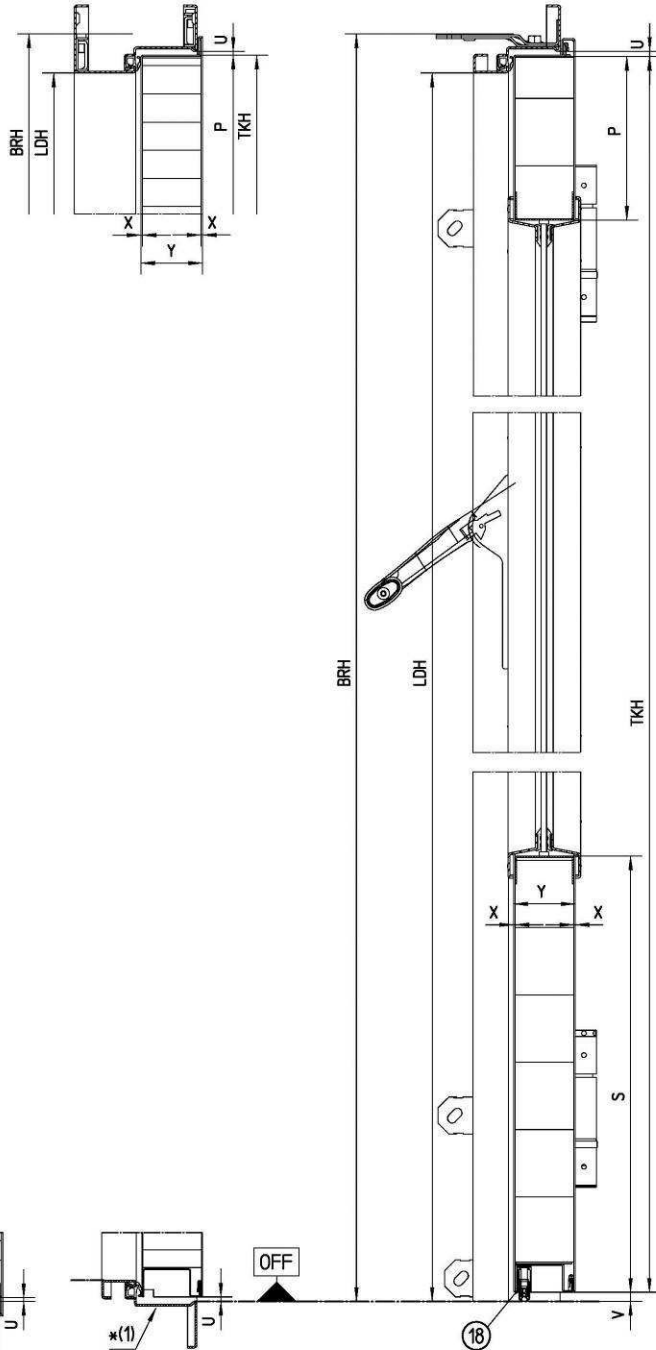

Alle Maße in mm, Toleranzen nach DIN ISO 2768-v.

Vertikalschnitt	Blatt 103.1
ift Rosenheim	RS-1 „RS 65-1“

Nummer P-14-001829-PR01-ift (AbP-C05-01-de-02) vom 12.08.2016
 Antragsteller: Hörmann KG Freisen, 66629 Freisen (Deutschland)



Typ	Benennung
1	Vierseitig umlaufende Zarge, dreiseitig gefälztes Türblatt
2	Vierseitig umlaufende Zarge, vierseitig gefälztes Türblatt (Dünnfalz)
3	Absenkbare Bodendichtung Typ: "Schall-Ex L/15 HOE"Freisen" / Chronoseal Fa. CCE
4	Vierseitig umlaufende Zarge, vierseitig gefälztes Türblatt (Dickfalz)
5	Absenkbare Bodendichtung Typ: "Schall-Ex-RD/BD"
6	Absenkbare Bodendichtung Typ: "Planet MF"
7	Absenkbare Bodendichtung Typ: "Planet RF/RH"
8	Absenkbare Bodendichtung Typ: "Planet RF/RH" mit zusätzlicher Dichtlippe
9	Auflaufschwelle mit Schleifdichtung
10	Anschlagsschwelle mit Dichtung

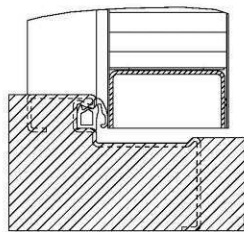

①

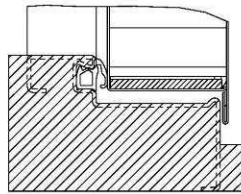

②

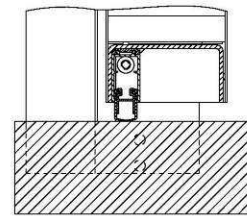

③

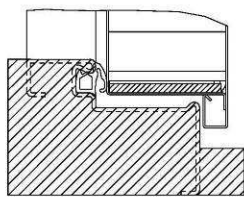

④

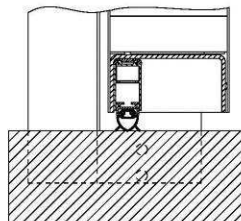

⑤

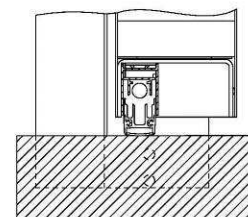

⑥

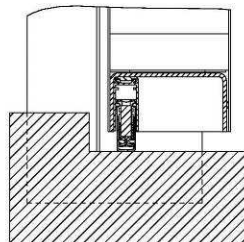

⑦

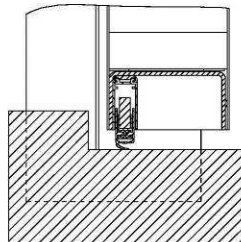

⑧

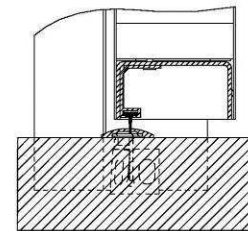

⑨

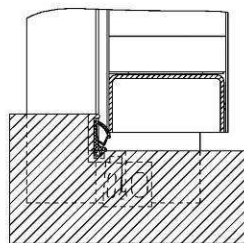

⑩

Alle Maße in mm. Toleranzen nach DIN ISO 2768-v.

Schwelenausführungen / Bodendichtungen	Blatt 1.06
ift Rosenheim	RS-1 „RS 65-1“

Nummer P-14-001829-PR01-ift (AbP-C05-01-de-02) vom 12.08.2016
 Antragsteller: Hörmann KG Freisen, 66629 Freisen (Deutschland)



Typ	Benennung
1	Vierseitig umlaufende Zarge, dreiseitig gefälzter Türblatt
2	Vierseitig umlaufende Zarge, vierseitig gefälzter Türblatt *1
3	Absenkbare Bodendichtung Typ: "Schall-Ex L/15 HOE"Freisen", Drop 20 CCE *1
4	Vierseitig umlaufende Zarge, dreiseitig gefälzter Türblatt *1
5	Auflaufschwelle mit Schleifdichtung
6	Anschlagschwelle mit Dichtung
7	Hockerschwelle mit Schleifdichtung *3
8	Auflaufschwelle mit Schleifdichtung *1
*1	0 - ∞
*2	Wand
*3	optional

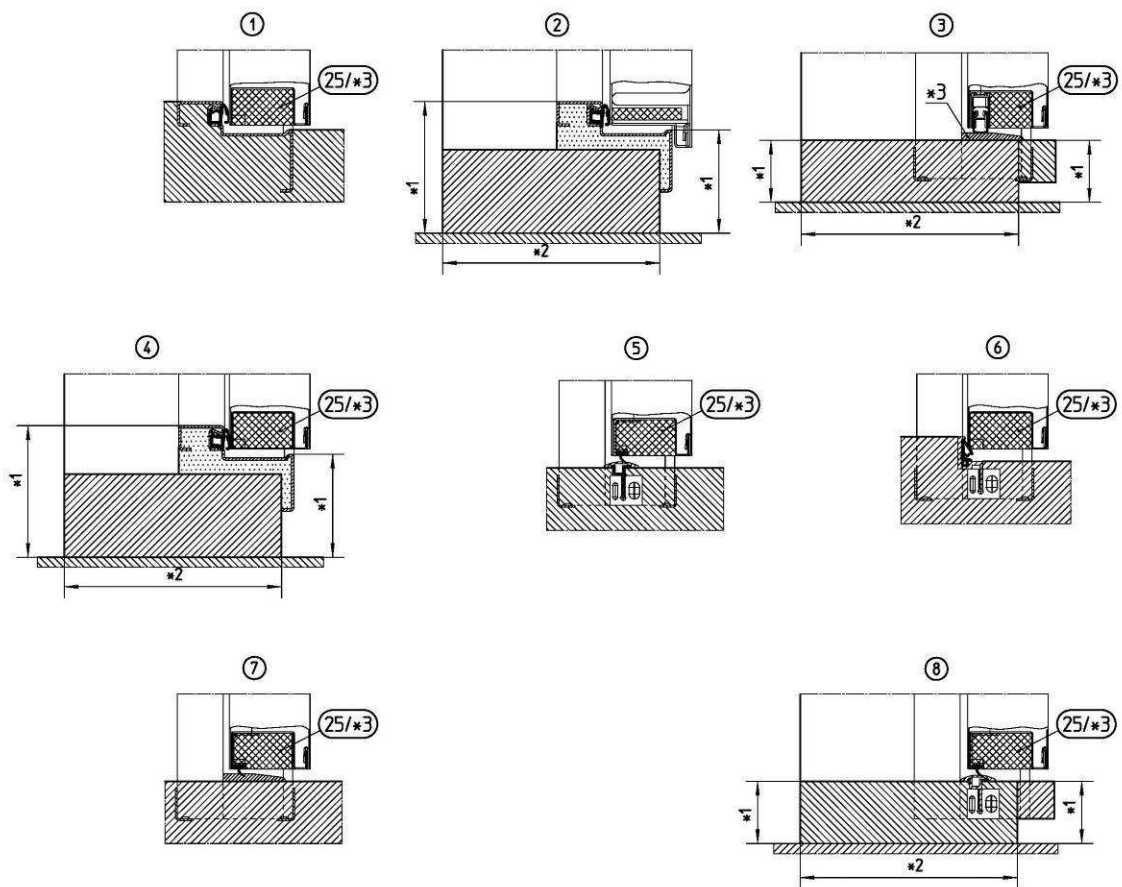

Alle Maße in mm. Toleranzen nach DIN ISO 2768-v.

Schwellausführungen / Bodendichtungen	Blatt 1.06.1
ift Rosenheim	RS-1 „RS 65-1“

Nummer P-14-001829-PR01-ift (AbP-C05-01-de-02) vom 12.08.2016
 Antragsteller: Hörmann KG Freisen, 66629 Freisen (Deutschland)



Pos. Nr.:	Benennung
1	Obentürschließer, optional integrierter Obentürschließer
2	Konstruktionsband geschraubt oder geschweißt
3	Drückergarnitur
4	Panikstangengriff optional
5	Bodentürschließer optional
6	Verglasung
7	Senkschraube M5x16 DIN EN ISO 7046
8	Mauerschutzkasten für Sicherungsbolzen
9	Sicherungsbolzen
10	Zargendichtung
11	Mauerschutzkasten im Schlossbereich
12	Einsteckschloss mit oder ohne Panikfunktion
13	Schlosstasche
14	Isolierplatte GKB DIN 18180
15	Kantenschutz aus Kunststoff oder Stahl-Schließblech
16	Mineralfaserplatte
17	Isolierplatte Roku-Fil-PL1200
18	Bodendichtung
19	Senkschraube DIN EN ISO 10642 M6x16
20	Rahmenteil 160x56x4
21	Flügelteil 66x52x4
22	Heatseal
23	Einsteckschloss RC Ausführung
24	Nebenschloss RC Ausführung
25	Schaumstoff

Alle Maße in mm. Toleranzen nach DIN ISO 2768-v.

Stückliste	Blatt 109
ift Rosenheim	RS-1 „RS 65-1“

Nummer P-14-001829-PR01-ift (AbP-C05-01-de-02) vom 12.08.2016
Antragsteller: Hörmann KG Freisen, 66629 Freisen (Deutschland)



Muster des Übereinstimmungszeichens

Der Großbuchstabe „Ü“ muss mindestens 4,5 cm breit und 6 cm hoch sein.

Seine Breite muss zur Höhe im Verhältnis 1 : 1,33 stehen. Wird das Ü-Zeichen auf dem Lieferschein angebracht, so darf von der Mindestgröße abgewichen werden.

Wird das Ü-Zeichen auf der Verpackung angebracht, oder ist seine Anbringung nur auf dem Lieferschein möglich, so darf es zusätzlich ohne Angaben auf dem Bauprodukt angebracht werden.

